

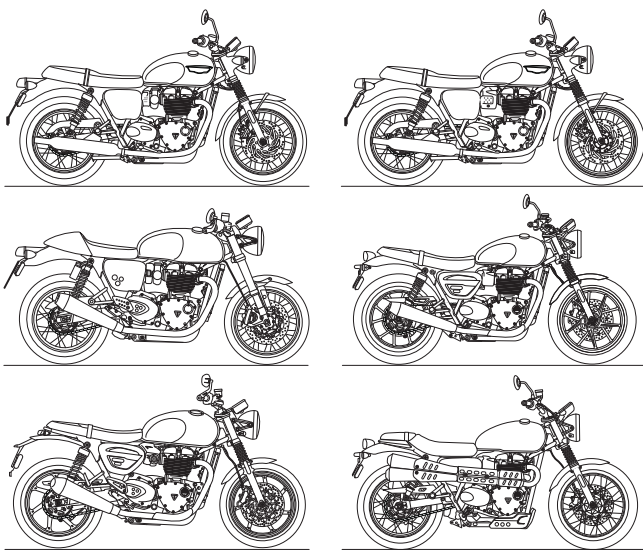

Manual del propietario

Bonneville T100 (todos los modelos), Bonneville T120 (todos los modelos), Speed Twin, Street Scrambler, Street Twin y Thruxton RS



El presente manual contiene información sobre las motocicletas Bonneville T100 (todos los modelos), Bonneville T120 (todos los modelos), Speed Twin, Street Scrambler, Street Twin y Thruxton RS de Triumph. Guarde siempre el presente Manual del propietario con la motocicleta y consúltelo siempre que sea necesario.

La información contenida en la presente publicación se basa en la más reciente información disponible en el momento de entrar en imprenta. Triumph se reserva el derecho de realizar cambios en cualquier momento, sin previo aviso y sin incurrir en obligación alguna.

Prohibida la reproducción total o parcial sin el expreso consentimiento por escrito de Triumph Motorcycles Limited.

© Copyright 03.2020 Triumph Motorcycles Limited, Hinckley, Leicestershire, Inglaterra.

Código de publicación 3850078-ES edición 1

Índice

El presente manual contiene diferentes secciones. El siguiente índice le ayudará a localizar el inicio de cada una de las secciones, en donde encontrará, en el caso de las secciones más destacadas, un subíndice que le ayudará a localizar el tema que busca.

Introducción.....	3
La seguridad, lo primero.....	7
Ubicación de las etiquetas de advertencia.....	16
Identificación de las piezas.....	18
Números de serie.....	31
Información general.....	33
Cómo conducir la motocicleta.....	89
Accesorios, carga y pasajeros.....	103
Mantenimiento y reglaje.....	107
Limpieza y almacenamiento.....	169
Especificaciones - Bonneville T100 y Bonneville T120.....	181
Especificaciones - Bonneville T120 Ace y Diamond.....	185
Especificaciones - Bonneville Bud Ekins.....	189
Especificaciones - Street Scrambler.....	193
Especificaciones - Speed Twin.....	197
Especificaciones - Street Twin.....	201
Especificaciones - Thruxton RS.....	205
Índice.....	209
Información de aprobación.....	213

Introducción

Advertencias, Precauciones y Notas

La información de especial importancia se presenta a lo largo de este Manual de la siguiente manera:

Advertencia

Este símbolo de advertencia identifica las instrucciones o procedimientos especiales cuyo incumplimiento podría causar lesiones personales o incluso la muerte.

Precaución

Este símbolo de precaución identifica las instrucciones o procedimientos especiales cuyo incumplimiento podría causar daños en el equipo e incluso su destrucción.

Nota:

Este símbolo de nota indica aspectos de especial interés para un funcionamiento más cómodo y eficaz.

Etiquetas de advertencia



En ciertas zonas de la motocicleta puede verse el símbolo (arriba). Significa 'PRECAUCIÓN: CONSULTE EL MANUAL' y estará seguido de una representación gráfica del tema en cuestión.

Nunca circule con la motocicleta o realice ajuste alguno sin antes consultar las instrucciones pertinentes contenidas en este manual.

Para conocer la ubicación de todas las etiquetas que muestran este símbolo, consulte la sección Ubicaciones de las etiquetas de advertencia. Cuando sea necesario, este símbolo aparecerá también en las páginas que contengan la información pertinente.

Mantenimiento

Deje el mantenimiento de su motocicleta en manos de un concesionario autorizado Triumph si desea que su vehículo tenga una vida larga, segura y sin incidencias.

Sólo los concesionarios autorizados Triumph disponen de los conocimientos, el equipo y las habilidades necesarias para el correcto mantenimiento de su motocicleta Triumph.

Introducción

Si desea localizar el concesionario autorizado Triumph más cercano a su localidad, visite el sitio web de Triumph, www.triumph.co.uk, o bien telefonee al distribuidor autorizado en su país. Encontrará su dirección en el libro de mantenimiento adjunto al manual.

Sistema de Control de Ruidos

Se prohíbe la manipulación del sistema de control de ruidos.

Se advierte a los propietarios de que la ley puede prohibir:

1. La retirada o inutilización por parte de cualquier persona con fines distintos de los de mantenimiento, reparación o sustitución de cualquiera de los dispositivos o elementos constitutivos del sistema de control de ruidos incorporados en cualquier vehículo nuevo, tanto antes del momento de la venta o la entrega al comprador como durante el uso del vehículo, y
2. el uso del vehículo en caso de que dichos dispositivos o elementos de diseño hayan sido retirados o inutilizados por cualquier persona.

Entre las acciones que se asume que constituyen una manipulación se encuentran las acciones enumeradas a continuación:

- Retirar o perforar el silenciador, los deflectores, los colectores o cualquier otro componente que conduzca gases de escape.
- Retirar o perforar cualquier parte del sistema de admisión.
- Falta de mantenimiento adecuado.

- Sustituir cualquier pieza móvil del vehículo, o piezas del sistema de escape o admisión, por piezas distintas a las especificadas por el fabricante.

Manual del propietario



Advertencia

Este Manual del propietario y el resto de instrucciones suministradas junto con la motocicleta deben considerarse una parte permanente de ella y deberán permanecer junto a ella incluso en caso de que en un futuro decida venderla.

Antes de conducir la motocicleta, todos los pilotos deberán leer este Manual del propietario así como el resto de instrucciones proporcionadas, con el fin de familiarizarse tanto con sus características, prestaciones y limitaciones como con la correcta manipulación de sus controles.

No preste la motocicleta a otros conductores, puesto que si no están familiarizados con sus características, prestaciones y limitaciones, así como con la correcta manipulación de sus controles, podrían sufrir un accidente.

Gracias por elegir una motocicleta Triumph. Este vehículo es el resultado de la combinación de la acreditada ingeniería de Triumph, un exhaustivo proceso de pruebas y el esfuerzo de mejora continua de la fiabilidad, la seguridad y el rendimiento.

Por favor, lea con atención este Manual del propietario antes de conducir la motocicleta con el fin de familiarizarse con sus características, prestaciones y limitaciones, y con la correcta manipulación de sus controles.

Este Manual del propietario incluye consejos de seguridad pero no cubre todas las técnicas y habilidades necesarias para conducir una motocicleta con seguridad.

Triumph recomienda encarecidamente que los pilotos sigan un proceso de aprendizaje adecuado para garantizar una conducción segura de la motocicleta.

Este Manual del propietario está disponible en su concesionario local en:

- Inglés
- Inglés de EE.UU.
- Árabe
- Chino
- Holandés
- Francés
- Alemán
- Italiano
- Japonés
- Portugués
- Español
- Sueco
- Tailandés
- Finlandés (disponible en línea en www.triumphmotorcycles.com).

Los idiomas en los que este Manual del propietario está disponible dependen del modelo de la motocicleta y el país.

Hable con Triumph

Nuestra relación con usted no finaliza con la adquisición de su motocicleta Triumph. La información que nos proporcione sobre su experiencia de compra y propiedad es muy importante para ayudarnos a desarrollar nuestros productos y servicios.

Ayúdenos asegurándose de que su concesionario autorizado Triumph dispone de su dirección de correo electrónico y la registra con nosotros. Después recibirá en su dirección de correo electrónico una invitación para realizar una encuesta de satisfacción de clientes en línea, en donde puede indicarnos la información que desee.

Su equipo Triumph.

Esta página se ha dejado en blanco de forma intencionada

La seguridad, lo primero

La motocicleta

Todos los modelos excepto
Street Scrambler

Advertencia

Esta motocicleta ha sido diseñada únicamente para su conducción por carretera. No es apropiada para conducción fuera de la carretera.

La conducción todo terreno puede ocasionar la pérdida del control de la motocicleta, con el consiguiente riesgo de accidente con lesiones o incluso muerte.

Street Scrambler únicamente

Advertencia

Las motocicletas están diseñadas para un uso en carretera y ligeramente todo terreno. El término ligeramente todo terreno incluye el uso en carreteras sin pavimentar, sucias o con gravilla, pero no incluye la conducción en trayectos de motocross, las competiciones todo terreno (como por ejemplo la conducción de motocross o enduro), o la conducción todo terreno con un pasajero.

El uso ligeramente todo terreno no incluye saltar con la motocicleta o conducir sobre obstáculos. No intente saltar sobre ningún obstáculo. No intente conducir sobre ningún obstáculo.

La conducción todo terreno extrema puede ocasionar la pérdida del control de la motocicleta y provocar un accidente.

La seguridad, lo primero

Todos los modelos

Advertencia

Esta motocicleta está diseñada para ser utilizada como vehículo de dos ruedas capaz de transportar al conductor solo o acompañado de un único pasajero (siempre y cuando la motocicleta disponga de sillín del pasajero y reposapiés del pasajero).

El peso total del conductor, el pasajero si lo hubiere, los accesorios instalados y el equipaje no debe superar el peso máximo autorizado que se indica en la sección Especificaciones.

Advertencia

Esta motocicleta no está diseñada para llevar un remolque o un sidecar.

La instalación de un remolque o de un sidecar puede ocasionar la pérdida del control del vehículo y provocar un accidente.

Advertencia

Conducir la motocicleta fuera de la carretera puede provocar el aflojamiento de los radios.

Asegúrese de revisar los radios antes y después de conducir la motocicleta fuera de la carretera. Apriete los radios sueltos y compruebe si hay daños en el aro de la rueda.

Los radios sueltos pueden afectar al manejo y la estabilidad, lo que puede provocar daños en la motocicleta, pérdida del control de la misma y un accidente.

Advertencia

Revise los aros y los radios de las ruedas regularmente para detectar desgaste y daños.

Compruebe la tensión de los radios en todos los intervalos que figuran en la planificación de mantenimiento. Apriete los radios sueltos.

Los radios incorrectamente apretados pueden afectar al manejo y la estabilidad, lo que puede provocar daños en la motocicleta, pérdida del control de la misma y un accidente.

Combustible y gases de escape

Advertencia

LA GASOLINA ES ALTAMENTE INFLAMABLE:

Apague siempre el motor al repostar.

Nunca llene el depósito de combustible o abra su tapón si está fumando o se encuentra en las proximidades una llama abierta (desnuda).

Procure no derramar gasolina sobre el motor, los tubos de escape o los silenciadores al repostar.

Si por accidente ingiere o inhala gasolina o ésta entra en contacto con sus ojos, acuda inmediatamente a un centro de atención médica.

En caso de derramamiento de gasolina sobre la piel, lávese inmediatamente con agua y jabón y quítese la ropa salpicada.

El contacto de la piel con la gasolina puede provocar quemaduras y otras lesiones graves.

Advertencia

Nunca arranque el motor ni lo deje en marcha en una zona cerrada.

Los gases de escape son tóxicos y pueden causar en poco tiempo la pérdida del conocimiento y la muerte.

Ponga siempre en marcha su motocicleta al aire libre o en una zona con una ventilación adecuada.

Casco e indumentaria

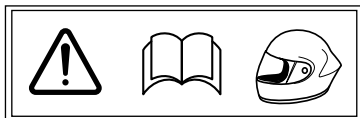

Advertencia

Al conducir la motocicleta, tanto el conductor como el pasajero (en modelos en los que se permite transportar un pasajero) deben llevar puesto siempre ropa apropiada, incluyendo un casco de motocicleta, protección ocular, guantes, botas, pantalones ajustados a rodilla y tobillo, y una cazadora de un color vivo.

Durante el uso todoterreno (en modelos adecuados para el uso todoterreno), el conductor siempre debe usar ropa adecuada, incluyendo pantalones y botas.

Las prendas de color vivo aumentarán de forma considerable la visibilidad del piloto de la motocicleta (o del pasajero) a los ojos del resto de pilotos.

Aunque la protección total es imposible, el uso de una adecuada indumentaria de protección ayuda a reducir el riesgo de lesiones al conducir una motocicleta.

Advertencia

El casco es uno de los elementos de seguridad más importantes en la conducción de motocicletas, puesto que protege la cabeza de posibles lesiones. Tanto su casco como el del pasajero deben escogerse cuidadosamente, de manera que encajen en la cabeza de forma cómoda y segura. Un casco de color vivo aumentará de forma considerable la visibilidad del piloto de la motocicleta (o del pasajero) a los ojos del resto de pilotos.

Un casco abierto proporciona cierta protección en caso de accidente, pero un casco integral ofrece una protección mayor.

Lleve puesto siempre un visor o unas gafas aprobadas para ayudarle a ver mejor y para proteger sus ojos.

Estacionamiento

Advertencia

Apague siempre el motor y extraiga la llave de contacto antes de abandonar el vehículo. La extracción de la llave reduce el riesgo del uso de la motocicleta por parte de personas no autorizadas o no cualificadas.

Cuando estacione la motocicleta tenga siempre en cuenta lo siguiente:

- Deje engranada la primera marcha para ayudar a evitar que la motocicleta se caiga del caballete.
- El motor y el sistema de escape están calientes después de un desplazamiento. NO ESTACIONE en zonas en donde peatones, animales y/o niños puedan tener contacto con la motocicleta.
- No estacione sobre terreno poco sólido o en pendientes pronunciadas. En esas circunstancias, la motocicleta podría caerse del caballete.

Si desea más información, consulte la sección 'Conducción de la motocicleta' del presente manual.

Piezas y accesorios

Advertencia

Los propietarios deben saber que las únicas piezas, conversiones y accesorios homologados para cualquier motocicleta Triumph son aquellos que cuentan con la autorización oficial de Triumph y son instalados en la motocicleta por un concesionario autorizado.

En particular, resulta extremadamente peligrosa la instalación o sustitución de piezas o accesorios que requieran para ello desmontar o añadir algún componente a los sistemas eléctrico o de combustible. Cualquier modificación en este sentido podría comprometer la seguridad del vehículo.

La instalación de piezas, conversiones o accesorios no homologados puede tener un efecto negativo sobre la maniobrabilidad, la estabilidad u otros aspectos del funcionamiento de la motocicleta, lo que podría provocar un accidente con resultado de lesiones o muerte.

Triumph no asume responsabilidad alguna por defectos causados por la instalación de piezas, conversiones o accesorios no homologados o por la instalación de piezas, conversiones o accesorios homologados por parte de personal no autorizado.

Triumph no asume responsabilidad alguna por defectos causados por la instalación de piezas, conversiones o accesorios no homologados o por la instalación de piezas, conversiones o accesorios homologados por parte de personal no autorizado.

Mantenimiento y equipo

Advertencia

Consulte a su concesionario autorizado Triumph cualquier duda referente al uso correcto y seguro de esta motocicleta Triumph.

Recuerde que el uso continuado de una motocicleta en condiciones de rendimiento no óptimas puede agravar una anomalía e incluso comprometer su seguridad.

Advertencia

Asegúrese de que estén instalados todos los accesorios requeridos por la ley y funcionen correctamente.

La retirada o alteración de las luces y silenciadores de la motocicleta, así como de sus sistemas de control de ruidos o de emisiones puede ser ilegal.

La modificación incorrecta o inapropiada puede afectar negativamente a la maniobrabilidad, la estabilidad o cualquier otro aspecto del funcionamiento de la motocicleta, lo cual puede provocar un accidente con resultado de lesiones o muerte.

Advertencia

Si la motocicleta se ve involucrada en un accidente, colisión o caída, deberá llevarse a un concesionario autorizado Triumph para su revisión y reparación.

Cualquier accidente puede causar daños a la motocicleta, que de no ser reparados correctamente, pueden ocasionar un segundo accidente con resultado de lesiones o muerte.

La seguridad, lo primero

Conducción

Advertencia

Nunca conduzca la motocicleta en condiciones de fatiga o bajo los efectos del alcohol u otras drogas.

La conducción bajo los efectos del alcohol u otras drogas es ilegal.

La conducción en condiciones de fatiga o bajo los efectos del alcohol u otras drogas reduce la capacidad del piloto de mantener el control de la motocicleta, con el consiguiente riesgo de pérdida de control y de accidente.

Advertencia

Todos los pilotos deben disponer del correspondiente permiso de conducción de motocicletas.

La conducción de la motocicleta sin permiso de conducir es ilegal y podría ser causa de procesamiento penal.

Conducir la motocicleta sin haber recibido la formación oficial sobre las técnicas correctas de conducción que son necesarias para obtener el permiso de conducir es peligroso y puede causar la pérdida de control de la motocicleta y un accidente.

Advertencia

Conduzca siempre de forma conservadora y lleve el equipo de protección mencionado en la introducción.

Recuerde que, en caso de accidente, una motocicleta no ofrece la misma protección frente a los impactos que un automóvil.

Advertencia

Esta motocicleta Triumph debe conducirse siempre dentro de los límites de velocidad legales establecidos para la carretera por la que se circule.

La conducción de una motocicleta a alta velocidad puede resultar peligrosa, ya que el tiempo de reacción ante cualquier imprevisto se reduce considerablemente a medida que la velocidad aumenta.

Aminore la velocidad siempre que se encuentre en condiciones potencialmente peligrosas tales como una climatología adversa o tráfico intenso.

Advertencia

Esté constantemente atento a los cambios en el estado del pavimento, el tráfico y el viento, y reaccione ante ellos. Todos los vehículos de dos ruedas están sujetos a fuerzas externas que pueden ser causa de accidentes. Estas fuerzas incluyen (sin perjuicio de otras no citadas):

- Viento procedente de los vehículos que adelantan
- Baches, superficies de la carretera no uniformes o dañadas
- Mal tiempo
- Errores de conducción.

Conduzca siempre la motocicleta a una velocidad moderada y evite el tráfico pesado hasta que se haya familiarizado a fondo con su manejo y características de funcionamiento. Nunca rebase los límites legales de velocidad.

Manillar y reposapiés

Advertencia

El conductor debe tener sujeto el manillar en todo momento con ambas manos para mantener la motocicleta bajo su control.

Si el conductor retira sus manos del manillar, la maniobrabilidad y estabilidad de la motocicleta se verán afectadas negativamente, pudiendo ocasionar la pérdida del control del vehículo y provocar un accidente.

Advertencia

Durante el trayecto, tanto el conductor como el pasajero (si aplica) deberán utilizar en todo momento los reposapiés de la motocicleta.

De esta manera, ambos reducirán el riesgo de contacto involuntario con cualquier componente de la motocicleta y el de trabado de sus prendas.

La seguridad, lo primero

⚠ Advertencia

Si los indicadores del ángulo de inclinación están desgastados más allá del límite máximo, la motocicleta alcanzará un ángulo inseguro al inclinarse. Por lo tanto, sustituya siempre los indicadores del ángulo de inclinación antes de que se desgasten hasta alcanzar su límite máximo.

La inclinación de la motocicleta en un ángulo inseguro puede ocasionar inestabilidad, la pérdida del control de la motocicleta y provocar un accidente.

La información más detallada sobre los límites de desgaste del ángulo de inclinación puede encontrarse en la sección de mantenimiento y ajuste.

⚠ Advertencia

Los indicadores del ángulo de inclinación no deben utilizarse como una guía de cuánto puede inclinarse la motocicleta con seguridad,

ya que este hecho depende de diversas variables, como por ejemplo el tipo de pavimento, el estado de los neumáticos y las condiciones meteorológicas, entre otras. La inclinación de la motocicleta en un ángulo inseguro puede ocasionar inestabilidad, la pérdida del control de la motocicleta y provocar un accidente.

⚠ Advertencia

Si al inclinar la motocicleta el indicador del ángulo de inclinación, acoplado al reposapiés del conductor, toca el suelo, la motocicleta está aproximándose a su límite de inclinación. Un mayor incremento del ángulo de inclinación es inseguro.

La inclinación de la motocicleta en un ángulo inseguro puede ocasionar inestabilidad, la pérdida del control de la motocicleta y provocar un accidente.

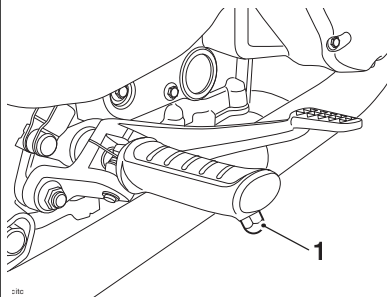

1. Indicador del ángulo de inclinación

Esta página se ha dejado en blanco de forma intencionada

Ubicación de las etiquetas de advertencia

Ubicación de las etiquetas de advertencia

Las etiquetas mostradas en esta página y las siguientes tienen por objeto llamar su atención sobre cierta información de importancia relativa a la seguridad contenida en este manual. Antes de conducir la motocicleta, asegúrese de que todos los ocupantes han entendido la información relativa a dichas etiquetas, y de que cumplen con sus indicaciones.

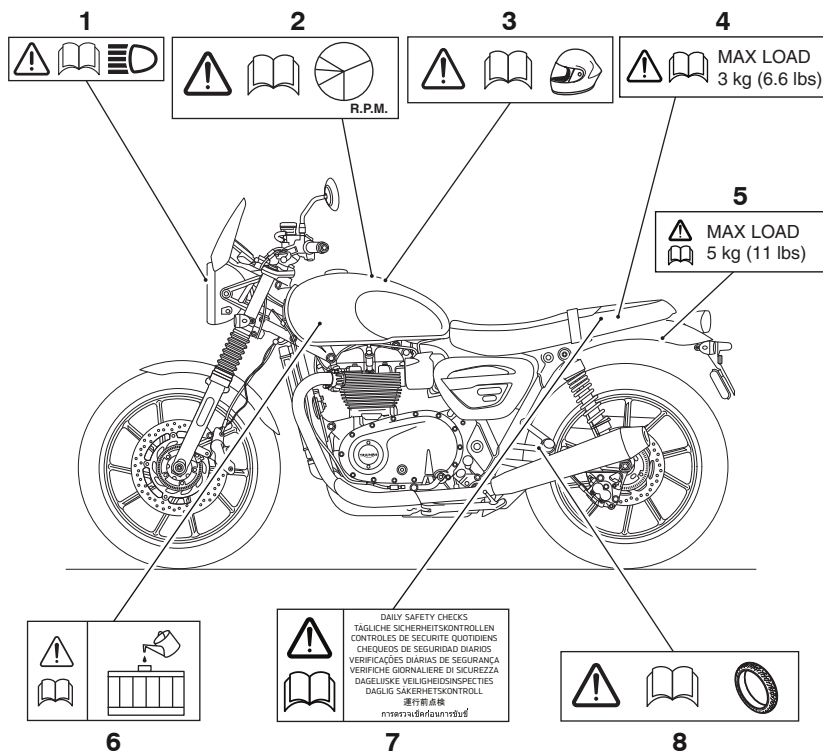

1. Faro delantero (página 162)

2. Rodaje (página 86)

3. Casco (página 9)

4. Soporte de equipaje (si está instalado)

5. Portaobjetos (si están instalados)
(página 103)

6. Refrigerante (página 118)

7. Comprobaciones diarias de seguridad
(página 87)

8. Neumáticos (página 149)

Ubicación de las etiquetas de advertencia

Ubicación de las etiquetas de advertencia (continuación)

⚠ Precaución

Todas las etiquetas y pegatinas de advertencia, a excepción de la etiqueta de rodaje, se colocan en la motocicleta utilizando un fuerte adhesivo. En algunos casos, las etiquetas se colocan antes de aplicar barniz de pintura. Por lo tanto, cualquier intento de extraer las etiquetas de advertencia producirá daños a la pintura o a la carrocería.

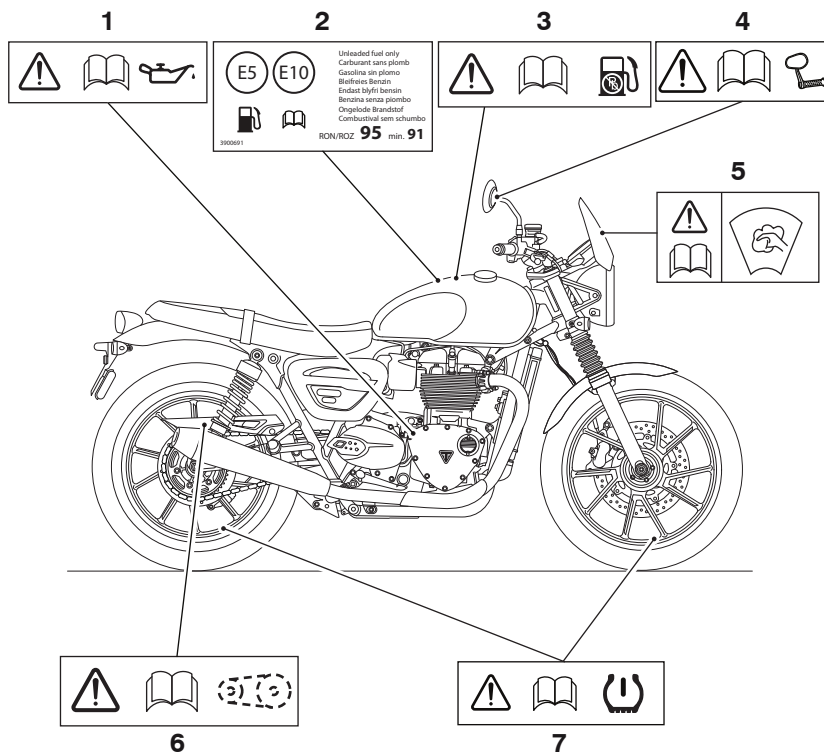

1. Aceite del motor (página 113)
2. Combustible E5 y E10 (si corresponde) (página 74)
3. Combustible sin plomo (página 74)
4. Espejos retrovisores (página 138)
5. Parabrisas (si está instalado) (página 176)
6. Cadena de transmisión (página 125)
7. Sistema de supervisión de la presión de inflado de neumáticos (si está instalado) (página 59)

Identificación de las piezas

Identificación de las piezas

Bonneville T100 (todos los modelos) y Bonneville T120 (todos los modelos)

(se muestra Bonneville T120)

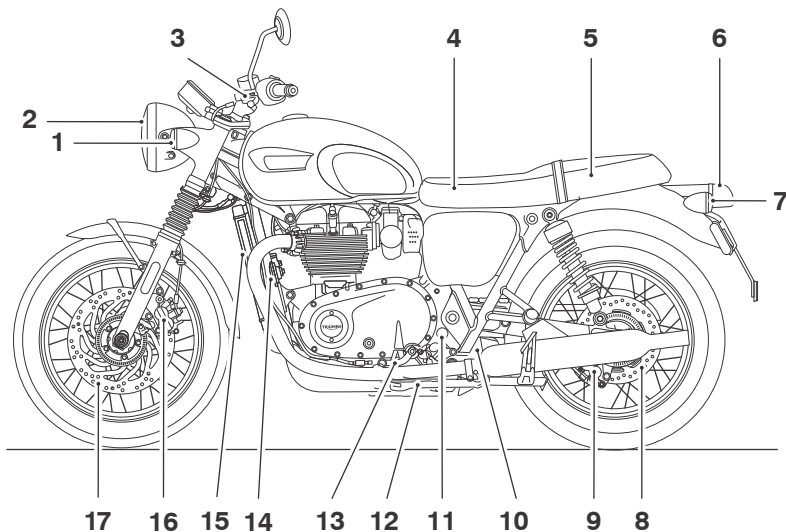

- | | |
|--|--|
| 1. Indicador de dirección delantero | 10. Tanque de expansión del refrigerante |
| 2. Faro delantero | 11. Tapón del tanque de expansión del refrigerante |
| 3. Palanca del embrague | 12. Caballete lateral |
| 4. Batería (debajo del sillín) | 13. Pedal de cambio de marchas |
| 5. Manual del propietario (bajo el sillín) o proporcionado de manera independiente | 14. Claxon |
| 6. Luz de freno/trasera | 15. Radiador |
| 7. Indicador de dirección trasero | 16. Mordaza de freno delantera |
| 8. Disco de freno trasero | 17. Disco de freno delantero |
| 9. Mordaza del freno trasero | |

Identificación de las piezas

Identificación de las piezas - Continuación

Bonneville T100 (todos los modelos) y Bonneville T120 (todos los modelos)

(se muestra Bonneville T120)

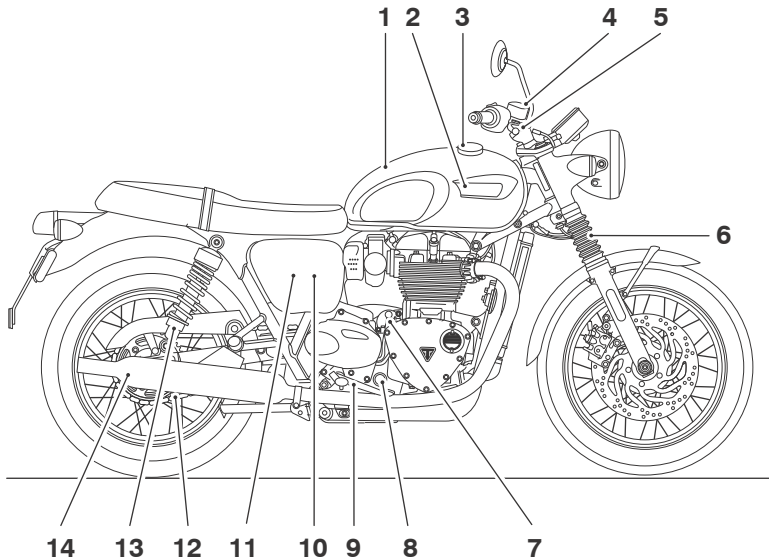

- | | |
|---|--|
| 1. Depósito de combustible | 9. Pedal de freno trasero |
| 2. Tapón de presión del refrigerante (debajo del depósito de combustible) | 10. Depósito de líquido de frenos trasero (detrás del panel lateral) |
| 3. Tapón de llenado de combustible | 11. Herramienta de ajuste (detrás del panel lateral) |
| 4. Depósito del líquido de freno delantero | 12. Cadena de transmisión |
| 5. Palanca de freno trasero | 13. Unidad de suspensión trasera |
| 6. Horquilla delantera | 14. Silenciador |
| 7. Tapón del depósito de aceite | |
| 8. Mirilla de comprobación del nivel de aceite | |

Identificación de las piezas

Identificación de las piezas

Street Scrambler

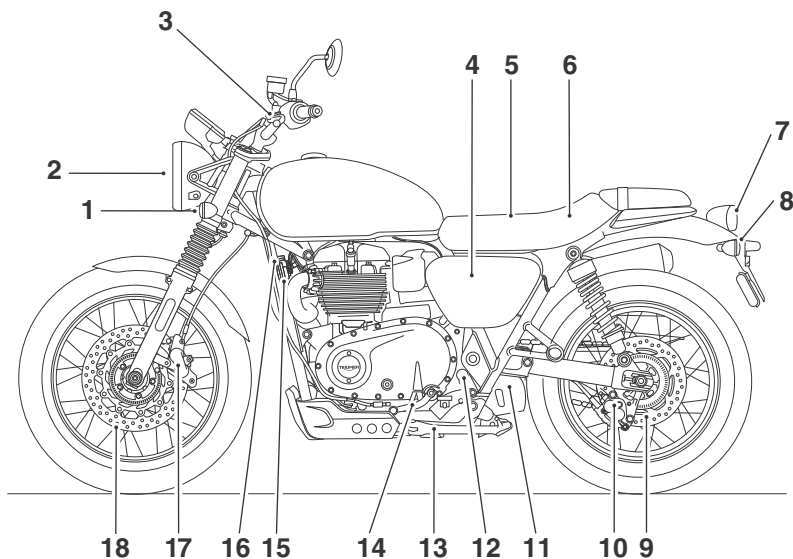

- | | |
|---|--|
| 1. Indicador de dirección delantero | 10. Mordaza del freno trasero |
| 2. Faro delantero | 11. Tanque de expansión del refrigerante |
| 3. Palanca del embrague | 12. Tapón del tanque de expansión del refrigerante |
| 4. Herramienta de ajuste (detrás del panel lateral) | 13. Caballete lateral |
| 5. Batería (debajo del sillín) | 14. Pedal de cambio de marchas |
| 6. Manual de propietario (bajo el sillín) | 15. Claxon |
| 7. Luz de freno/trasera | 16. Radiador |
| 8. Indicador de dirección trasero | 17. Pinza de freno delantero |
| 9. Disco de freno trasero | 18. Disco de freno delantero |

Identificación de las piezas

Identificación de las piezas - Continuación

Street Scrambler

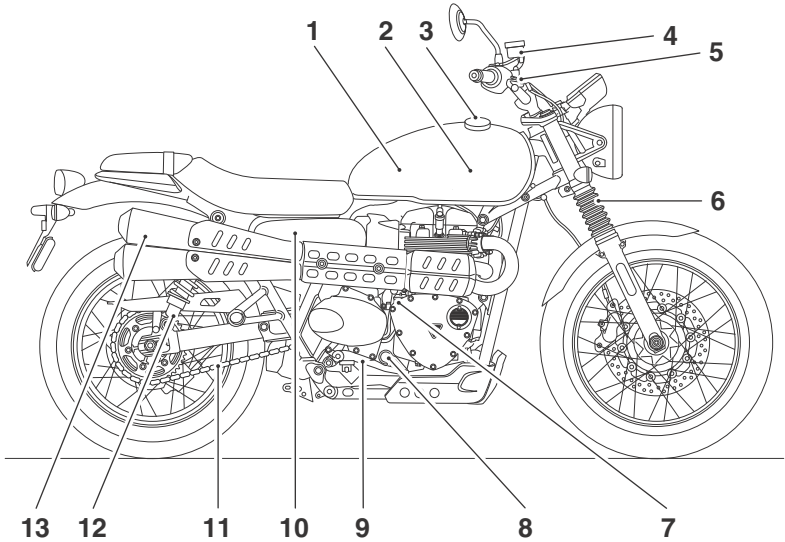

- | | |
|---|--|
| 1. Depósito de combustible | 8. Mirilla de comprobación del nivel de aceite |
| 2. Tapón de presión del refrigerante (debajo del depósito de combustible) | 9. Pedal de freno trasero |
| 3. Tapón de llenado de combustible | 10. Depósito de líquido de frenos trasero (detrás del panel lateral) |
| 4. Depósito del líquido de freno delantero | 11. Cadena de transmisión |
| 5. Palanca de freno delantero | 12. Unidad de suspensión trasera |
| 6. Horquilla delantera | 13. Silenciador |
| 7. Tapón del depósito de aceite | |

Identificación de las piezas

Identificación de las piezas

Speed Twin

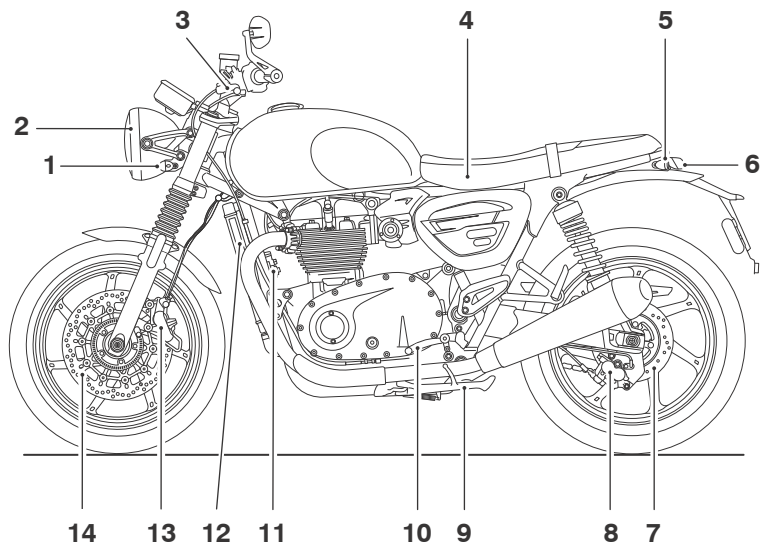

- | | |
|-------------------------------------|--------------------------------|
| 1. Indicador de dirección delantero | 8. Mordaza del freno trasero |
| 2. Faro delantero | 9. Caballete lateral |
| 3. Palanca del embrague | 10. Pedal de cambio de marchas |
| 4. Batería (debajo del sillín) | 11. Claxon |
| 5. Indicador de dirección trasero | 12. Radiador |
| 6. Luz de freno/trasera | 13. Mordaza de freno delantera |
| 7. Disco de freno trasero | 14. Disco de freno delantero |

Identificación de las piezas

Identificación de las piezas - Continuación

Speed Twin

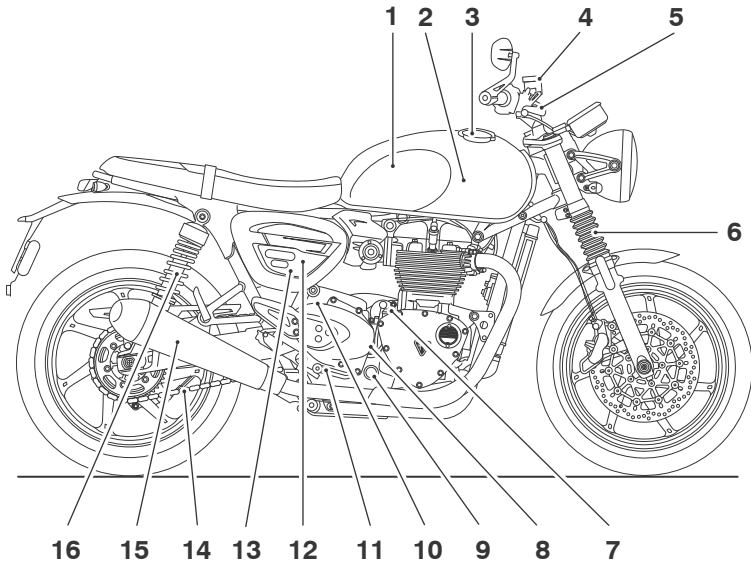

- | | |
|---|--|
| 1. Depósito de combustible | 10. Tapón del tanque de expansión del refrigerante |
| 2. Tapón de presión del refrigerante (debajo del depósito de combustible) | 11. Pedal de freno trasero |
| 3. Tapón de llenado de combustible | 12. Depósito de líquido de frenos trasero (detrás del panel lateral) |
| 4. Depósito del líquido de freno delantero | 13. Herramienta de ajuste (detrás del panel lateral) |
| 5. Palanca de freno delantero | 14. Cadena de transmisión |
| 6. Horquilla delantera | 15. Silenciador |
| 7. Tapón del depósito de aceite | 16. Unidad de suspensión trasera |
| 8. Tanque de expansión del refrigerante | |
| 9. Mirilla de comprobación del nivel de aceite | |

Identificación de las piezas

Identificación de las piezas

Street Twin

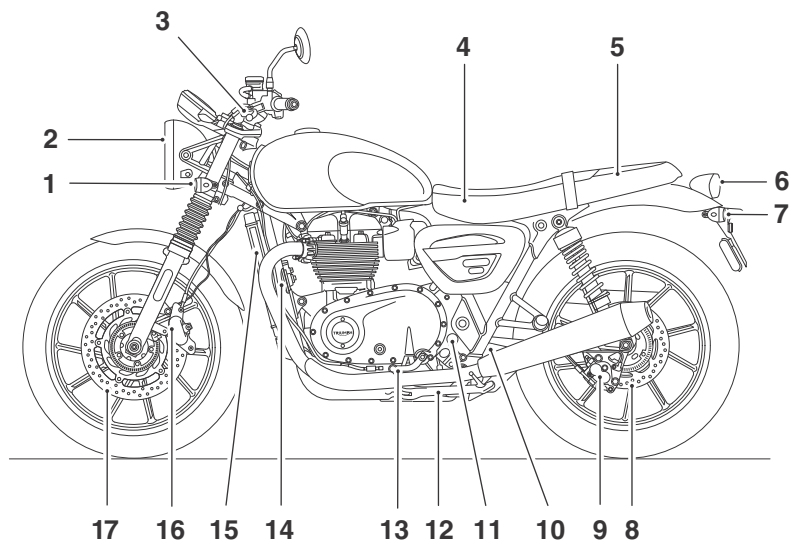

- | | |
|---|--|
| 1. Indicador de dirección delantero | 10. Tanque de expansión del refrigerante |
| 2. Faro delantero | 11. Tapón del tanque de expansión del refrigerante |
| 3. Palanca del embrague | 12. Caballete lateral |
| 4. Batería (debajo del sillín) | 13. Pedal de cambio de marchas |
| 5. Manual de propietario (bajo el sillín) | 14. Claxon |
| 6. Luz de freno/trasera | 15. Radiador |
| 7. Indicador de dirección trasero | 16. Mordaza de freno delantera |
| 8. Disco de freno trasero | 17. Disco de freno delantero |
| 9. Mordaza del freno trasero | |

Identificación de las piezas

Identificación de las piezas - Continuación

Street Twin

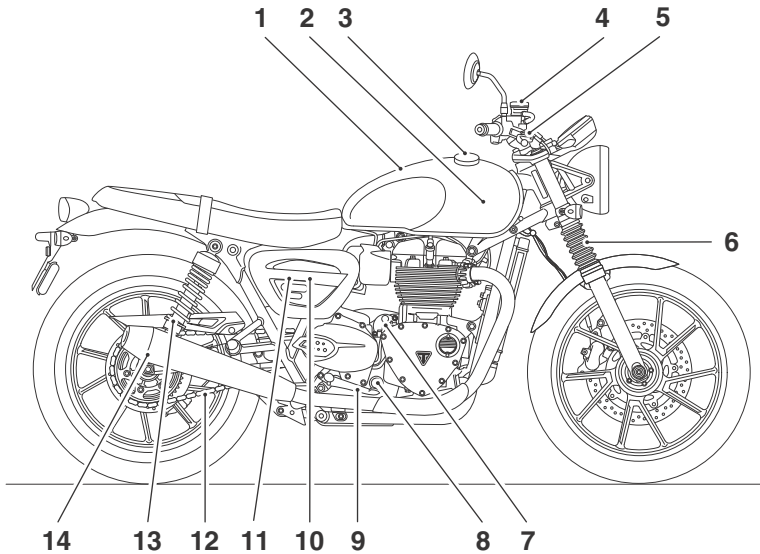

- | | |
|---|--|
| 1. Depósito de combustible | 9. Pedal de freno trasero |
| 2. Tapón de presión del refrigerante (debajo del depósito de combustible) | 10. Depósito de líquido de frenos trasero (detrás del panel lateral) |
| 3. Tapón de llenado de combustible | 11. Herramienta de ajuste (detrás del panel lateral) |
| 4. Depósito del líquido de freno delantero | 12. Cadena de transmisión |
| 5. Palanca de freno delantero | 13. Unidad de suspensión trasera |
| 6. Horquilla delantera | 14. Silenciador |
| 7. Tapón del depósito de aceite | |
| 8. Mirilla de comprobación del nivel de aceite | |

Identificación de las piezas

Identificación de las piezas

Thruxton RS

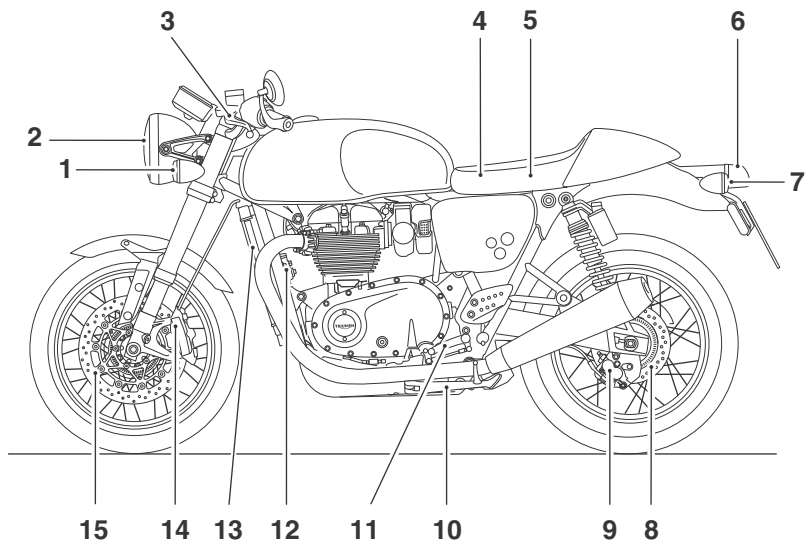

- | | |
|---|--------------------------------|
| 1. Indicador de dirección delantero | 9. Mordaza del freno trasero |
| 2. Faro delantero | 10. Caballete lateral |
| 3. Palanca del embrague | 11. Pedal de cambio de marchas |
| 4. Batería (debajo del sillín) | 12. Claxon |
| 5. Manual de propietario (bajo el sillín) | 13. Radiador |
| 6. Luz de freno/trasera | 14. Mordaza de freno delantera |
| 7. Indicador de dirección trasero | 15. Disco de freno delantero |
| 8. Disco de freno trasero | |

Identificación de las piezas

Identificación de las piezas - Continuación

Thrupton RS

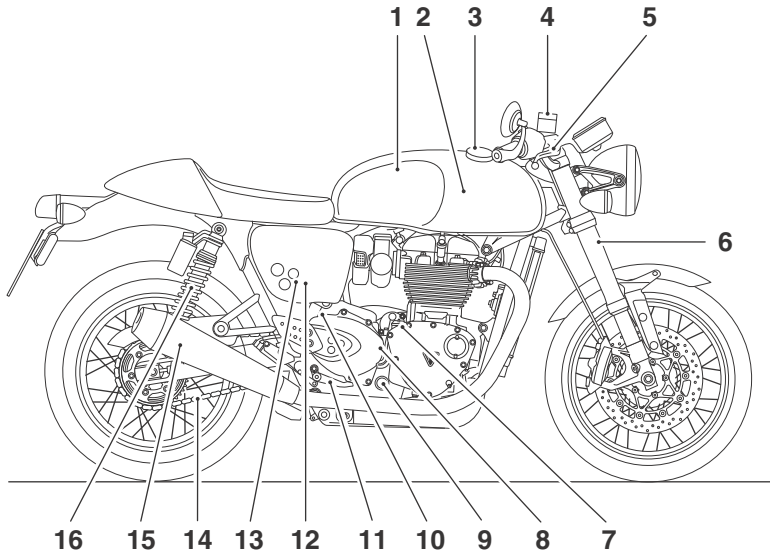

- | | |
|---|--|
| 1. Depósito de combustible | 10. Tapón del tanque de expansión del refrigerante |
| 2. Tapón de presión del refrigerante (debajo del depósito de combustible) | 11. Pedal de freno trasero |
| 3. Tapón de llenado de combustible | 12. Depósito de líquido de frenos trasero (detrás del panel lateral) |
| 4. Depósito del líquido de freno delantero | 13. Herramienta de ajuste (detrás del panel lateral) |
| 5. Palanca de freno delantero | 14. Cadena de transmisión |
| 6. Horquilla delantera | 15. Silenciador |
| 7. Tapón del depósito de aceite | 16. Unidad de suspensión trasera |
| 8. Tanque de expansión del refrigerante | |
| 9. Mirilla de comprobación del nivel de aceite | |

Identificación de las piezas

Identificación de piezas, vista del conductor

Bonneville T100 (todos los modelos), Bonneville T120 (todos los modelos), Speed Twin y Thruxton RS

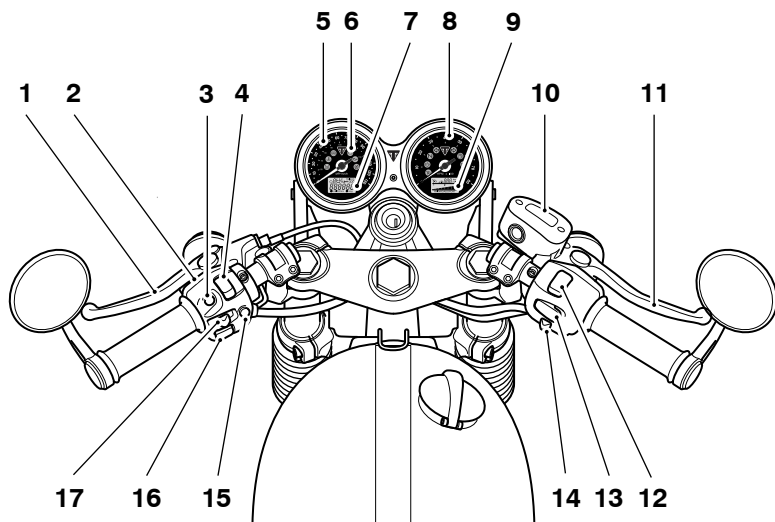

- | | |
|---|---|
| 1. Palanca del embrague | 10. Depósito del líquido de freno delantero |
| 2. Conmutador de la luz de cruce | 11. Palanca de freno delantero |
| 3. Botón DESPLAZAR | 12. Conmutador de arranque/parada del motor |
| 4. Conmutador de las luces de conducción diurna (DRL) (si está instalado) | 13. Botón MODO (Bonneville T120 (todos los modelos) únicamente) |
| 5. Velocímetro | 14. Botón de peligro |
| 6. Luces de advertencia | 15. Botón MODO (Speed Twin y Thruxton RS únicamente) |
| 7. Ordenador de viaje/Cuentakilómetros/Pantalla de visualización de información | 16. Botón del claxon |
| 8. Tacómetro | 17. Conmutador de indicador de dirección |
| 9. Pantalla de visualización de información | |

Identificación de las piezas

Identificación de piezas, vista del conductor

Street Scrambler y Street Twin (se muestra Street Twin)

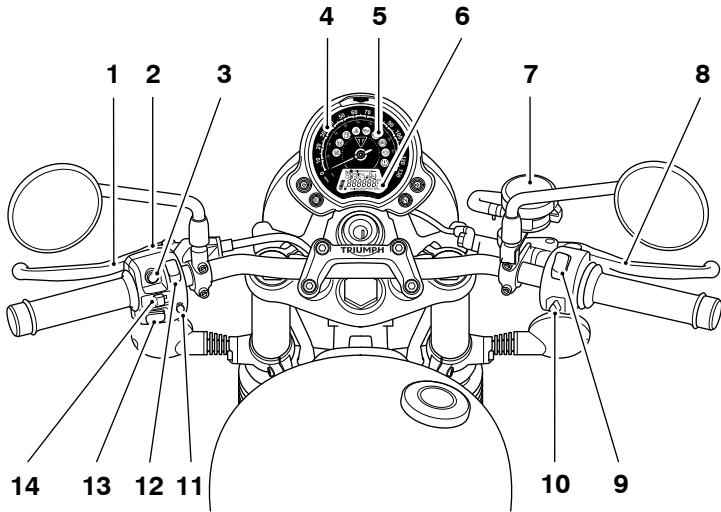

- | | |
|--|--|
| 1. Palanca del embrague | 9. Conmutador de arranque/parada del motor |
| 2. Conmutador de la luz de cruce | 10. Botón de peligro |
| 3. Botón DESPLAZAR | 11. Botón MODO |
| 4. Velocímetro | 12. Conmutador de las luces de conducción diurna (DRL) (si está instalado) |
| 5. Luces de advertencia | 13. Botón del claxon |
| 6. Cuentakilómetros/Pantalla de visualización de información | 14. Conmutador del indicador de dirección |
| 7. Depósito del líquido de freno delantero | |
| 8. Palanca de freno delantero | |

Identificación de las piezas

Esta página se ha dejado en blanco de forma intencionada

Números de serie

Número de Identificación de Vehículo (VIN)

El número de identificación del vehículo se encuentra grabado en la zona del bastidor en donde se encuentra el cabezal de la dirección. También se muestra en una etiqueta situada al lado.

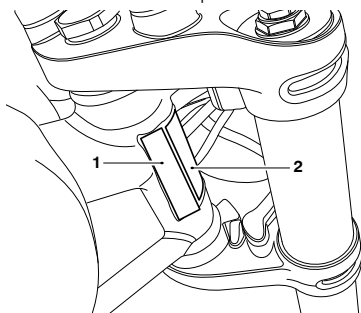

1. Grabación del VIN
2. Etiqueta del VIN

Registre el número de identificación del vehículo en el siguiente espacio.

Número de Serie del Motor

El número de serie del motor está grabado en la mitad superior del cárter, hacia la parte trasera, y se puede ver desde el lado derecho, detrás del motor de arranque.

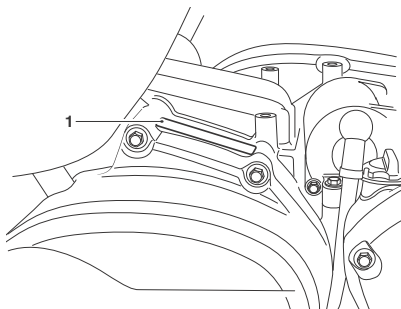

1. Número de Serie del Motor

Registre el número de serie del motor en el espacio que se proporciona a continuación.

Esta página se ha dejado en blanco de forma intencionada

Información general

Índice

Disposición del panel de instrumentos.....	36
Luces de advertencia.....	38
Indicador luminoso de avería (MIL) del sistema de gestión del motor.....	38
Luz de advertencia de baja presión de aceite.....	38
Luz de advertencia de alta temperatura del refrigerante.....	39
Indicador luminoso inmovilizador del motor/alarma.....	39
Luz de advertencia del sistema antibloqueo de frenos (ABS).....	39
Indicador luminoso del control de crucero.....	40
Indicador luminoso del control de tracción (TC).....	40
Luz de advertencia del control de tracción (TC) desactivado.....	41
Indicadores de dirección.....	41
Luz de carretera.....	41
Luces de conducción diurna (DRL) (si están instaladas).....	42
Punto muerto.....	42
Indicador luminoso de bajo nivel de combustible.....	42
Luz de advertencia de presión de inflado de neumáticos.....	43
Símbolo de advertencia general.....	44
Instrumentos.....	44
Velocímetro y cuentakilómetros.....	44
Tacómetro.....	44
Visor de la posición del cambio de marchas.....	45
Indicador de nivel de combustible.....	45
Combustible restante.....	46
Promedio de consumo de combustible.....	47
Contador parcial.....	48
Reloj.....	49
Modos de conducción.....	50
Selección del modo de conducción - con la motocicleta estacionaria.....	52
Selección del modo de conducción - cuando se conduce la motocicleta.....	52
Control de crucero (si está instalado).....	54
Activación del control de crucero.....	55
Desactivación del control de crucero.....	55

Información general

Control de tracción (TC)	56
Ajustes del control de tracción	56
Para desactivar el control de tracción	57
Activación y desactivación del ABS - Modelos Street Scrambler únicamente	58
Sistema de supervisión de la presión de inflado de neumáticos (TPMS) (si está instalado)	59
Número de serie del sensor de presión de los neumáticos	60
Visor del sistema	60
Pilas del sensor	61
Presiones de neumáticos	61
Neumáticos de recambio	62
Conmutador de encendido/Bloqueo de dirección	62
Inmovilizador del motor	63
Llave de contacto	64
Conmutadores del lado derecho del manillar	65
Posición de parada (STOP)	66
Posición de funcionamiento (RUN)	66
Posición de arranque (START)	66
Botón MODO (si está instalado)	67
Luces de emergencia	67
Conmutadores del lado izquierdo del manillar	67
Botón DESPLAZAR	68
Conmutador de las luces de conducción diurna (DRL) (si está instalado)	68
Conmutador del indicador de dirección	68
Botón del claxon	69
Botón de control de crucero (si está instalado)	69
Botón MODO	69
Luces de carretera	69
Control del acelerador	70
Reguladores de la palanca del embrague	71
Reguladores de la palanca de freno	72
Combustible	74
Tapón del depósito de combustible	75
Llenado del depósito de combustible	76
Caballote lateral	77
Caballote central (si está instalado)	78
Paneles laterales	78
Juego de herramientas y Manual del propietario	80

Información general

Gancho para el casco (si está disponible)	81
Sillines	81
Cuidado del sillín	81
Cierre del sillín	82
Retirada e instalación del sillín	82
Retirada del sillín en el modelo Street Scrambler	83
Instalación del sillín en el modelo Street Scrambler	84
Conector de bus serie universal (USB)	85
Rodaje	86
Comprobaciones de seguridad diarias	87

Información general

Disposición del panel de instrumentos

Street Scrambler and Street Twin (se muestra Street Twin)

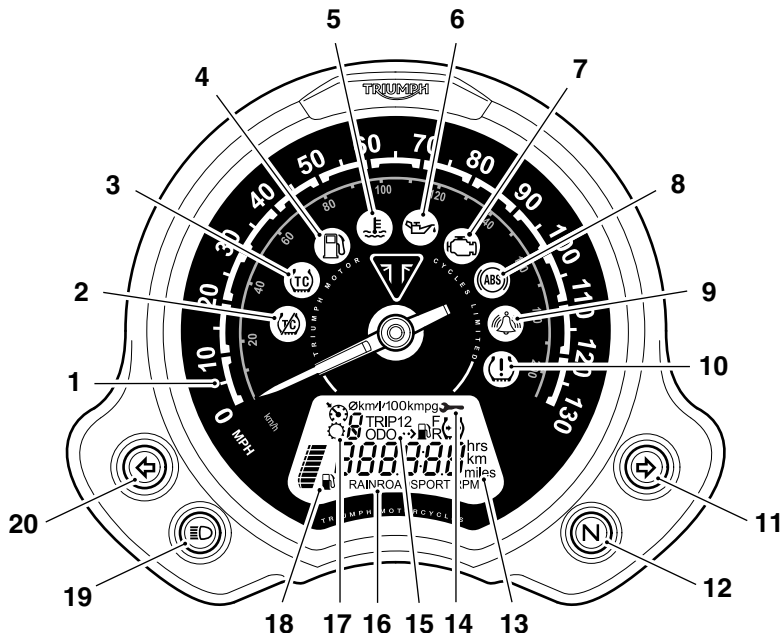

1. Velocímetro
2. Luz de advertencia del control de tracción (TC) desactivado
3. Indicador luminoso del control de tracción (TC)
4. Indicador luminoso de bajo nivel de combustible
5. Luz de advertencia de alta temperatura del refrigerante
6. Luz de advertencia de baja presión de aceite
7. Indicador luminoso de avería (MIL) de gestión del motor
8. Luz de advertencia del sistema antibloqueo de frenos (ABS)
9. Indicador luminoso del estado de la alarma/inmovilizador (la alarma es un juego de accesorios)
10. Luz de advertencia de presión de inflado de neumático (si el sistema de control de la presión de los neumáticos TPMS está presente)
11. Indicador luminoso de dirección derecha
12. Indicador luminoso de punto muerto
13. Tacómetro
14. Indicador de intervalo de revisión
15. Cuentakilómetros/Contador parcial/Reloj
16. Pantalla del modo de conducción
17. Indicador de la posición del cambio de marchas
18. Indicador del nivel de combustible
19. Indicador luminoso de luz de carretera
20. Indicador luminoso de dirección izquierdo

Disposición del panel de instrumentos

Bonneville T100 (todos los modelos), Bonneville T120 (todos los modelos), Speed Twin y Thruxton RS

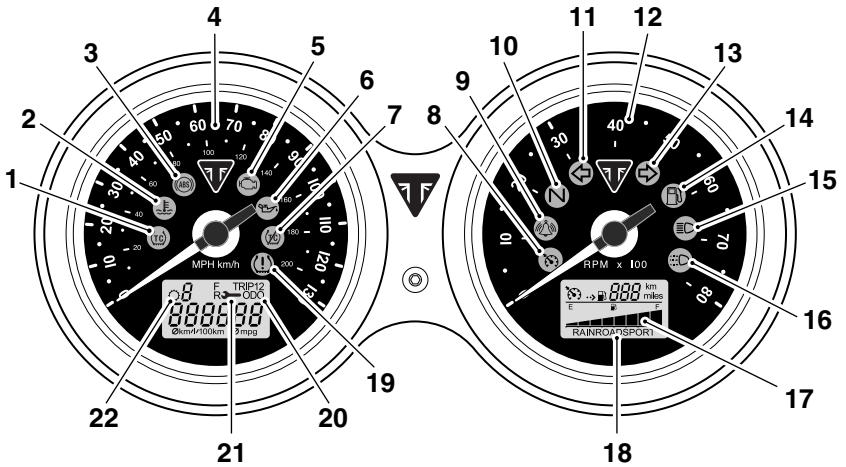

1. Indicador luminoso del control de tracción (TC)
2. Luz de advertencia de alta temperatura del refrigerante
3. Luz de advertencia del sistema antibloqueo de frenos (ABS)
4. Velocímetro
5. Indicador luminoso de avería (MIL) de gestión del motor
6. Luz de advertencia de baja presión de aceite
7. Luz de advertencia del control de tracción (TC) desactivado
8. Indicador luminoso de control de cruce (si está instalado)
9. Indicador luminoso de la alarma/inmovilizador (la alarma es un juego de accesorios)
10. Indicador luminoso de punto muerto
11. Indicador luminoso de dirección izquierdo
12. Tacómetro
13. Indicador luminoso de dirección derecho
14. Indicador luminoso de bajo nivel de combustible
15. Indicador luminoso de luz de carretera
16. Indicador luminoso de las luces de conducción diurna (DRL) (si está instalado)
17. Pantalla del modo de conducción (si está instalada)
18. Pantalla de combustible restante
19. Luz de advertencia de presión de inflado de neumático (si el sistema de control de la presión de los neumáticos TPMS está presente)
20. Cuentakilómetros/Ordenador de viaje
21. Indicador de intervalo de revisión
22. Indicador de la posición del cambio de marchas

Información general

Luces de advertencia

Indicador luminoso de avería (MIL) del sistema de gestión del motor



El indicador luminoso de avería (MIL) del sistema de gestión del motor se enciende cuando se conecta el encendido (para indicar que está funcionando), pero no debe seguir encendido con el motor en funcionamiento.

Si el motor está funcionando y hay un fallo en el sistema de gestión del motor, el MIL se encenderá y el símbolo de advertencia general parpadeará. En tales circunstancias, el sistema de gestión del motor pasará a modo de funcionamiento limitado (limp-home) de manera que pueda completarse el trayecto si la anomalía no es tan grave como para que el motor no funcione.



Advertencia

Reduzca la velocidad y no circule más tiempo del estrictamente necesario con el MIL encendido. Un fallo de este tipo puede afectar negativamente al rendimiento del motor, las emisiones de gases de escape y el consumo de combustible.

La reducción del rendimiento del motor puede hacer peligrosa la conducción, pudiendo ocasionar la pérdida del control y provocar un accidente.

Póngase en contacto con un concesionario autorizado Triumph lo antes posible para que la anomalía pueda ser detectada y subsanada.

Nota:

Si el MIL parpadea cuando se conecta el encendido, póngase en contacto con un concesionario autorizado Triumph lo antes posible para corregir la situación. En estas circunstancias, el motor no se pondrá en marcha.

Luz de advertencia de baja presión de aceite



Si con el motor en marcha la presión de aceite del motor desciende a niveles peligrosos, se encenderá la luz de advertencia de baja presión de aceite.



Precaución

Detenga inmediatamente el motor en caso de que se encienda la luz de advertencia de baja presión de aceite. No vuelva a ponerlo en marcha hasta que se haya subsanado la causa.

En caso de que el motor se ponga en funcionamiento con la luz de advertencia de baja presión de aceite encendida, pueden producirse daños graves en el motor.

Nota:

La luz de advertencia de baja presión de aceite se encenderá si se activa el encendido sin poner en marcha el motor.

Luz de advertencia de alta temperatura del refrigerante



Si con el motor en marcha la temperatura del refrigerante del motor sube a niveles peligrosos, se encenderá la luz de advertencia de alta temperatura del refrigerante.

Precaución

Detenga inmediatamente el motor en caso de que se encienda la luz de advertencia de alta temperatura del refrigerante. No vuelva a ponerlo en marcha hasta que se haya subsanado la causa.

En caso de que el motor se ponga en funcionamiento con la luz de advertencia de alta temperatura del refrigerante encendida, podrían producirse daños graves en el motor.

Indicador luminoso inmovilizador del motor/alarma



Esta motocicleta Triumph está dotada de un inmovilizador del motor que se activa al poner el conmutador de encendido en la posición de apagado (OFF).

Sin la alarma instalada

Si el conmutador de encendido está en la posición de apagado (OFF), el indicador luminoso del inmovilizador/alarma parpadeará durante 24 horas indicando que el inmovilizador del motor está activado. Si el conmutador de encendido en la posición de encendido (ON), el inmovilizador estará desactivado y el indicador luminoso, apagado.

Si el indicador luminoso permanece encendido, significa que el inmovilizador sufre una anomalía que debe ser detectada y subsanada. Póngase en contacto con un concesionario autorizado Triumph lo antes posible para que la anomalía pueda ser detectada y subsanada.

Con la alarma instalada

El indicador luminoso de inmovilizador/alarma se encenderá únicamente cuando se den las condiciones especificadas en el manual de instrucciones de la propia alarma original Triumph.

Luz de advertencia del sistema antibloqueo de frenos (ABS)

Advertencia

Si el ABS no funciona, el sistema de frenos operará normalmente como sistema de frenos sin ABS.

En caso de que la luz de advertencia se encienda, no circule más tiempo del estrictamente necesario.

Póngase en contacto con un concesionario autorizado Triumph lo antes posible para que la anomalía pueda ser detectada y subsanada. En estas circunstancias, una frenada brusca provocará el bloqueo de las ruedas, lo cual puede ocasionar la pérdida de control de la motocicleta y provocar un accidente.

Información general

Nota:

El control de tracción no funcionará si el ABS presenta alguna anomalía. Las luces de advertencia del ABS, el control de tracción y el MIL se iluminarán.



Es normal que la luz de advertencia del ABS parpadee cuando el conmutador de encendido se lleva a la posición de contacto (ON). La luz de advertencia seguirá parpadeando tras el encendido del motor y hasta que la motocicleta no rebase los 10 km/h, momento en que se apagará.

La luz de advertencia no se encenderá de nuevo hasta que se vuelva a arrancar el motor, salvo que haya una avería o el conductor desactive el ABS (Street Scrambler únicamente).

Si el conductor desactiva el ABS (Street Scrambler únicamente), la luz de advertencia se encenderá hasta que el ABS vuelva a activarse.

Si hay un fallo en el sistema de ABS, la luz de advertencia se encenderá y el símbolo de advertencia general parpadeará.

Indicador luminoso del control de crucero



El control de crucero (si está instalado) sólo puede activarse cuando la motocicleta viaja a una velocidad entre 30 y 160 km/h y está en la 3ª marcha o superior. Al activarlo, el indicador luminoso del control de crucero del panel de instrumentos se encenderá.



Advertencia

El control de crucero debe usarse únicamente en circunstancias en las que pueda circular con seguridad y a una velocidad estable.

El control de crucero no se debe utilizar al conducir con tráfico denso, en carreteras resbaladizas o en carreteras con curvas pronunciadas o puntos ciegos.

El uso del control de crucero en estas condiciones puede causar la pérdida de control de la motocicleta y un accidente.

Indicador luminoso del control de tracción (TC)



El indicador luminoso del control de tracción (TC) se utiliza para indicar que el sistema de control de tracción está activo y funcionando para limitar el deslizamiento de la rueda trasera durante periodos de aceleración intensa o en carreteras húmedas o resbaladizas.

Advertencia

Si el control de tracción no funciona, tenga cuidado al acelerar y tomar curvas en firmes mojados o resbaladizos para evitar que la rueda trasera patine.

No siga circulando durante más tiempo del necesario con el indicador luminoso de avería (MIL) del sistema de gestión del motor y la luz de advertencia del control de tracción encendidos. Póngase en contacto con un concesionario autorizado Triumph lo antes posible para que la anomalía pueda ser detectada.

Los acelerones y la toma brusca de curvas en estas condiciones pueden hacer que la rueda trasera patine, provocando la pérdida del control de la motocicleta y un accidente.

Si el control de tracción está activado:

- Bajo condiciones de conducción normales, el indicador luminoso del TC permanecerá apagado.
- El indicador luminoso del TC parpadeará rápidamente cuando el sistema de control de tracción esté funcionando para limitar el deslizamiento de la rueda trasera durante periodos de aceleración intensa o en carreteras húmedas o resbaladizas.

Si el control de tracción está desactivado:

- El indicador luminoso del TC no se encenderá. En su lugar, se encenderá la luz de advertencia de TC desactivado.

Nota:

El control de tracción no funcionará si el sistema ABS presenta alguna anomalía. Las luces de advertencia del ABS, el control de tracción y el MIL se iluminarán.

Luz de advertencia del control de tracción (TC) desactivado



La luz de advertencia de TC desactivado no se encenderá salvo que el control de tracción se desactive o exista una avería.

Si la luz de advertencia se enciende en cualquier otro momento durante la conducción, existe una anomalía en el sistema del control de tracción que debe ser investigada.

Indicadores de dirección



Al girar el conmutador del indicador de dirección hacia la derecha o la izquierda, la luz de advertencia del indicador de dirección correspondiente parpadeará con la misma frecuencia que los indicadores de dirección.

Luz de carretera



Al activar el encendido con las luces de carretera seleccionadas, se encenderá la luz de advertencia de la luz de carretera.

Información general

Luces de conducción diurna (DRL) (si están instaladas)



Cuando el conmutador de encendido esté en la posición de contacto (ON) y el conmutador de las luces de conducción diurna esté en la posición de las luces de conducción diurna, se encenderá la luz de advertencia de las luces de conducción diurna.

Las luces de conducción diurna y las luces de cruce se accionan manualmente mediante un conmutador situado en el grupo de instrumentos del lado izquierdo, consulte página 42.



Advertencia

No conduzca más tiempo del necesario con condiciones de iluminación ambiental deficientes con las luces de conducción diurna (DRL) en uso.

Conducir con las luces de conducción diurna en la oscuridad, en túneles o en zonas con poca luz ambiental puede reducir la visibilidad del piloto o deslumbrar a otros usuarios de la carretera.

El deslumbramiento de otros usuarios de la carretera o una visibilidad reducida con niveles bajos de luz ambiental puede causar la pérdida del control de la motocicleta y un accidente.

Nota:

Durante el día, las luces de conducción diurna mejoran la visibilidad de la motocicleta para otros usuarios de la carretera.

Las luces de cruce deben utilizarse en cualquier otro caso, salvo que las condiciones de la carretera permitan utilizar las luces de carretera.

Punto muerto



El indicador luminoso de punto muerto indica que la transmisión se encuentra en punto muerto, es decir, no hay engranada ninguna marcha. El indicador se iluminará si la transmisión está en punto muerto con el conmutador de encendido en posición de contacto (ON).

Indicador luminoso de bajo nivel de combustible



El indicador luminoso de bajo nivel de combustible se encenderá cuando queden aproximadamente 3 litros de combustible en el depósito.

Luz de advertencia de presión de inflado de neumáticos

⚠ Advertencia

Detenga la motocicleta si la luz de advertencia de presión de inflado de neumático se enciende.

No conduzca la motocicleta hasta no haber revisado los neumáticos y comprobado en frío que su presión de inflado sea la recomendada.

Nota:

El sistema de supervisión de presión de inflado de los neumáticos (TPMS) es una opción accesoria que solo está disponible en los modelos equipados con llantas de aleación.



La luz de advertencia de la presión de inflado del neumático trabaja en conjunto con el sistema de supervisión de presión de inflado de los neumáticos (TPMS) (consulte página 59).

La luz de advertencia se encenderá únicamente cuando la presión del neumático delantero o trasero sea inferior a la presión recomendada. No se encenderá si el neumático está sobreinflado.

Cuando la luz de advertencia está encendida, la pantalla mostrará automáticamente el símbolo del TPMS indicando el neumático desinflado, así como su presión.

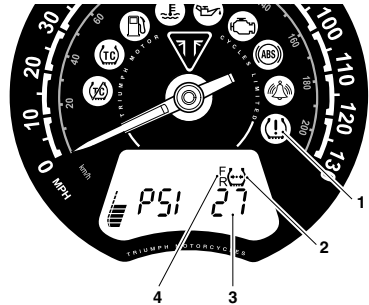

1. Luz de advertencia de presión de inflado del neumático
2. Símbolo del TPMS
3. Presión de los neumáticos
4. Indicadores de los neumáticos delantero y trasero

La presión de inflado de neumáticos a la que la luz de advertencia se enciende está térmicamente compensada a 20 °C, pero la indicación numérica de la presión de inflado asociada a la luz de advertencia no lo está. Aunque la indicación numérica coincida o se encuentre cerca de la presión de inflado normal, el encendido de la luz de advertencia indica que la presión del neumático está baja, siendo la causa más probable un pinchazo.

Información general

Símbolo de advertencia general

 El símbolo de advertencia general parpadeará si se ha producido un fallo del ABS o la gestión del motor y las luces de advertencia del ABS y/o MIL están encendidas. Póngase en contacto con un concesionario autorizado Triumph lo antes posible para que la anomalía pueda ser detectada y subsanada.

Instrumentos

Velocímetro y cuentakilómetros

El velocímetro indica la velocidad de carretera de la motocicleta.

El cuentakilómetros muestra la distancia total recorrida por la motocicleta.

Tacómetro

Precaución

Nunca permita que el motor alcance velocidades pertenecientes a la 'zona roja' ya que ello podría ocasionar daños graves al motor.

El tacómetro muestra el régimen del motor en revoluciones por minuto - rpm (r/min). Al final del intervalo del tacómetro se encuentra la zona roja.

Los regímenes del motor en esta zona indican que la velocidad del motor está por encima de la velocidad máxima recomendada, así como fuera del rango de rendimiento óptimo.

Visor de la posición del cambio de marchas

Street Scrambler y Street Twin únicamente

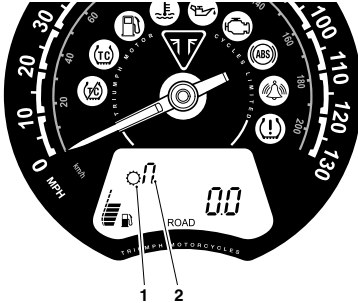

1. Símbolo de posición del cambio de marchas
2. Visor de la posición del cambio de marchas (se muestra la posición de punto muerto)

Resto de modelos

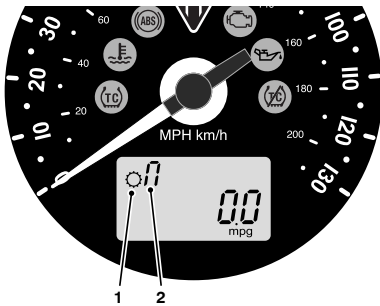

1. Símbolo de posición del cambio de marchas
2. Visor de la posición del cambio de marchas (se muestra la posición de punto muerto)

El visor de posición del cambio de marchas indica qué marcha (1-5 o 1-6) se ha engranado. Cuando la transmisión esté en punto muerto (no hay ninguna marcha engranada), el visor mostrará 'n'.

Indicador de nivel de combustible

Street Scrambler y Street Twin únicamente

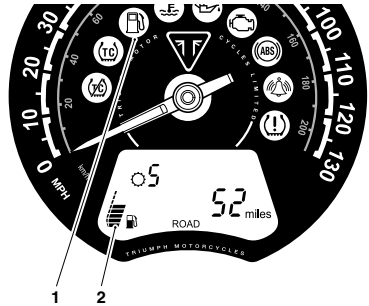

1. Indicador luminoso de bajo nivel de combustible
2. Indicador de nivel de combustible

Resto de modelos

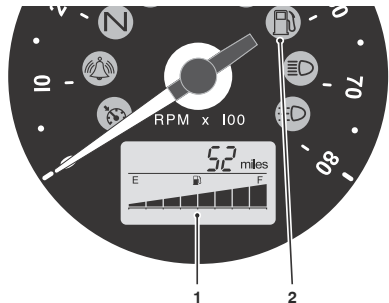

1. Indicador de nivel de combustible
2. Indicador luminoso de bajo nivel de combustible

Información general

El indicador del nivel de combustible indica la cantidad de combustible presente en el depósito. Con el conmutador de encendido en posición de contacto, el número de segmentos del visor indica el nivel de combustible en el depósito.

Cuando el depósito de combustible está lleno se muestran ocho barras, y cuando está vacío no se muestra ninguna barra. Los demás segmentos indican los niveles intermedios de combustible.

Cuando queden aproximadamente 3 litros de combustible en el depósito, se encenderá la luz de advertencia de bajo nivel de combustible.

Nota:

Tras repostar, el indicador de nivel de combustible y la información del combustible restante únicamente se actualizarán al conducir la motocicleta. Dependiendo del estilo de conducción, la actualización podría tardar hasta 5 minutos.

Combustible restante

Street Scrambler y Street Twin únicamente

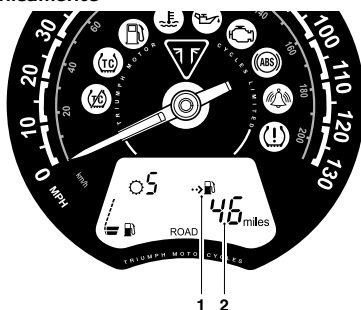

1. Indicador de combustible restante
2. Distancia restante estimada

Resto de modelos

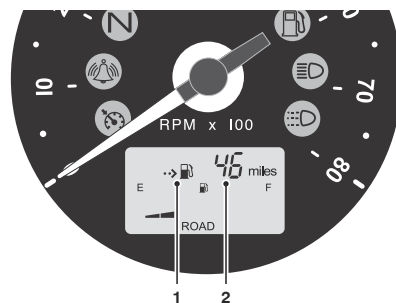

1. Indicador de combustible restante
2. Distancia restante estimada

Se trata de una estimación de la distancia que todavía puede recorrerse en base al combustible que queda en el depósito.

Nota:

Tras repostar, el indicador de nivel de combustible y la información del combustible restante únicamente se actualizarán al conducir la motocicleta. Dependiendo del estilo de conducción, la actualización podría tardar hasta 5 minutos.

Promedio de consumo de combustible

Street Scrambler y Street Twin únicamente

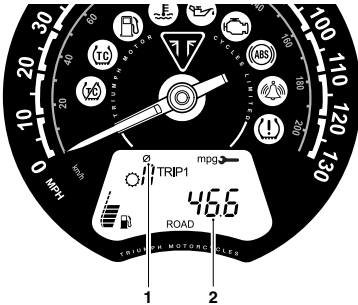

1. Símbolo de promedio
2. Promedio de consumo de combustible

Resto de modelos



1. Símbolo de promedio
2. Promedio de consumo de combustible

Una indicación del consumo medio de combustible. Tras un reinicio, la pantalla mostrará guiones hasta que se hayan recorrido 0,1 kilómetros.

Nota:

Tras repostar, la información del promedio de consumo de combustible únicamente se actualizará al conducir la motocicleta. Dependiendo del estilo de conducción, la actualización podría tardar hasta 5 minutos.

Información general

Contador parcial

⚠ Advertencia

No pase del modo de visualización de cuentakilómetros al de visualización de los contadores parciales o viceversa ni reinicie un contador parcial con la motocicleta en marcha, puesto que esto podría ocasionar la pérdida del control del vehículo y provocar un accidente.



1. Pantalla del contador parcial (contador 1 seleccionado)

Hay dos contadores parciales. Cada contador parcial muestra la distancia que la motocicleta ha recorrido desde que el medidor en pantalla fue puesto a cero por última vez.

Para conmutar entre los contadores parciales, pulse y suelte el botón DESPLAZAR en el alojamiento de conmutadores del manillar izquierdo hasta que aparezca el contador parcial requerido.

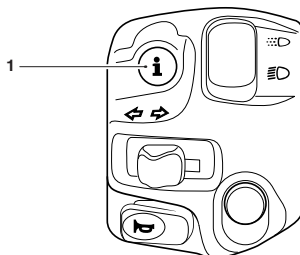

1. Botón DESPLAZAR

Nota:

Street Scrambler únicamente

Los contadores parciales no están accesibles en modo OFF ROAD. Los datos de los contadores parciales siguen recopilándose cuando se conduce en el modo OFF ROAD. Los datos actualizados de los contadores parciales se muestran en los contadores parciales después de desactivar el modo OFF ROAD.

Reinicio del contador parcial

Para reiniciar uno de los dos contadores parciales:

- Seleccione el contador parcial que desee reiniciar.
- Mantenga pulsado el botón de DESPLAZAR durante un segundo. Transcurrido ese tiempo, el contador parcial visualizado se pondrá a cero.

Reloj

Para acceder al reloj, pulse y suelte el botón DESPLAZAR en el alojamiento de conmutadores del manillar izquierdo hasta que aparezca el reloj.



1. Reloj

Ajuste del reloj



Advertencia

No intente ajustar el reloj con la motocicleta en marcha, puesto que podría ocasionar la pérdida del control de la motocicleta y provocar un accidente.

Para reiniciar el reloj:

- Seleccione la pantalla del reloj.
- Mantenga pulsado el botón DESPLAZAR durante un segundo, la pantalla de la hora del reloj comenzará a parpadear. Suelte el botón DESPLAZAR.

Para reiniciar la pantalla de la hora:

- Asegúrese de que la pantalla de la hora continúa parpadeando y a continuación pulse y suelte el botón DESPLAZAR para cambiar su valor. Cada pulsación del botón cambiará el valor en un dígito.
- Cuando el visor muestre el valor correcto para la hora, mantenga pulsado el botón DESPLAZAR durante un segundo. Quedará ajustada la pantalla de las horas y la pantalla de los minutos comenzará a parpadear. El valor de los minutos se ajusta de la misma manera que el de las horas.
- Cuando las horas y los minutos muestren valores correctos, pulse el botón DESPLAZAR durante un segundo y la pantalla dejará de parpadear.

Información general

Modos de conducción

Nota:

Los modos de conducción están disponibles en todos los modelos excepto Bonneville T120 Bud Ekins.

El sistema de modos de conducción permite seleccionar modos de conducción con ajustes específicos del control de tracción y la respuesta del acelerador.

Los modos de conducción se seleccionan con el botón MODE situado en el alojamiento del conmutador del manillar derecho o izquierdo, dependiendo del modelo.

Si se pulsa y se suelta el botón MODE, el conductor puede seleccionar uno de los siguientes modos de conducción.

Speed Twin	
Modo de conducción	Descripción
ROAD (Carretera)	Respuesta del acelerador estándar. Configuración óptima del control de tracción para su uso en carretera.
RAIN (Lluvia)	Respuesta del acelerador reducida en comparación con la configuración de ROAD, para condiciones de humedad o deslizamiento. Configuración óptima del control de tracción para el uso en carretera en condiciones de lluvia, permite un deslizamiento mínimo de la rueda trasera.
SPORT (Deportivo)	Respuesta del acelerador mejorada en comparación con la configuración de ROAD. Configuración óptima del control de tracción para el uso en carretera, permite un deslizamiento mínimo de la rueda trasera.

Bonneville T120 (todos los modelos) y Street Twin

Modo de conducción	Descripción
ROAD (Carretera)	Respuesta del acelerador estándar. Configuración óptima del control de tracción para su uso en carretera.
RAIN (Lluvia)	Respuesta del acelerador reducida en comparación con la configuración de ROAD, para condiciones de humedad o deslizamiento. Configuración óptima del control de tracción para el uso en carretera en condiciones de lluvia, permite un deslizamiento mínimo de la rueda trasera.

Thruxton RS	
Modo de conducción	Descripción
RAIN (Lluvia)	<p>Respuesta del acelerador reducida en comparación con la configuración de ROAD, para condiciones de humedad o deslizamiento.</p> <p>Configuración óptima del ABS para su uso en carretera.</p> <p>Configuración del control de tracción óptima para condiciones de humedad y deslizamiento. Permite una reducción del deslizamiento de la rueda trasera en comparación con la configuración ROAD.</p>
ROAD (Carretera)	<p>Respuesta del acelerador estándar.</p> <p>Configuración óptima del ABS para su uso en carretera.</p> <p>Configuración óptima del control de tracción para su uso en carretera.</p>
SPORT (Deportivo)	<p>Respuesta del acelerador mejorada en comparación con la configuración de ROAD.</p> <p>Configuración óptima del ABS para su uso en carretera.</p> <p>Permite un aumento del deslizamiento de la rueda trasera en comparación con la configuración ROAD.</p>

Street Scrambler únicamente

Street Scrambler	
Modo de conducción	Descripción
ROAD (Carretera)	<p>Respuesta del acelerador estándar.</p> <p>Configuración óptima del control de tracción para su uso en carretera.</p>
RAIN (Lluvia)	<p>Respuesta del acelerador reducida en comparación con la configuración de ROAD, para condiciones de humedad o deslizamiento.</p> <p>Configuración óptima del control de tracción para el uso en carretera en condiciones de lluvia, permite un deslizamiento mínimo de la rueda trasera.</p>
OFF ROAD (Todo-terreno)	<p>Configuración óptima de la respuesta del acelerador para el uso todo terreno.</p> <p>El ABS está desactivado. El control de tracción está desactivado.</p> <p>No se muestran los contadores parciales. Los datos de los contadores parciales siguen recopilándose cuando se conduce en este modo.</p> <p>El modo OFFROAD solo se puede seleccionar cuando la motocicleta está parada.</p>

Información general

Si se selecciona el modo OFF ROAD, se muestra en la pantalla principal.

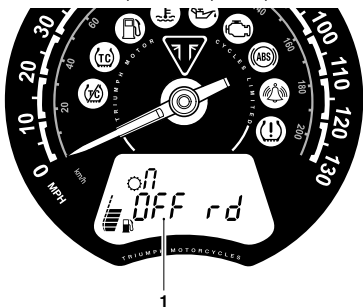

1. Pantalla del modo OFF ROAD (Street Scrambler únicamente)

En el modo OFF ROAD, una pulsación larga en el botón MODE cambia el modo de conducción al modo ROAD.

Selección del modo de conducción - con la motocicleta estacionaria

Pulse y suelte el botón MODE del grupo de instrumentos del manillar derecho o izquierdo (específico del modelo) hasta que el modo de conducción requerido parpadee en la pantalla.

El modo de conducción seleccionado se activa automáticamente un segundo después de que se pulsa el botón MODE, si se cumplen las siguientes condiciones:

Con el motor apagado

- El encendido está conectado.
- El conmutador de parada de motor está en la posición de funcionamiento (RUN).

Con el motor en funcionamiento

- La transmisión está en punto muerto o el embrague está acoplado.

Selección del modo de conducción - cuando se conduce la motocicleta

⚠ Advertencia

La selección de los modos de conducción mientras la motocicleta está en movimiento precisa que el piloto deje que la motocicleta se deslice (motocicleta en movimiento, motor en funcionamiento, acelerador cerrado, palanca del embrague aplicada y sin aplicar los frenos) durante un breve periodo de tiempo.

La selección del modo de conducción mientras la motocicleta está en movimiento sólo debe realizarse:

- A baja velocidad
- En zonas libres de tráfico
- En carreteras o superficies rectas y llanas
- Con buenas condiciones de la carretera y la climatología
- Donde sea seguro dejar que la motocicleta se deslice brevemente.

La selección del modo de conducción mientras la motocicleta está en movimiento NO debe realizarse:

- A alta velocidad
- Mientras se conduce con tráfico
- Durante los giros o en carreteras o superficies sinuosas
- En carreteras o superficies inclinadas
- Con malas condiciones de la carretera/climatología
- Donde sea inseguro dejar que la motocicleta se deslice.

Advertencia

Si no se sigue esta importante advertencia, puede ocasionar la pérdida del control de la motocicleta y provocar un accidente.

Advertencia

Tras seleccionar un modo de conducción, conduzca la motocicleta en una zona libre de tráfico para familiarizarse con la nueva configuración.

No preste su motocicleta a nadie, ya que esta persona podría cambiar la configuración del modo de conducción con respecto a aquella con la que usted está familiarizado, causando la pérdida del control de la motocicleta y un accidente.

Nota:

Street Scrambler únicamente

El modo OFF ROAD no está disponible para seleccionarse mientras se conduce la motocicleta. Solo se puede seleccionar cuando la motocicleta está parada.

El modo OFF ROAD se puede desactivar mediante una pulsación larga del botón MODE, que entonces selecciona el modo OFF ROAD.

Pulse y suelte el botón MODE del grupo de instrumentos del manillar derecho o izquierdo (específico del modelo) hasta que el modo de conducción requerido parpadee en la pantalla.

Antes de 30 segundos después de pulsar el botón MODE el conductor debe llevar a cabo las siguientes operaciones simultáneamente:

- Cierre el acelerador.
- Aplique el embrague.
- Asegúrese de que los frenos no estén acoplados (deje que la motocicleta se deslice).

Nota:

El último modo de conducción seleccionado antes de desconectar el encendido será el mismo modo de conducción activo cuando se vuelva a conectar el encendido.

En el caso de que se produzca un cambio de modo de conducción incompleto:

- Detenga la motocicleta con seguridad.
- Seleccione el punto muerto.
- Apague el encendido y vuelva a conectarlo.
- Seleccione el modo de conducción requerido.
- Vuelva a arrancar el motor y continúe conduciendo.

Información general

Advertencia

No pare el motor utilizando el conmutador de encendido o el conmutador de arranque/parada del motor mientras la motocicleta está en movimiento.

Detenga siempre la motocicleta con seguridad y seleccione el punto muerto antes de parar el motor.

Si se para el motor desactivando el encendido o el conmutador de arranque/parada del motor mientras la motocicleta está en movimiento, se puede bloquear la rueda trasera, causando la pérdida del control de la motocicleta y un accidente.

Precaución

No pare el motor utilizando el conmutador de encendido o el conmutador de arranque/parada del motor mientras la motocicleta está en movimiento.

Si se para el motor desactivando el encendido o el conmutador de arranque/parada del motor mientras la motocicleta está en movimiento, se pueden causar daños a los componentes de la motocicleta.

Control de crucero (si está instalado)

Advertencia

El control de crucero debe usarse únicamente en circunstancias en las que pueda circular con seguridad y a una velocidad estable.

El control de crucero no debe usarse en tráfico denso o en carreteras con curvas cerradas o ciegas o con firme resbaladizo.

El uso del control de crucero en condiciones de tráfico denso o en carreteras con curvas cerradas o ciegas o con firme resbaladizo puede derivar en la pérdida del control de la motocicleta y en un accidente.

Advertencia

Esta motocicleta Triumph debe conducirse siempre dentro de los límites de velocidad legales establecidos para la carretera por la que se circule.

La conducción de una motocicleta a alta velocidad puede resultar peligrosa, ya que el tiempo de reacción ante cualquier imprevisto se reduce considerablemente a medida que la velocidad aumenta.

Aminore la velocidad siempre que se encuentre en condiciones potencialmente peligrosas tales como una climatología adversa o tráfico intenso.

El botón del control de crucero están ubicados en el alojamiento de conmutadores izquierdo y pueden manipularse con un movimiento mínimo durante la conducción.

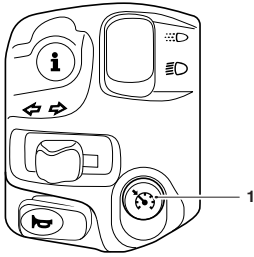

1. Botón de control de crucero

El control de crucero puede activarse o desactivarse en cualquier momento, pero no puede activarse hasta que se cumplan todas las condiciones descritas en página 55.

Activación del control de crucero

Deben cumplirse las siguientes condiciones para activar el control de crucero:

- La motocicleta debe circular a una velocidad entre 30 y 160 km/h.
- La motocicleta debe estar en la 3ª marcha o superior.

Para activar el control de crucero:

- Pulse el botón de control de crucero para encender el sistema del control de crucero. El símbolo del control de crucero se mostrará en la pantalla de visualización.

- Cuando se alcance la velocidad de crucero requerida, pulse el botón del control de crucero otra vez para activar el control de crucero. La luz del control de crucero del tacómetro se encenderá indicando que el control de crucero está activo.

Desactivación del control de crucero

El control de crucero de Triumph puede desactivarse aplicando uno de los siguientes métodos:

- Gire el puño giratorio del acelerador completamente hacia delante.
- Aplique la palanca del embrague.
- Accione el freno delantero o trasero.
- Incremente la velocidad accionando el acelerador durante más de 60 segundos.

Tras la desactivación, la luz del control de crucero se apagará en el tacómetro.

Información general

Control de tracción (TC)

Advertencia

El control de tracción no exime de la responsabilidad de conducir de forma adecuada al estado de la carretera y las condiciones meteorológicas.

El control de tracción de Triumph no puede evitar la pérdida de tracción debido a:

- Velocidad excesiva al entrar en curvas
- Aceleración con un ángulo de inclinación agudo
- Frenada
- El control de tracción no puede evitar el deslizamiento de la rueda delantera.

La no observancia de las anteriores advertencias podría derivar en la pérdida de control de la motocicleta y en un accidente.

El control de tracción ayuda a mantener la tracción al acelerar en superficies húmedas/resbaladizas. Si los sensores detectan que la rueda trasera está perdiendo tracción (está deslizándose), el sistema de control de tracción entrará en acción y modificará la potencia del motor hasta restablecer la tracción a la rueda trasera. La luz de advertencia del control de tracción parpadeará mientras el sistema esté actuando, y puede que el piloto note un cambio en el sonido del motor.

Nota:

El control de tracción no funcionará si el sistema ABS presenta alguna anomalía. Las luces de advertencia del ABS, el control de tracción y el MIL se iluminarán.

Nota:

Street Scrambler únicamente

El control de tracción se desactiva cuando se está en modo OFF ROAD.

Ajustes del control de tracción

Advertencia

No intente modificar los ajustes del control de tracción con la motocicleta en marcha, puesto que ello puede ocasionar la pérdida del control de la motocicleta y provocar un accidente.

Advertencia

Si el control de tracción está desactivado, la motocicleta podrá conducirse con normalidad pero sin control de tracción. En tales circunstancias, una aceleración brusca sobre firme mojado o resbaladizo podría provocar el deslizamiento de la rueda trasera, lo cual puede ocasionar la pérdida de control del vehículo y provocar un accidente.

El control de tracción puede adoptar uno de los siguientes estados:

ACTIVADO	Configuración óptima del control de tracción para el uso en carretera, permite un deslizamiento mínimo de la rueda trasera.
DESACTIVADO	El control de tracción está desactivado. Se encenderá la luz de advertencia de TC desactivado (consulte página 41).

El control de tracción se activa de manera predeterminada después de apagar y volver a conectar el encendido.

Para desactivar el control de tracción

⚠ Advertencia

Después de una conducción todoterreno con el control de tracción desactivado, asegúrese siempre de que el control de tracción esté habilitado cuando vuelva a circular en la vía pública.

Conducir en vías públicas con el control de tracción desactivado puede, si se acelera demasiado en superficies húmedas/resbaladizas, hacer que la rueda trasera se deslice, lo que ocasionaría la pérdida del control de la motocicleta y un accidente.

Para desactivar a los ajustes del control de tracción:

- Asegúrese de que la motocicleta está parada y en punto muerto.

- Gire la llave de contacto hasta la posición de contacto (ON) y coloque el conmutador de arranque/parada del motor en la posición de funcionamiento (RUN).
- Pulse y suelte el botón DESPLAZAR del alojamiento del conmutador del manillar izquierdo hasta que aparezca 'ttcOn' en la pantalla.
- Mantenga pulsado el botón DESPLAZAR durante más de un segundo para cambiar entre la activación y desactivación del control de tracción.

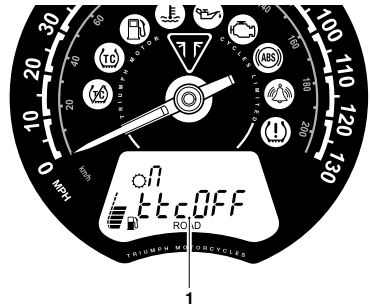

1. Pantalla de control de tracción desactivado (se muestra Street Twin)

Información general

Activación y desactivación del ABS - Modelos Street Scrambler únicamente

Advertencia

No intente modificar los ajustes del ABS con la motocicleta en marcha, puesto que ello puede ocasionar la pérdida del control de la motocicleta y provocar un accidente.

Advertencia

Si el ABS está desactivado, el sistema de frenos operará como un sistema de frenos sin ABS. En tales circunstancias, una frenada brusca provocará el bloqueo de las ruedas, lo cual puede ocasionar la pérdida de control de la motocicleta y provocar un accidente.

Advertencia

Después de una conducción todoterreno con el ABS desactivado, asegúrese siempre de que el ABS esté habilitado cuando vuelva a circular en la vía pública.

Conducir en vías públicas con el ABS desactivado hará que, si se frena demasiado, las ruedas se bloqueen, lo que provocará la pérdida del control de la motocicleta y un accidente.

Desactivación del ABS

Es posible desactivar temporalmente el ABS. El ABS no puede desactivarse de forma permanente; se volverá a activar cuando desconecte el conmutador de encendido y lo vuelva a conectar.

Para desactivar el ABS:

- Asegúrese de que la motocicleta está parada y en punto muerto. Gire la llave de contacto hasta la posición de contacto (ON) y coloque el conmutador de arranque/parada del motor en la posición de funcionamiento (RUN).
- Pulse y suelte el botón DESPLAZAR hasta que aparezca 'AbSON' en la pantalla izquierda.
- Mantenga pulsado el botón DESPLAZAR durante un segundo para cambiar entre la activación y desactivación del ABS.
- La pantalla muestra 'AbSOFF' cuando el ABS está desactivado, y la luz de advertencia del ABS se encenderá.

Nota:

Con el ABS desactivado, el control de tracción seguirá funcionando (salvo que el control de tracción se haya desactivado manualmente).

Activar ABS

Para activar el ABS, realice una de las siguientes acciones:

- Repita el procedimiento de desactivación del ABS y seleccione 'AbSOn'.
- Apague y vuelva a conectar el encendido.
- El ABS se activará cuando la motocicleta alcance una velocidad superior a 10 km/h. La luz de advertencia del ABS se apagará.

Sistema de supervisión de la presión de inflado de neumáticos (TPMS) (si está instalado)



Advertencia

No se debe omitir la comprobación diaria de la presión de los neumáticos debido a la instalación del TPMS. Compruebe la presión con los neumáticos fríos y utilizando para ello un manómetro para neumáticos apropiado (consulte página 150).

El uso del sistema TPMS para ajustar la presión de inflado de los neumáticos puede inducir a un inflado incorrecto de los mismos, con el consiguiente riesgo de pérdida del control de la motocicleta y de accidente.

Nota:

El sistema de supervisión de presión de inflado de los neumáticos (TPMS) es una opción de los accesorios que sólo está disponible en los modelos equipados con llantas de aleación.

Función

Tanto el neumático delantero como el trasero incorporan sensores de presión de inflado de neumáticos. Estos sensores miden la presión del aire en el interior del neumático y transmiten ese dato a los instrumentos. Los sensores

Información general

no transmitirán información sobre la presión hasta que la motocicleta no circule a más de 20 km/h. Mientras no se reciba información sobre la presión de los neumáticos, la pantalla de visualización mostrará dos guiones.

El sistema de supervisión de la presión de inflado de neumáticos (TPMS) es un accesorio cuya instalación debe dejarse en manos de su concesionario autorizado Triumph.

La pantalla de visualización del TPMS en el cuadro de instrumentos sólo se activará una vez instalado el sistema.

Una etiqueta adherida a la llanta indicará la posición del sensor de la presión del neumático, que se encuentra cerca de la válvula.

Número de serie del sensor de presión de los neumáticos

El número de serie del sensor de presión del neumático se encuentra impreso en una etiqueta adherida al sensor. Es posible que el concesionario autorizado Triumph le solicite este número a efectos de mantenimiento o diagnóstico.

Si se va a instalar el sistema de supervisión de la presión de inflado de los neumáticos, asegúrese de que el concesionario autorizado Triumph anote los números de serie de los sensores de presión de los neumáticos delantero y trasero en los siguientes espacios.

Sensor de presión del neumático delantero

Sensor de presión del neumático trasero

Visor del sistema

⚠ Advertencia

No alterne entre los modos de visualización de los neumáticos delantero y trasero con la motocicleta en marcha, puesto que ello puede ocasionar la pérdida del control de la motocicleta y provocar un accidente.

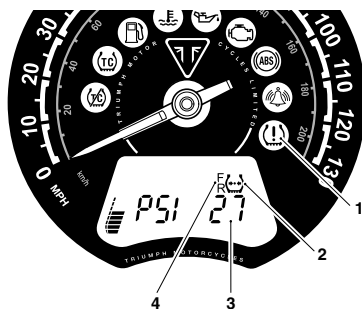

1. Luz de advertencia del TPMS
2. Símbolo del TPMS
3. Presión de los neumáticos
4. Indicadores de los neumáticos delantero y trasero

Para ver la pantalla de presión de los neumáticos:

- Asegúrese de que la motocicleta está parada y en punto muerto. Ponga el conmutador de encendido en la posición de encendido.
- Pulse y suelte el botón DESPLAZAR hasta que la pantalla de visualización muestre PSI o bAr.
- Mantenga pulsado el botón DESPLAZAR durante un segundo para cambiar entre PSI y bar.
- Una vez seleccionado PSI o bar, pulse y suelte el botón DESPLAZAR para seleccionar la presión correspondiente al neumático delantero o trasero.
- Una vez seleccionado el sistema de supervisión de la presión del neumático, la pantalla de visualización mostrará '---', 'PSI' o 'bAr' hasta que la motocicleta circule a una velocidad superior a 20 km/h y se reciba la señal que informa de la presión del neumático.
- Para salir de la pantalla de la presión del neumático, pulse y suelte el botón DESPLAZAR hasta que aparezca la pantalla deseada.

Pilas del sensor

Cuando la tensión de la batería de un sensor de presión es baja, se mostrará LO bAt y el símbolo del TPMS indicará qué sensor es el que presenta una baja tensión de la batería. Si las pilas están completamente agotadas, la pantalla de visualización mostrará únicamente guiones, la luz roja de advertencia del TPMS estará encendida y el símbolo del TPMS parpadeará de forma continua. Póngase en contacto con su concesionario autorizado Triumph para que le sustituyan el sensor y registren el nuevo número de serie en los espacios proporcionados en página 60.

Con el conmutador de encendido girado hasta la posición ON, si el símbolo del TPMS parpadea durante 10 segundos y después permanece encendido, quiere decir que hay una avería en el sistema TPMS. Póngase en contacto con su concesionario Triumph para solucionar la anomalía.

Presiones de neumáticos

Advertencia

El sistema de supervisión de la presión de inflado de neumáticos (TPMS) no debe utilizarse como manómetro para neumáticos al ajustar la presión de inflado de los neumáticos.

Para que la presión de inflado de los neumáticos sea correcta, esta debe comprobarse siempre con los neumáticos fríos y utilizando para ello un manómetro para neumáticos preciso.

Información general

Advertencia (continuación)

El uso del sistema TPMS para ajustar la presión de inflado de los neumáticos puede inducir a un inflado incorrecto de los mismos, con el consiguiente riesgo de pérdida del control de la motocicleta y de accidente.

La presión de inflado del neumático mostrada en el panel de instrumentos corresponde a la presión de inflado real del neumático en el momento de seleccionar el visor. Es posible que este dato difiera del dato mostrado cuando los neumáticos estaban fríos, porque durante la conducción los neumáticos se calientan y hacen que el aire en su interior se expanda y la presión de inflado aumente. Las presiones de inflado en frío especificadas por Triumph tienen en cuenta este hecho.

Ajuste únicamente la presión de los neumáticos cuando estén fríos y utilizando un manómetro para neumáticos preciso (consulte página 150). No utilice la pantalla de presión de inflado de los neumáticos de los instrumentos.

Neumáticos de recambio

Cuando sustituya los neumáticos, hágalo siempre en un concesionario autorizado Triumph para asegurarse de que se instalan los sensores de presión de los neumáticos en las ruedas.

Conmutador de encendido/ Bloqueo de dirección

Advertencia

Por razones de protección y seguridad, gire siempre el encendido hasta la posición OFF o de estacionamiento (PARK) (si está disponible) y extraiga la llave de contacto cuando abandone la motocicleta.

Cualquier uso no autorizado de la motocicleta puede causar lesiones al conductor o a otros conductores o peatones, así como daños al propio vehículo.

Advertencia

Al colocar la llave en las posiciones de bloqueo o estacionamiento (si está disponible), la dirección se bloqueará.

Nunca gire la llave hasta las posiciones de bloqueo (LOCK) o de estacionamiento (PARK) (si está disponible) mientras la motocicleta está en movimiento, ya que esto haría que la dirección se bloquease. El bloqueo de la dirección con la motocicleta en movimiento ocasionará la pérdida del control del vehículo y provocará un accidente.

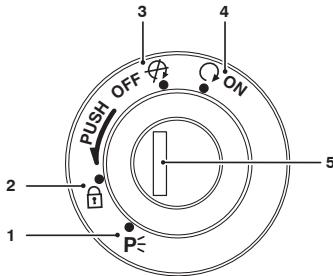

1. Posición de estacionamiento (PARK) (si está disponible)
2. Posición de bloqueo (LOCK)
3. Posición de apagado (OFF)
4. Posición de contacto (ON)
5. Conmutador de encendido/Bloqueo de dirección

Funcionamiento del conmutador

Este conmutador se manipula mediante la llave de contacto. Solo es posible retirar la llave del conmutador si este se encuentra en las posiciones de apagado (OFF), bloqueo (LOCK) o estacionamiento (PARK) (si está disponible).

PARA BLOQUEAR: Gire la dirección hacia la izquierda, gire la llave hasta la posición de apagado (OFF), empuje y suelte la llave y a continuación gírela hasta la posición de bloqueo (LOCK).

ESTACIONAMIENTO: Gire la llave desde la posición de bloqueo hasta la posición de estacionamiento (si está disponible). La dirección permanecerá bloqueada.

Nota:

No deje la dirección bloqueada en la posición de estacionamiento (si está disponible) durante periodos de tiempo prolongados ya que se descargaría la batería.

Inmovilizador del motor

La carcasa del conmutador de encendido actúa como antena del inmovilizador del motor.

Al girar el conmutador de encendido hasta la posición de apagado (OFF) y retirar la llave de contacto, el inmovilizador del motor se activará (consulte página 39). El inmovilizador del motor se apagará al insertar la llave de contacto en el conmutador de encendido y girar éste hasta la posición de contacto (ON).

Información general

Llave de contacto

⚠ Advertencia

Las llaves adicionales, los llaveros u otros objetos acoplados a la llave de contacto pueden interferir con la dirección, causando la pérdida del control de la motocicleta y un accidente.

Retire todas las llaves adicionales, llaveros u otros objetos de la llave de contacto antes de conducir la motocicleta.

⚠ Precaución

Las llaves adicionales, los llaveros u otros objetos acoplados a la llave de contacto podrían producir daños en los componentes pintados o pulidos de la motocicleta.

Retire todas las llaves adicionales, llaveros u otros objetos de la llave de contacto antes de conducir la motocicleta.

⚠ Precaución

Por motivos de seguridad, no guarde nunca la llave de repuesto en la propia motocicleta.

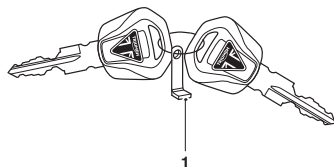

1. Etiqueta del código de llave

La llave de contacto, además de para el conmutador de encendido y el bloqueo de la dirección, se necesita para manipular el cierre del sillín y el tapón del depósito de combustible.

La motocicleta se entrega de fábrica junto con dos llaves de contacto que incorporan una pequeña etiqueta con su código. Tome nota de este código y guarde la llave de repuesto junto con la etiqueta en un lugar seguro (no en la propia motocicleta).

Las llaves de contacto incorporan un transpondedor que desactiva el inmovilizador del motor. Para garantizar que el inmovilizador funciona correctamente, tenga siempre solo una de las llaves de contacto cerca del conmutador de encendido. Si hay dos llaves de contacto cerca del conmutador de contacto, la señal entre el transpondedor y el inmovilizador del motor podría verse interrumpida. En tal caso, el inmovilizador del motor permanecerá activado hasta que no retire una de las llaves de contacto.

Siempre que precise llaves de contacto de repuesto, solicítelas a su concesionario autorizado Triumph, que es quien le entregará llaves de contacto de repuesto que se correspondan con el inmovilizador de su motocicleta.

Conmutadores del lado derecho del manillar

Speed Twin, Street Scrambler,
Street Twin y Thruxton RS

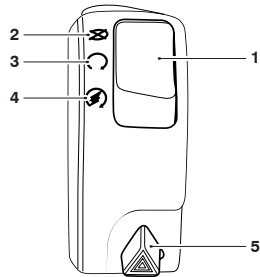

1. Conmutador de arranque/parada del motor
2. Posición de parada (STOP)
3. Posición de funcionamiento (RUN)
4. Posición de arranque (START)
5. Conmutador de las luces de emergencia

Información general

Bonneville T100 (todos los modelos) y
Bonneville T120 (todos los modelos)

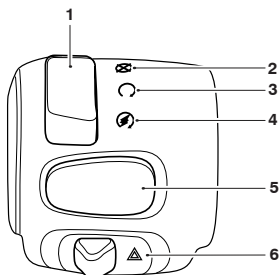

1. Conmutador de arranque/parada del motor
2. Posición de parada (STOP)
3. Posición de funcionamiento (RUN)
4. Posición de arranque (START)
5. Botón MODO (Bonneville T120 (todos los modelos) únicamente)
6. Conmutador de las luces de emergencia

Posición de parada (STOP)

La posición de parada (STOP) sólo se debe usar en casos de emergencia. Si se da una situación de emergencia que requiere la parada del motor, ponga el conmutador de arranque/parada de motor en la posición de parada (STOP).



Precaución

No deje el conmutador de encendido en posición de contacto (ON) a no ser que el motor esté en marcha ya que provocaría daños a los componentes eléctricos y descargaría la batería.

Nota:

Aunque el conmutador de parada de motor apaga el motor, no desconecta todos los sistemas eléctricos, y por tanto podría causar alguna dificultad a la hora de volver a poner en marcha el motor debido a la eventual descarga de la batería. La práctica usual consiste en parar el motor utilizando únicamente el conmutador de encendido.

Posición de funcionamiento (RUN)

Para que la motocicleta funcione, el conmutador de encendido deberá estar en la posición de contacto (ON) y el conmutador de arranque/parada del motor deberá estar situado en la posición de funcionamiento (RUN).

Posición de arranque (START)

La posición de arranque (START) acciona el sistema de arranque eléctrico. Para activar el sistema de encendido electrónico, debe tirar de la palanca del embrague hacia el manillar.

Nota:

El sistema de arranque no funcionará si el caballete lateral está bajado y hay una marcha engranada, incluso aunque tire de la palanca de embrague hacia el manillar.

Botón MODO (si está instalado)

El botón MODO permite ajustar la respuesta del acelerador. Pulse y suelte el botón MODO para seleccionar uno de los diferentes modos de conducción disponibles (consulte página 50 para obtener más información).

Luces de emergencia

Para encender o apagar las luces de emergencia, pulse y suelte el conmutador de las luces de emergencia.

El encendido debe estar conectado para que las luces de emergencia funcionen.

Las luces de emergencia permanecerán encendidas si el encendido se desconecta, hasta que vuelva a pulsarse de nuevo el conmutador de las luces de emergencia.

Conmutadores del lado izquierdo del manillar

Speed Twin, Street Scrambler, Street Twin y Thruxton RS

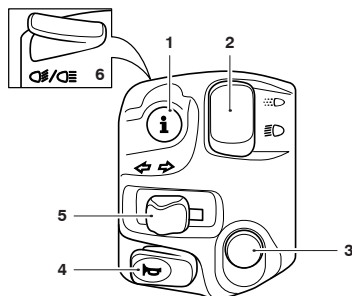

1. Botón DESPLAZAR
2. Conmutador de las luces de conducción diurna (DRL) (si está instalado)
3. Botón MODO (Speed Twin, Street Scrambler, Street Twin y Thruxton RS únicamente)
4. Botón del claxon
5. Conmutador del indicador de dirección
6. Botón de las luces de carretera

Información general

Bonneville T100 (todos los modelos) y Bonneville T120 (todos los modelos)

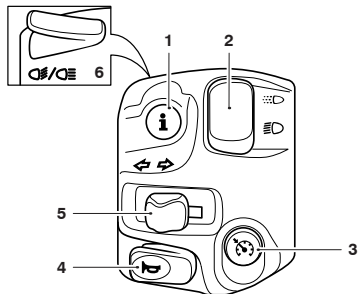

1. Botón DESPLAZAR
2. Conmutador de las luces de conducción diurna (DRL) (si está instalado)
3. Botón de control de cruce (Bonneville T120 únicamente)
4. Botón del claxon
5. Conmutador del indicador de dirección
6. Botón de las luces de carretera

Botón DESPLAZAR

El botón DESPLAZAR se utiliza para activar las siguientes funciones de los instrumentos:

- Funciones del cuentakilómetros (consulte página 48)
- Reinicio de viaje (consulte página 48)
- Reinicio del reloj (consulte página 49)
- Funciones del control de tracción (consulte página 56).

Conmutador de las luces de conducción diurna (DRL) (si está instalado)

Nota:

Las luces de conducción diurna se accionan manualmente. No son automáticas.

Las luces de conducción diurna o la luz de cruce pueden seleccionarse con el conmutador de la luz de conducción diurna (DRL).

Para seleccionar la luz de conducción diurna, empuje hacia delante el conmutador de DRL.

Para seleccionar las luces de cruce, empuje el conmutador de DRL hacia atrás.

Cuando la luz de conducción diurna está activada, el indicador luminoso de la luz de conducción diurna se encenderá en el panel de instrumentos.

Conmutador del indicador de dirección

Cuando el conmutador del indicador de dirección se empuja hacia la derecha o hacia la izquierda, los indicadores de dirección correspondientes parpadearán.

Los indicadores de dirección se pueden cancelar manualmente. Para cancelar los indicadores de dirección de forma manual, pulse y suelte el conmutador del indicador de dirección en la posición central.

Botón del claxon

Al pulsar el botón del claxon con el conmutador de encendido en la posición de contacto (ON), sonará el claxon.

Botón de control de crucero (si está instalado)

Al pulsar el botón del control de crucero, el control de crucero se activa. El control de crucero permanece activado hasta que se vuelve a pulsar el botón para desactivar el control de crucero. El control de crucero puede activarse o desactivarse en cualquier momento, pero no puede activarse hasta que se cumplan ciertas condiciones. Para obtener más información, consulte página 54.

Botón MODO

El botón MODO permite ajustar la respuesta del acelerador. Pulse y suelte el botón MODO para seleccionar uno de los diferentes modos de conducción disponibles (consulte página 50 para obtener más información).

Luces de carretera

 Al pulsar el botón de las luces de carretera, se encenderá la luz de carretera. Cada pulsación del botón cambiará entre la luz de cruce y la luz de carretera.

Nota:

Si la motocicleta está equipada con luces de conducción diurna, el botón de las luces de carretera tiene una funcionalidad adicional.

Si el conmutador de DRL está en la posición de la luz de conducción diurna, mantenga pulsado el botón de las luces de carretera para encender las luces de carretera. Ésta permanecerá encendida mientras el botón se mantenga pulsado, y se apagará al soltar el botón.

Nota:

Este modelo no dispone de conmutador de encendido y apagado de luces. La luz trasera y la luz de la placa de matrícula se encienden automáticamente al conectar el encendido.

El faro delantero se encenderá cuando el encendido esté conectado. El faro se apagará al pulsar el botón de arranque hasta que el motor se ponga en marcha.

Información general

Control del acelerador

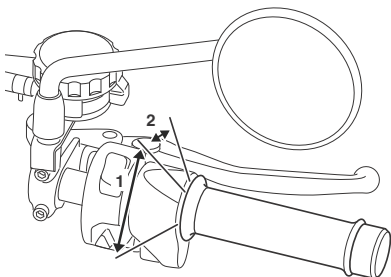

- 1. Posición de acelerador abierto**
- 2. Posición de acelerador cerrado**

Todos los modelos tienen un puño giratorio electrónico para abrir y cerrar las mariposas mediante la unidad de control del motor. El sistema no presenta cables de acción directa.

El puño del acelerador presenta resistencia a medida que se gira a hacia atrás para abrir los aceleradores. Al soltar el puño, volverá a la posición de acelerador cerrado por acción de su muelle de retorno interno, y los aceleradores se cerrarán.

El usuario no puede realizar ajustes en el control del acelerador.

Si hay una avería con el control del acelerados, el indicador luminoso de avería (MIL) se encenderá y puede producirse una de las siguientes condiciones del motor:

- MIL encendido; RPM del motor y movimiento del acelerador limitados
- MIL encendido, modo de funcionamiento limitado con el motor en estado de ralentí rápido solamente
- MIL encendido; el motor no se pondrá en marcha.

En caso de que se dé alguna de las condiciones mencionadas, póngase en contacto con un concesionario autorizado Triumph lo antes posible para que la anomalía pueda ser detectada y subsanada.

Reguladores de la palanca del embrague

⚠ Advertencia

No intente ajustar las palancas con la motocicleta en marcha, puesto que ello puede ocasionar la pérdida del control de la motocicleta y provocar un accidente.

Una vez ajustadas las palancas, conduzca la motocicleta por una zona despejada para familiarizarse con las nuevas distancias.

No preste su motocicleta a nadie, ya que esta persona podría cambiar la configuración de la palanca con respecto a aquella con la que usted está familiarizado, causando la pérdida del control de la motocicleta y un accidente.

La palanca del embrague delantera dispone de un regulador. El regulador permite fijar la distancia entre el manillar y la palanca del embrague, con el fin de adaptarse a la extensión de las manos del conductor.

Speed Twin únicamente

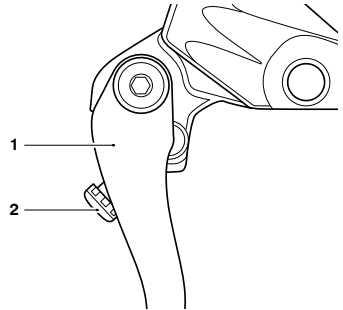

1. Palanca del embrague
2. Tornillo de ajuste

Para ajustar la palanca del embrague:

- Empuje la palanca del embrague hacia delante y gire el tornillo de ajuste para incrementar la distancia al manillar o hacia la derecha para reducir dicha distancia.

Resto de modelos

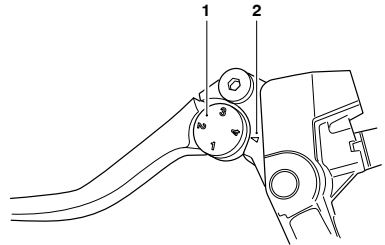

1. Ruedecilla del regulador de la palanca del embrague
2. Marca de flecha

Información general

Para ajustar la palanca del embrague:

- Empuje hacia delante la palanca del embrague y gire la ruedecilla del regulador para hacer coincidir uno de los números correspondientes a las posiciones disponibles con la marca en forma de flecha situada en el soporte de la palanca del embrague.
- La distancia más corta desde el puño del manillar a la palanca del embrague en posición de reposo se obtiene en la posición cuatro, mientras que la distancia más larga corresponde a la posición uno.

Reguladores de la palanca de freno

Advertencia

No intente ajustar las palancas con la motocicleta en marcha, puesto que ello puede ocasionar la pérdida del control de la motocicleta y provocar un accidente.

Una vez ajustadas las palancas, conduzca la motocicleta por una zona despejada para familiarizarse con las nuevas distancias.

No preste su motocicleta a nadie, ya que esta persona podría cambiar la configuración de la palanca con respecto a aquella con la que usted está familiarizado, causando la pérdida del control de la motocicleta y un accidente.

La palanca del freno delantero dispone de un regulador. El regulador permite fijar la distancia entre el manillar y la palanca de freno, con el fin de adaptarse a la extensión de las manos del conductor.

Speed Twin y Thruxton RS únicamente

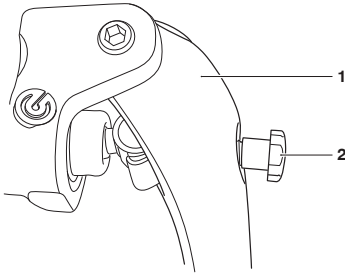

1. Palanca de freno
2. Tornillo de ajuste

Para ajustar la palanca del freno:

- Empuje la palanca de freno hacia delante y gire el tornillo de ajuste para incrementar la distancia al manillar o hacia la derecha para reducir dicha distancia.

Para ajustar la palanca del freno:

- Empuje hacia delante la palanca de freno y gire la ruedecilla del regulador para hacer coincidir uno de los números correspondientes a las posiciones disponibles con la marca en forma de flecha situada en el soporte de la palanca de freno.
- La distancia más corta desde la empuñadura a la palanca del freno en posición de reposo se obtiene en la posición cinco, mientras que la distancia más larga se obtiene en la posición uno.

Resto de modelos

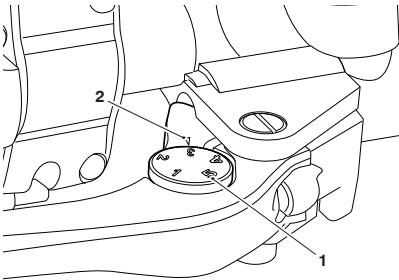

1. Ruedecilla del regulador de la palanca de freno
2. Marca de flecha

Información general

Combustible



Clasificación del combustible

Las motocicletas Triumph han sido diseñadas para el consumo de combustible sin plomo. El uso de un combustible adecuado propiciará el rendimiento óptimo del motor. Utilice siempre combustible sin plomo con un octanaje de investigación (RON) de 91 como mínimo.

Etanol

En Europa, las motocicletas Triumph son compatibles con el combustible sin plomo Etanol E5 y E10 (5% y 10% de etanol).

En el resto de mercados, se puede usar etanol hasta E25 (25% de etanol).

Calibración del motor

En algunas circunstancias puede ser necesaria la calibración del motor. Consulte siempre a su concesionario autorizado Triumph.

⚠ Precaución

La motocicleta se puede dañar de manera permanente si se circula con la clasificación del combustible incorrecta o con una calibración del motor incorrecta.

Asegúrese siempre de que el combustible utilizado tiene la clasificación y la calidad correctas.

Los daños causados por el uso de un combustible incorrecto o por una calibración del motor incorrecta no se consideran un defecto de fabricación y no están cubiertos por la garantía.

⚠ Precaución

El sistema de escape de esta motocicleta dispone de un convertidor catalítico que contribuye a la reducción de los niveles de emisión de humos,

y además dañará el convertidor catalítico. Además, si el nivel de combustible alcanzase límites muy bajos o llegara a agotarse, el convertidor catalítico podría sufrir daños irreversibles.

Asegúrese siempre de disponer del combustible suficiente para cubrir el trayecto previsto.

Nota:

El uso de gasolina con plomo es ilegal en algunos países, estados o áreas.

Repostaje

Advertencia

Con el fin de reducir al mínimo los riesgos asociados al repostaje de combustible, observe siempre las siguientes instrucciones de seguridad:

- La gasolina es altamente inflamable y puede explotar en determinadas circunstancias. Ponga el conmutador de encendido en posición de apagado (OFF) siempre que llene el depósito de combustible.
- No fume.
- No utilice teléfonos móviles.
- Asegúrese de que el área en donde realiza el llenado esté bien ventilada y de que no exista ninguna llama o fuente de chispas, incluido cualquier aparato que disponga de llama piloto.
- Al llenar el depósito evite que el nivel del combustible alcance la boca de llenado del depósito. El calor del sol o de otras fuentes puede hacer que el combustible se expanda y rebose, constituyendo un peligro de incendio.
- Una vez realizada la operación de repostaje, asegúrese siempre de cerrar correctamente el tapón del depósito.
- Debido a la alta inflamabilidad de la gasolina, el incumplimiento de las instrucciones de seguridad anteriores, así como cualquier fuga o derrame de combustible, generará un riesgo de incendio que podría causar daños a la propiedad, lesiones personales e incluso la muerte.

Tapón del depósito de combustible

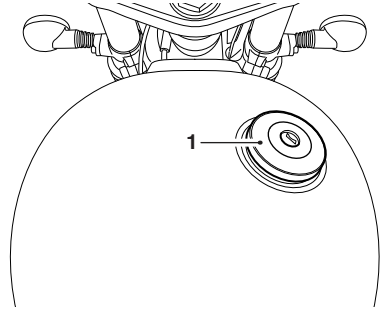

1. Tapón del depósito de combustible

Para abrir el tapón del depósito de combustible:

- Retire la cubierta del tapón o levante la trampilla del tapón.
- Inserte la llave en la cerradura y gírela hacia la derecha.
- Gire el tapón hacia la izquierda y retírelo de la boca de llenado del depósito.

Para cerrar y bloquear el tapón del depósito de combustible:

- Alinee el tapón con la boca de llenado del depósito y gire el tapón hacia la derecha hasta que se selle contra la boca de llenado.
- Una vez el tapón se ha cerrado por completo, un mecanismo de trinquete evita que se produzca un exceso de presión al hacer que la parte exterior del tapón gire de forma independiente de la parte interna.
- Gire la llave hacia la izquierda para bloquear y extraer la llave.
- Vuelva a colocar la cubierta del tapón o cierre la trampilla del tapón de forma segura.

Información general

Llenado del depósito de combustible

Advertencia

El llenado excesivo del depósito puede provocar un derrame de combustible.

En ese caso, proceda inmediatamente a enjugar el combustible derramado y deshágase de forma segura de los materiales utilizados para ello.

Asegúrese de no derramar combustible sobre el motor, los tubos de escape, los neumáticos o cualquier otro elemento de la motocicleta.

Debido a la alta inflamabilidad del combustible, el incumplimiento de las anteriores instrucciones de seguridad, así como cualquier fuga o derrame de combustible, generarán un riesgo de incendio que podría causar daños a la propiedad y lesiones personales o incluso la muerte.

Un derrame de combustible sobre los neumáticos o sus proximidades reducirá la capacidad de agarre de los mismos. Esto causará una conducción peligrosa con riesgo de pérdida del control de la motocicleta y de accidente.

Precaución

Evite llenar el depósito bajo la lluvia o si hay mucho polvo en el aire, ya que estos elementos podrían contaminar el combustible.

Un combustible contaminado podría causar daños a los componentes del sistema de combustible.

Llene el depósito lentamente para evitar posibles derrames. No rebase nunca la parte inferior de la boca de llenado del depósito. De esta manera dejará un espacio para el aire suficiente para permitir una eventual expansión del combustible contenido en el depósito por causa del calor del motor o de la exposición directa a la luz solar.

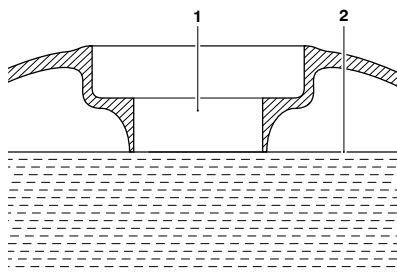

1. Boca de llenado de combustible
2. Nivel máximo de combustible

Una vez realizada la operación de repostaje, asegúrese siempre de cerrar correctamente el tapón del depósito.

Caballote lateral

Advertencia

La motocicleta dispone de un sistema de bloqueo que evita que pueda circular con el caballote lateral bajado.

Nunca trate de circular con el caballote lateral bajado ni manipule el mecanismo de bloqueo, ya que la conducción en esas circunstancias resultaría peligrosa y podría ocasionar la pérdida del control de la motocicleta y provocar un accidente.

Advertencia

No se apoye, no se siente ni se suba a la motocicleta cuando esté apoyada en el caballote lateral.

Esto puede hacer que la motocicleta se caiga y provoque daños en la motocicleta y un accidente.

La motocicleta dispone de un caballote lateral para su estacionamiento. Cuando utilice el caballote lateral, gire siempre el manillar de la motocicleta completamente hacia la izquierda y deje engranada la primera marcha.

Siempre que utilice el caballote lateral, antes de sentarse en la motocicleta asegúrese de que éste está completamente subido.

Si desea información sobre cómo aparcar de forma segura, consulte la sección 'Conducción de la motocicleta'.

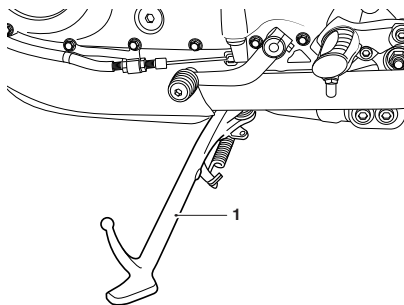

1. Caballote lateral

Información general

Caballete central (si está instalado)

Precaución

No utilice nunca como asidero los paneles de la carrocería o el sillín para colocar la motocicleta sobre el caballete central, ya que podría dañarlos.

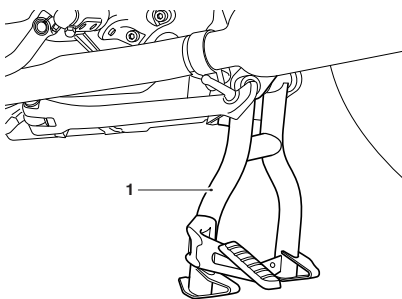

1. Caballete central

Para colocar la motocicleta sobre su caballete central:

- Mantenga la motocicleta vertical.
- Pise con firmeza sobre el estribo del caballete.
- Levante la motocicleta echándola hacia atrás utilizando la barra de agarre trasera como sujeción.

Para obtener las instrucciones para un estacionamiento seguro, consulte la sección Cómo conducir la motocicleta.

Paneles laterales

Todos los modelos excepto Street Scrambler

El panel lateral derecho puede retirarse para acceder a la herramienta de ajuste y al depósito de líquido del freno trasero.

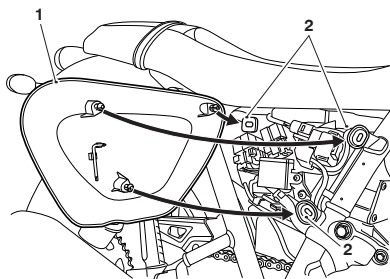

1. Panel lateral (se muestra el lado derecho)
2. Pasatubos

Para retirar un panel lateral:

- Sujete firmemente el panel y tire del panel alejándolo de la motocicleta hasta que quede libre de las tres arandelas de retención (dejando las arandelas en su lugar).

Para volver a colocar un panel lateral:

- Coloque los tres pasadores de posicionamiento en las arandelas y, a continuación, haga presión firmemente para fijar el panel.
- Finalmente, agarre el panel y asegúrese de que está completamente sujeto.

Street Scrambler

Panel lateral izquierdo

El panel lateral izquierdo se puede retirar para poder acceder a la herramienta de ajuste.

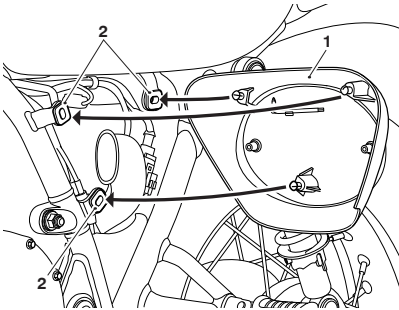

1. Panel lateral (se muestra el lado izquierdo)
2. Pasatubos

Para retirar el panel lateral izquierdo:

- Sujete firmemente el panel y tire del panel alejándolo de la motocicleta hasta que quede libre de las tres arandelas de retención (dejando las arandelas en su lugar).

Para volver a colocar el panel lateral izquierdo:

- Coloque los tres pasadores de posicionamiento en las arandelas y, a continuación, haga presión firmemente para fijar el panel.
- Finalmente, agarre el panel y asegúrese de que está completamente sujeto.

Panel lateral derecho

El panel lateral derecho puede retirarse para acceder al depósito de líquido del freno trasero.

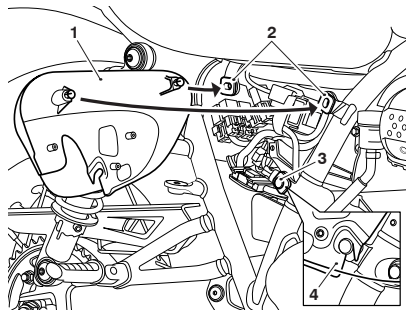

1. Panel lateral (se muestra el lado derecho)
2. Pasatubos superior
3. Pasatubos inferior
4. Panel lateral conectado al pasatubo inferior

Nota:

El sistema de escape se muestra retirado para mayor claridad.

Para retirar el panel lateral derecho:

- Sujete firmemente el panel en la parte superior y tire del panel alejándolo de la motocicleta hasta que quede libre de las dos arandelas de retención superiores (dejando las arandelas en su lugar).
- Levante el panel para desprenderlo del pasatubo inferior.

Para volver a colocar el panel lateral derecho:

- Coloque el panel lateral en el pasatubo inferior.
- Asegúrese de que la ranura del panel esté completamente acoplada con el pasatubo inferior.

Información general

- Coloque los dos pasadores de posicionamiento en los pasatubos superiores y, a continuación, haga presión firmemente para fijar el panel.
- Finalmente, agarre el panel y asegúrese de que está completamente sujeto.

Juego de herramientas y Manual del propietario

Juego de herramientas

El juego de herramientas consta de una herramienta de ajuste para todos los modelos, y llaves en C adicionales para Thruxton RS.

Bonneville T100 (todos los modelos), Bonneville T120 (todos los modelos), Speed Twin, Street Twin y Thruxton RS

La herramienta de ajuste está acoplada al interior del panel lateral derecho.

Street Scrambler

La herramienta de ajuste está acoplada al interior del panel lateral izquierdo.

Thruxton RS

Hay dos llaves en C ubicadas bajo el sillín.

Manual del propietario

Bonneville T100 (todos los modelos), Bonneville T120, Bonneville T100 Bud Ekins, Bonneville T120 Diamond y Thruxton RS

El Manual del propietario se encuentra debajo del sillín en el guardabarros trasero.

Bonneville T120 Ace, Speed Twin y Street Scrambler

El manual del propietario se proporciona por separado.

Street Twin

El Manual del propietario se encuentra debajo del sillín.

Gancho para el casco (si está disponible)

⚠ Advertencia

La conducción de la motocicleta con un casco o cascos amarrados al gancho para casco puede desestabilizar la motocicleta, causando la pérdida del control de la motocicleta y un accidente.

⚠ Precaución

No deje que los cascos se apoyen en un silenciador caliente. El casco podría dañarse.

El gancho para casco ubicado debajo del sillín en el lado izquierdo de la motocicleta permite amarrar un casco a la motocicleta.

Para amarrar un casco a la motocicleta:

- Extraiga el sillín (consulte página 82) y pase la correa de la barbilla del casco por el gancho.
- Asegúrese de que la zona plana sobre el gancho no se vea obstaculizada por la correa del casco, ya que esto hará que el sillín no encaje correctamente.
- Para fijar el casco, vuelva a colocar el sillín y bloquéelo en su posición.

Sillines

Cuidado del sillín

⚠ Precaución

Para evitar dañar los asientos o sus cubiertas, se debe tener cuidado de no dejar caer los asientos.

No apoye los asientos en la motocicleta ni en cualquier superficie que pueda dañar los asientos o las cubiertas. En su lugar, coloque los asientos, con la cubierta mirando hacia arriba, sobre una superficie plana y limpia cubierta con un paño suave.

No coloque sobre los asientos ningún objeto que pueda producir daños o manchas en las cubiertas.

Thruxtón RS únicamente

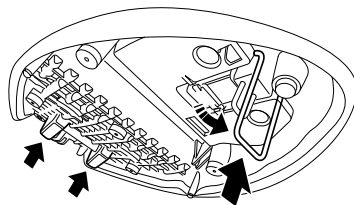

Soporte del sillín

Para evitar dañar el sillín tras la retirada:

- Suelte el soporte metálico de la parte inferior del sillín.

Información general

- Coloque el cubresillín orientado hacia arriba sobre una superficie limpia y plana utilizando el soporte metálico y dos soportes de plástico en la parte trasera del sillín.
- Para obtener información sobre la limpieza del sillín, consulte página 176.

Cierre del sillín

⚠ Advertencia

Para evitar que el sillín pueda salirse de su sitio con la motocicleta en marcha, agarre el sillín una vez colocado y tire de él hacia arriba con firmeza.

Si el sillín no está bien sujeto, se soltará del cierre.

Un sillín mal colocado o suelto podría ocasionar la pérdida del control del vehículo y provocar un accidente.

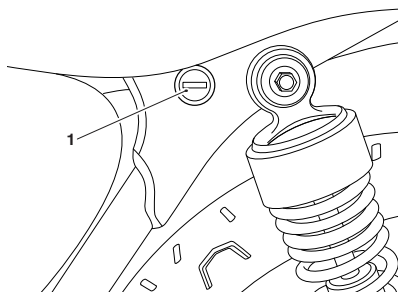

1. Cierre del sillín

El cierre del sillín se encuentra en el lado izquierdo de la motocicleta, en la zona del bastidor situada bajo el sillín.

El sillín puede retirarse para poder acceder a la batería, la caja de fusibles (en algunos modelos) y el Manual del propietario.

Retirada e instalación del sillín

⚠ Advertencia

Para evitar que el sillín pueda salirse de su sitio con la motocicleta en marcha, agarre el sillín una vez colocado y tire de él hacia arriba con firmeza.

Si el sillín no está bien sujeto, se soltará del cierre.

Un sillín mal colocado o suelto podría ocasionar la pérdida del control del vehículo y provocar un accidente.

Todos los modelos excepto Street Scrambler

Sillín - Retirada

Para retirar el sillín:

- Inserte la llave de contacto en el cierre del sillín y gírela hacia la izquierda. De esta manera el sillín se soltará de su cierre.
- Deslice el sillín hacia arriba y hacia atrás para retirarlo completamente de la motocicleta.

Instalación del sillín

Para volver a colocar el sillín:

- Inserte la lengüeta del sillín bajo el soporte situado al lado del depósito de combustible.
- Alinee las bisagras y empuje hacia abajo en la parte trasera para encajar el cierre del sillín.

Nota:

Cuando el sillín encaje en el cierre se oirá un 'clíc'.

Retirada del sillín en el modelo Street Scrambler

Nota:

Es necesario retirar el sillín del acompañante antes de retirar el sillín del conductor.

Retirada del sillín del pasajero

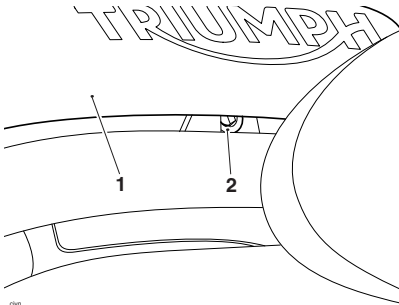

1. Sillín del acompañante
2. Tornillo de fijación

Para retirar el sillín del pasajero:

- Retire la fijación que sujeta el sillín del acompañante al subbastidor.
- Levante el sillín desde la parte trasera y deslícelo hacia atrás para retirarlo de la motocicleta.

Retirada del sillín del conductor

Para retirar el sillín del piloto:

- Extraiga el sillín del acompañante.
- Inserte la llave de contacto en el cierre del sillín y gírela en sentido antihorario mientras presiona hacia abajo la parte trasera del sillín. De esta manera el sillín se soltará de su cierre.
- Levante el sillín desde la parte trasera y deslícelo hacia atrás para retirarlo de la motocicleta.

Información general

Instalación del sillín en el modelo Street Scrambler

Advertencia

Para evitar que el sillín pueda salirse de su sitio con la motocicleta en marcha, agarre el sillín una vez colocado y tire de él hacia arriba con firmeza.

Si el sillín no está bien sujeto, se soltará del cierre.

Un sillín mal colocado o suelto podría ocasionar la pérdida del control del vehículo y provocar un accidente.

Instalación del sillín del conductor

Para instalar el sillín del conductor:

- Inserte la lengüeta del sillín bajo el depósito de combustible.
- Presione firmemente la parte central del sillín para encajarlo en el cierre.
- Cuando el sillín encaje correctamente en el cierre se oirá un 'clíc'.
- Agarre el sillín y asegúrese de que está sujeto de forma segura.

Instalación del sillín del pasajero

Para instalar el sillín del pasajero:

- Asegúrese de que el sillín del conductor está correctamente instalado.
- Alinee las orejetas de posicionamiento delanteras del sillín del pasajero con sus ranuras en el subbastidor.

- Presione con cuidado el sillín hacia delante hasta que la orejeta de posicionamiento trasera encaje en su orificio en el subbastidor.

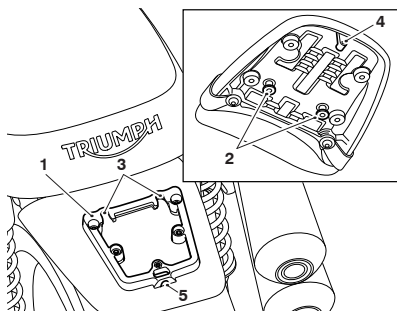

1. Subastidor
2. Ranuras de las orejetas de posicionamiento delanteras
3. Orejetas de posicionamiento delanteras
4. Orejeta de posicionamiento trasera
5. Orificios de la orejeta de posicionamiento trasera

- Fije el sillín con su fijación y apriete a 3 Nm.

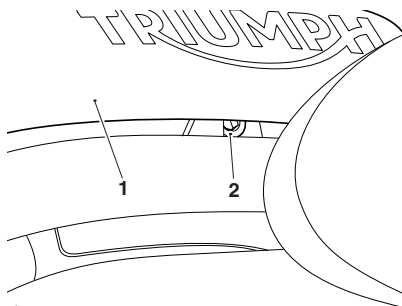

1. Sillín del acompañante
2. Tornillo de fijación

- Agarre el sillín y asegúrese de que está completamente sujeto.

Conector de bus serie universal (USB)

⚠ Advertencia

El conector USB no es impermeable, salvo que se instale la tapa a prueba de agua. No conecte dispositivos electrónicos si está lloviendo.

El ingreso de agua en el conector USB puede provocar fallos eléctricos que ocasionen daños en la motocicleta, la pérdida de su control y un accidente.

⚠ Precaución

No deje el conmutador de encendido en posición de contacto (ON) a no ser que el motor esté en marcha ya que descargaría la batería.

⚠ Precaución

Asegúrese de que todos los dispositivos electrónicos y los cables estén firmemente sujetos bajo el sillín durante la conducción.

Asegúrese de que hay espacio suficiente alrededor de los dispositivos electrónicos para que el sillín se cierre sin causar daños al dispositivo electrónico o a la motocicleta.

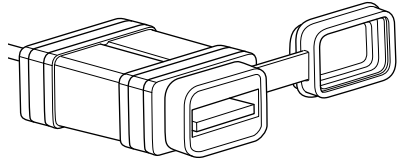

Conector del puerto USB

El conector del bus serie universal (USB) permite una conexión USB de 5 V para cargar dispositivos electrónicos, como por ejemplo teléfonos móviles, cámaras y dispositivos GPS.

Al conector USB se pueden conectar cargas de hasta dos amperios.

Para acceder al conector USB:

- Retire el sillín (consulte página 82).
- El conector USB se encuentra en la parte superior de la batería.
- Retire la tapa.
- Enchufe el cable del adaptador USB correspondiente al conector. Los cables adaptadores no se proporcionan con la motocicleta.

Información general

Rodaje



Se le da el nombre de 'rodaje' al proceso que sucede durante las primeras horas de funcionamiento de un vehículo nuevo.

En particular, la fricción interna del motor será mayor cuando los componentes son nuevos. Más adelante, una vez que el funcionamiento continuo del motor haya asegurado que los componentes se han 'asentado', esta fricción interna se verá sustancialmente reducida.

Un rodaje llevado a cabo con cuidado asegurará un menor nivel de emisión de gases de escape, además de optimizar el rendimiento, el consumo y la vida útil del motor y de otros componentes.

Durante los primeros 800 kilómetros:

- No frene a fondo.
- Evite siempre las velocidades de motor altas.
- Evite circular a velocidad constante, tanto rápida como lenta, durante periodos prolongados.
- Evite los arranques y las frenadas bruscas, así como los acelerones, excepto en casos de emergencia.
- No circule a velocidades superiores a las tres cuartas partes de la velocidad máxima.

De 800 a 1.500 kilómetros:

- La velocidad del motor puede incrementarse gradualmente hasta el límite de revoluciones durante unos instantes.

Durante el periodo de rodaje y una vez finalizado éste:

- No sobrerrevolucione el motor en frío.
- No fatigue el motor. Reduzca siempre de marcha antes de que el motor se fatigue.
- No conduzca la motocicleta a velocidades innecesariamente altas. Cambiar a una marcha superior reduce el consumo de combustible y la emisión de ruidos, y ayuda a proteger el medio ambiente.

Comprobaciones de seguridad diarias



 **Advertencia**

En caso de desatender estas comprobaciones diarias previas a la conducción, podrían ocasionarse serios daños a la motocicleta o provocar un accidente con resultado de lesiones graves o incluso la muerte.

Compruebe los siguientes puntos cada día, antes de ponerse en marcha. Le llevará muy poco tiempo y le ayudarán a disfrutar de una conducción segura y fiable.

Si detecta cualquier irregularidad durante una de estas comprobaciones, vea la sección Mantenimiento y reglaje o bien consulte a su concesionario autorizado Triumph la acción necesaria para corregirla.

Comprobar:

Combustible: Cantidad adecuada de combustible en el depósito, ausencia de fugas de combustible (consulte página 76).

Aceite de motor: Nivel correcto en la varilla del nivel de aceite o en la mirilla de cristal. Añadir el aceite de la especificación adecuada que sea necesario. Ausencia de fugas de la zona del motor o del enfriador de aceite (consulte página 113).

Cadena de transmisión: Ajuste correcto (consulte página 125).

Neumáticos/Ruedas: Presión de neumáticos correcta (en frío). Desgaste/profundidad de la banda de rodadura, daños en neumáticos o ruedas, radios flojos o rotos, pinchazos, etc. (consulte página 149).

Tuercas, pernos, fijaciones: Compruebe visualmente que los componentes, ejes y controles de la dirección y la suspensión están correctamente atornillados o fijados. Inspeccione todo el vehículo en busca de fijaciones sueltas o que presenten daños.

Movimiento de la dirección: Suave pero no flojo de un tope al otro. Cables de control sin bucles o nudos (consulte página 140).

Frenos: Tire de la palanca de freno y pise el pedal de freno para comprobar que la resistencia es la correcta. Investigue cualquier palanca/pedal que tenga un recorrido excesivo antes de encontrar resistencia, o si se percibe que algún control tiene un funcionamiento esponjoso (consulte página 129).

Información general

Pastillas de freno: Compruebe queda una cantidad correcta de material de fricción en todas las pastillas de freno (consulte página 129).

Niveles de líquido de frenos: Ausencia de fugas de líquido de frenos. Los niveles de líquido de frenos deben estar entre las marcas MAX y MIN de ambos depósitos (consulte página 131).

Horquillas delanteras: Movimiento suave. No hay fugas de aceite de horquilla (consulte página 144).

Acelerador: Asegúrese de que el puño del acelerador vuelve a la posición de reposo sin agarrotarse (consulte página 122).

Embrague: Funcionamiento suave y holgura del cable correcta (consulte página 124).

Refrigerante: Ausencia de fugas de refrigerante. Compruebe el nivel del refrigerante en el depósito de expansión (con el motor frío) (consulte página 118).

Dispositivos eléctricos: Funcionamiento correcto de todas las luces y del claxon (consulte página 67).

Parada del motor: El conmutador de arranque/parada del motor desactiva el motor cuando el conmutador se mueve hasta la posición de PARADA (consulte página 65).

Caballetes: Vuelta del caballete a la posición totalmente levantada por acción del muelle de tensión. El muelle no está flojo o dañado (consulte página 77).

Cómo conducir la motocicleta

Índice

Cómo conducir la motocicleta.....	90
Parada del motor.....	91
Puesta en marcha del motor.....	91
Inicio de la marcha.....	93
Cambio de marchas.....	93
Frenada.....	94
Sistema Antibloqueo de frenos (ABS).....	96
Estacionamiento.....	98
Consideraciones sobre la conducción a altas velocidades.....	100

Cómo conducir la motocicleta

Cómo conducir la motocicleta

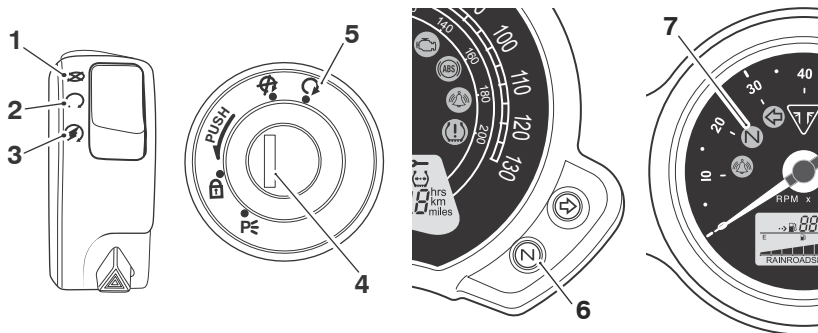

1. Posición de parada (STOP)
2. Posición de funcionamiento (RUN)
3. Posición de arranque (START)
4. Conmutador de encendido
5. Posición de contacto (ON)
6. Indicador luminoso de punto muerto (Street Scrambler y Street Twin)
7. Indicador luminoso de punto muerto (resto de modelos)

Parada del motor

Precaución

La forma normal de parar el motor consiste en girar el conmutador de encendido a la posición apagado (OFF).

Utilice el conmutador de parada de motor sólo en casos de emergencia.

No deje el conmutador de encendido en posición de contacto con el motor parado. En caso contrario podría provocar daños eléctricos al vehículo.

Para detener el motor:

- Cierre completamente el acelerador.
- Ponga punto muerto.
- Ponga el conmutador de encendido en posición de apagado.
- Seleccione la primera marcha.
- Coloque la motocicleta sobre el caballete lateral en una superficie firme y sin inclinación (consulte página 98).
- Bloquee la dirección (consulte página 62).

Puesta en marcha del motor

Advertencia

Nunca arranque el motor ni lo deje en marcha en una zona cerrada.

Los gases de escape son tóxicos y pueden causar en poco tiempo la pérdida del conocimiento y la muerte.

Ponga siempre en marcha su motocicleta al aire libre o en una zona con una ventilación adecuada.

Precaución

No accione el sistema de arranque durante más de cinco segundos seguidos ya que provocaría el sobrecalentamiento del motor de arranque y la descarga de la batería.

Espere 15 segundos antes de volver a accionar el sistema de arranque para permitir el enfriamiento y la recuperación de la potencia de la batería.

No deje el motor al ralentí durante periodos prolongados ya que ello podría dañar el motor por sobrecalentamiento.

Cómo conducir la motocicleta



Precaución

La luz de advertencia de baja presión de aceite debería apagarse poco después de arrancar el motor.

En caso de que el indicador luminoso de baja presión de aceite permanezca encendido tras poner en marcha el motor, detenga inmediatamente el motor e investigue la causa.

Circular con una presión de aceite demasiado baja provocará graves daños al motor.

- La motocicleta dispone de interruptores de bloqueo de arranque. Estos conmutadores evitan que el sistema de encendido electrónico se ponga en funcionamiento en caso de que la transmisión no esté en punto muerto con el caballete lateral bajado.
- Si el caballete lateral está bajado con el motor en marcha y la transmisión no está en punto muerto, el motor se parará inmediatamente, con independencia de la posición de la palanca del embrague.

Puesta en marcha del motor:

- Compruebe que el conmutador de parada de motor esté en la posición de funcionamiento (RUN).
- Compruebe que la transmisión esté en punto muerto.
- Ponga el conmutador de encendido en posición de contacto.

Nota:

Al conectar el encendido, las luces de advertencia de los instrumentos se iluminarán y a continuación se apagarán (excepto las que normalmente permanecen encendidas hasta que el motor se pone en marcha, consulte la sección 'Luces de advertencia').

- Accione completamente la palanca del embrague hasta que toque el manillar.
- Con el acelerador totalmente cerrado, pulse el botón de arranque hasta lograr la puesta en marcha del motor.

Inicio de la marcha

Para mover la motocicleta:

- Tire de la palanca de embrague y engrane la primera marcha.
- Abra un poco el acelerador y suelte el embrague muy lentamente.
- A medida que el embrague va embragando, abra un poco más el acelerador, de manera que el motor alcance una velocidad suficiente para evitar su calado.

Cambio de marchas

⚠ Advertencia

Evite abrir demasiado el acelerador en cualquiera de las marchas cortas ya que ello provocaría la elevación de la rueda delantera (fenómeno conocido como wheelie) y la pérdida de tracción del neumático trasero (patinado de rueda).

Acelere siempre de manera suave, sobre todo si no está familiarizado con la motocicleta, ya que la elevación de la rueda delantera o la pérdida de tracción puede ocasionar la pérdida del control de la motocicleta y provocar un accidente.

⚠ Advertencia

No reduzca de marcha a velocidades que puedan revolucionar en exceso el motor.

Podría provocar el bloqueo de la rueda trasera, lo cual puede ocasionar la pérdida del control del vehículo y provocar un accidente, además de serios daños al motor.

La reducción de marchas debería hacerse de tal forma que se asegure de que el motor va a trabajar a velocidades bajas.

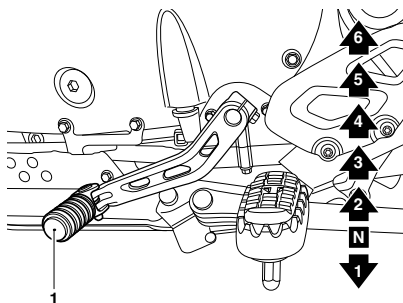

1. **Pedal de cambio de marchas (se muestran 6 velocidades)**

Cambio de marchas:

- Cierre el acelerador tirando a la vez de la palanca del embrague.
- Cambie a la siguiente o la anterior marcha.
- Abra parcialmente el acelerador y suelte a la vez la palanca del embrague. Utilice siempre el embrague para cambiar de marchas.

Cómo conducir la motocicleta

Nota:

El mecanismo de cambio de marchas es del tipo 'tope fijo'. Esto significa que con cada movimiento del pedal de cambio de marchas usted solo podrá seleccionar marchas consecutivas, en orden ascendente o descendente.

Frenada

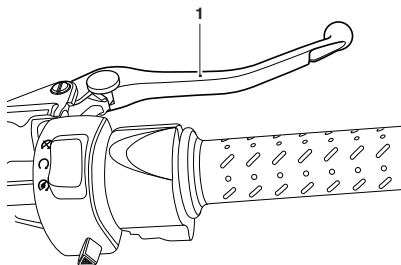

1. Palanca de freno delantero

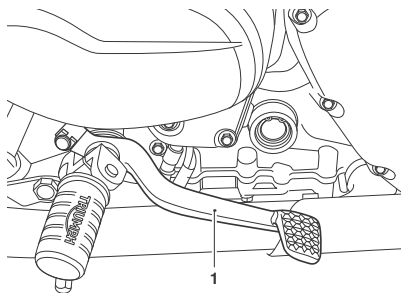

1. Pedal de freno trasero

Advertencia

AL FRENAR TENGA EN CUENTA LAS SIGUIENTES CONSIDERACIONES:

- Cierre el acelerador completamente, dejando el embrague engranado para ayudar a que el motor actúe como freno.
- Reduzca las marchas de una en una de manera que la motocicleta se encuentre en primera cuando se detenga por completo.
- Al detenerse, frene con los dos frenos a la vez. Normalmente, el freno delantero debe accionarse un poco más que el trasero.
- Reduzca de marcha o desengrane completamente el embrague para evitar el calado del motor.
- Nunca bloquee los frenos, ya que podría causar la pérdida del control de la motocicleta y un accidente.

Advertencia

En caso de frenada de emergencia olvide la reducción progresiva de marchas y concéntrese en accionar los frenos delantero y trasero lo más fuerte posible, evitando derrapar. Los pilotos deben practicar la frenada de emergencia en una zona sin tráfico.

Triumph recomienda encarecidamente que todos los pilotos tomen un curso de formación que trate las particularidades de la frenada de emergencia. Una técnica de frenada incorrecta puede ocasionar la pérdida de control del vehículo y provocar un accidente.

Advertencia

Por su propia seguridad, extreme siempre las precauciones al frenar, acelerar o tomar una curva, ya que cualquier imprudencia podría ocasionar la pérdida del control y provocar un accidente. El uso independiente de los frenos delantero y trasero reduce el rendimiento global de la frenada. Las frenadas intensivas pueden provocar el bloqueo de alguna de las ruedas, reduciendo el control del vehículo y pudiendo provocar un accidente (véase las advertencias sobre el ABS a continuación).

Siempre que sea posible, reduzca la velocidad o frene antes de entrar en una curva ya que cerrar el acelerador o frenar en medio de una curva pueden hacer derrapar el vehículo, lo cual podría ocasionar la pérdida del control y provocar un accidente.

Cuando conduzca con lluvia o sobre pavimentos húmedos o poco firmes, la capacidad de maniobra y frenada del vehículo se verá mermada. En esas condiciones deberá realizar todas las maniobras suavemente. Una aceleración, frenada o toma de curva brusca podría ocasionar la pérdida del control de la motocicleta y provocar un accidente.

Cómo conducir la motocicleta

Advertencia

Cuando descienda por un gradiente pronunciado y largo o un puerto de montaña, utilice el efecto de frenado del motor reduciendo de marcha y use los frenos delanteros y traseros de manera intermitente.

La aplicación continua del freno o el uso exclusivo del freno trasero puede sobrecalentar los frenos y reducir su eficacia, causando la pérdida del control de la motocicleta y un accidente.

Advertencia

Al conducir con su pie sobre el pedal de freno o su mano sobre la palanca de freno puede ser que accione ligeramente los frenos, despistando a los demás conductores.

También podría sobrecalentar el freno, reduciendo la eficacia de la frenada y ocasionando la pérdida del control de la motocicleta y un posible accidente.

Advertencia

No descienda por pendientes con el motor apagado ni remolque la motocicleta.

La transmisión se lubrica por efecto de la presión solo cuando el motor está en marcha.

Una lubricación inadecuada puede causar daños o agarrotamiento de la transmisión, lo cual puede ocasionar la pérdida repentina del control de la motocicleta y provocar un accidente.

Sistema Antibloqueo de frenos (ABS)

Advertencia

El ABS ayuda a evitar el bloqueo de las ruedas aumentando así la eficacia del sistema de frenado en emergencias y al circular sobre superficies resbaladizas. Las potencialmente más cortas distancias de frenada que el ABS proporciona en ciertas circunstancias no deben hacer olvidar los buenos hábitos de conducción.

Circule siempre respetando los límites legales de velocidad.

Conduzca siempre con cuidado y prestando la máxima atención, y adecue siempre la velocidad a las circunstancias climatológicas, del pavimento y del tráfico.

Tome las curvas con precaución. Si acciona los frenos en una curva, el ABS no será capaz de contrarrestar el peso y el momento de la motocicleta, lo que puede ocasionar la pérdida del control del vehículo y provocar un accidente.

En determinadas circunstancias, es posible que una motocicleta equipada con ABS requiera una distancia de frenado más larga.



Advertencia

Si el ABS no funciona o se ha desactivado (Street Scrambler únicamente), el sistema de frenos seguirá funcionando normalmente como sistema de frenos sin ABS.

En caso de que la luz de advertencia se encienda, no circule más tiempo del estrictamente necesario. En caso de detectar alguna anomalía, póngase en contacto con un concesionario autorizado Triumph lo antes posible para que la anomalía pueda ser detectada y subsanada.

En estas circunstancias, una frenada brusca provocará el bloqueo de las ruedas, lo cual puede ocasionar la pérdida de control de la motocicleta y provocar un accidente.



Advertencia

Después de una conducción todoterreno con el ABS desactivado, asegúrese siempre de que el ABS esté habilitado cuando vuelva a circular en la vía pública.

Conducir en vías públicas con el ABS desactivado hará que, si se frena demasiado, las ruedas se bloqueen, lo que provocará la pérdida del control de la motocicleta y un accidente.

Nota:

El funcionamiento del ABS puede experimentarse en forma de mayor presión sobre pedal o una pulsación de la palanca del freno y el pedal.

Dado que el ABS no es un sistema integrado de freno y que no controla al mismo tiempo los frenos delantero y trasero, es posible que sienta esta sensación en la palanca del freno, en el pedal de freno o en ambos.

El sistema ABS puede activarse a causa de cambios súbitos de nivel en la superficie de la carretera.

Luz de advertencia del sistema ABS



Es normal que la luz de advertencia del ABS parpadee cuando el conmutador de encendido se lleva a la posición de contacto (ON). La luz de advertencia seguirá parpadeando tras el encendido del motor y hasta que la motocicleta no rebase los 10 km/h, momento en que se apagará.

La luz de advertencia no se encenderá de nuevo hasta que se vuelva a arrancar el motor, salvo que haya una avería o el conductor desactive el ABS (Street Scrambler únicamente).

Si el conductor desactiva el ABS (Street Scrambler únicamente), la luz de advertencia se encenderá hasta que el ABS vuelva a activarse.

Si hay un fallo en el sistema de ABS, la luz de advertencia se encenderá y el símbolo de advertencia general parpadeará.

Cómo conducir la motocicleta

Advertencia

El indicador luminoso del ABS se iluminará cuando la rueda trasera gire a alta velocidad durante más de 30 segundos con la motocicleta apoyada sobre un caballete. Se trata de un comportamiento normal.

Al poner el conmutador de encendido en posición de apagado y arrancar de nuevo la motocicleta, el indicador luminoso se encenderá hasta que la motocicleta supere la velocidad de 30 km/h.

Advertencia

El sistema del ABS funciona comparando la velocidad relativa de las ruedas delantera y trasera.

El uso de neumáticos no recomendados puede afectar a la velocidad de las ruedas y causar una anomalía de funcionamiento del ABS, lo cual podría suponer la pérdida de control del vehículo y provocar un accidente en condiciones en las que el ABS funcionaría con normalidad.

Estacionamiento

Advertencia

No estacione en superficies poco sólidas o en pendientes pronunciadas.

Estacionar en estas condiciones podría causar la caída de la motocicleta, produciendo daños materiales y lesiones personales.

Advertencia

La gasolina es altamente inflamable y puede explotar en determinadas circunstancias.

Si estaciona en un garaje u otro edificio, asegúrese de que existe una ventilación adecuada y de que la motocicleta no se encuentra cerca de ninguna fuente de llamas o chispas, incluido cualquier aparato que disponga de llama piloto.

Si no se cumple la anterior advertencia, podría producirse un incendio causando daños materiales o lesiones personales.

Cómo conducir la motocicleta

⚠ Advertencia

El motor y el sistema de escape están calientes después de un desplazamiento.

NO ESTACIONE en zonas en donde peatones y niños puedan tener contacto con la motocicleta.

Si se toca cualquier parte del motor o del sistema de escape cuando está caliente, se pueden producir quemaduras en la piel desprotegida.

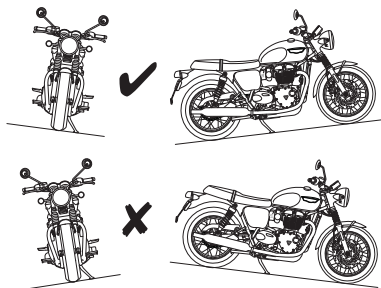

Estacionamiento de la motocicleta:

- Ponga la palanca de cambios en punto muerto y sitúe el conmutador de encendido en posición de apagado (OFF).
- Bloquee la dirección para evitar el robo del vehículo.
- Estacione siempre sobre una superficie firme y sin inclinación para evitar que la motocicleta pueda caerse.

- Si tiene que estacionar en una pendiente, hágalo encarando la motocicleta cuesta arriba para evitar que se caiga del caballete. Ponga la primera marcha para inmovilizar el vehículo.
- En una inclinación lateral, estacione siempre de tal manera que la inclinación empuje de manera natural la motocicleta hacia el caballete lateral.
- Nunca estacione en terrenos con una inclinación lateral superior a 6° o encarando la motocicleta cuesta abajo.
- Asegúrese de que el caballete lateral esté completamente retraído antes de ponerse en marcha.
- No deje el conmutador en la posición de estacionamiento (si está disponible) durante periodos de tiempo prolongados ya que de esa manera se descargará la batería.

Nota:

Si estaciona de noche en una zona cercana al tráfico, o en un lugar en el que el código de circulación exige la presencia de luces de estacionamiento, deje encendidas las luces trasera, de posición y de placa de matrícula poniendo el conmutador de encendido en la posición de estacionamiento (si está disponible).

Cómo conducir la motocicleta

Consideraciones sobre la conducción a altas velocidades

Advertencia

Esta motocicleta Triumph debe conducirse siempre dentro de los límites de velocidad legales establecidos para la carretera por la que se circule.

La conducción de una motocicleta a alta velocidad puede resultar peligrosa, ya que el tiempo de reacción ante cualquier imprevisto se reduce considerablemente a medida que la velocidad aumenta.

Aminore la velocidad siempre que se encuentre en condiciones potencialmente peligrosas tales como una climatología adversa o tráfico intenso.

Advertencia

Esta motocicleta Triumph sólo debe circular a alta velocidad en competiciones en circuito cerrado sobre carretera o en circuitos de carreras.

La conducción a gran velocidad debe quedar limitada a aquellos conductores que hayan sido entrenados en la adquisición de las habilidades necesarias para ello y que estén familiarizados con las características de la motocicleta bajo cualquier circunstancia.

Advertencia (continuación)

La circulación a gran velocidad bajo cualquier otro supuesto es peligrosa y puede ocasionar la pérdida del control de la motocicleta y provocar un accidente.

Advertencia

Las características de manejo de una motocicleta a alta velocidad pueden ser diferentes de aquellas a las que usted esté acostumbrado en la conducción dentro de los límites de velocidad legales.

No intente conducir a alta velocidad si no ha recibido formación suficiente y no posee las habilidades necesarias para ello, ya que un manejo incorrecto puede provocar un accidente grave.

Advertencia

Los siguientes puntos son de extrema importancia y no deben ignorarse bajo ningún concepto. Cualquier problema que a velocidad normal puede pasar desapercibido puede acrecentarse considerablemente a altas velocidades.

General

Asegúrese de realizar el mantenimiento de la motocicleta según el cuadro de mantenimiento planificado.

Frenos

Compruebe que los frenos delantero y trasero funcionan correctamente.

Refrigerante

Compruebe que el nivel de refrigerante esté situado sobre la línea de nivel superior en el tanque de expansión. Compruebe siempre el nivel con el motor frío.

Dispositivos eléctricos

Asegúrese de que todos los dispositivos eléctricos, como por ejemplo el faro delantero, las luces trasera y de freno, los indicadores de dirección y el claxon funcionen correctamente.

Aceite de motor

Compruebe que el nivel de aceite de motor es correcto, así como de utilizar un aceite de clasificación y tipo correctos cuando proceda al rellenado.

Cadena de transmisión

Asegúrese de que la cadena de transmisión está correctamente ajustada y lubricada. Compruebe si la cadena presenta daños o desgaste.

Combustible

Prevea siempre una cantidad adicional de combustible en el depósito, ya que la circulación a alta velocidad implica un mayor consumo de combustible.

Precaución

En muchos países, el sistema de escape de este modelo dispone de un convertidor catalítico que contribuye a la reducción de los niveles de emisión de humos.

Si el nivel de combustible alcanzase límites muy bajos o llegara a agotarse, el convertidor catalítico podría sufrir daños irreversibles.

Precaución (continuación)

Asegúrese siempre de disponer del combustible suficiente para cubrir el trayecto previsto.

Equipaje

Asegúrese de que cualquier portaequipajes que haya instalado esté cerrado con llave y bien sujeto a la motocicleta.

Miscelánea

Compruebe visualmente que todas las fijaciones estén bien apretadas.

Dirección

Compruebe que el manillar gira suavemente y sin aspereza o una holgura excesiva. Asegúrese de que los cables de control no interfieren en modo alguno con la dirección.

Neumáticos

La circulación a altas velocidades provoca un gran desgaste en los neumáticos, y el buen estado de los neumáticos es vital para su seguridad. Examine su estado general, inflelos a la presión correcta (en frío) y compruebe el equilibrio de las ruedas. Asegúrese de colocar correctamente los tapones de las válvulas tras comprobar la presión de los neumáticos. Tenga en cuenta la información facilitada en las secciones de mantenimiento y especificaciones sobre la seguridad de los neumáticos y las comprobaciones a realizar.

Esta página se ha dejado en blanco de forma intencionada

Accesorios, carga y pasajeros

La instalación de accesorios o el transporte de peso adicional puede afectar a las características de conducción de la motocicleta y ocasionar cambios en la estabilidad, siendo necesario reducir la velocidad del vehículo. A continuación encontrará una serie de informaciones sobre los riesgos potenciales asociados a la instalación de accesorios en una motocicleta, así como al transporte de pasajeros y de cargas adicionales.

Accesorios

Advertencia

Nunca conduzca una motocicleta equipada con accesorios, o una motocicleta que transporte una carga de cualquier tipo, a velocidades superiores a los 130 km/h. En cualquiera de las dos condiciones anteriores, no sobrepase nunca los 130 km/h aunque los límites de velocidad legales se lo permitan.

Los accesorios instalados y/o la carga afectan a la estabilidad y a la conducción de la motocicleta.

Advertencia (continuación)

Si no se permiten los cambios en la estabilidad de la motocicleta, puede ocasionar la pérdida del control de la motocicleta y provocar un accidente. Cuando conduzca a alta velocidad, sea consciente siempre de que diversos factores medioambientales y de configuración de la motocicleta pueden afectar negativamente a la estabilidad de la misma. Por ejemplo:

- Cargas incorrectamente equilibradas a ambos lados de la motocicleta
- Ajustes de la suspensión delantera y trasera incorrectamente ajustados
- Presiones de los neumáticos incorrectamente ajustados
- Neumáticos excesivamente desgastados o no uniformes
- Vientos laterales y turbulencias procedentes de otros vehículos
- Ropas flojas.

Recuerde que el citado límite absoluto de 130 km/h será inferior en caso de que instale accesorios no homologados, cargue la motocicleta de forma incorrecta, los neumáticos estén excesivamente desgastados, la motocicleta no esté en buen estado o las condiciones climatológicas o del pavimento no sean buenas.

Accesorios, carga y pasajeros

Advertencia

No instale accesorios o transporte cargas que disminuyan el control sobre la motocicleta.

Asegúrese de que no se vean afectados ningún elemento de alumbrado, la distancia al pavimento, el ángulo de inclinación, el control del vehículo, el recorrido de las ruedas, el movimiento de la horquilla delantera, la visibilidad en cualquier dirección o cualquier otro aspecto relacionado con la conducción de la motocicleta.

Carga

El peso total del conductor, el pasajero si lo hubiere, los accesorios instalados y el equipaje no debe rebasar el peso máximo autorizado, que es de:

- Bonneville T100 - 210 kg
- Bonneville T100 Bud Ekins - 210 kg
- Bonneville T120 - 210 kg
- Bonneville T120 Ace - 210 kg
- Bonneville T120 Bud Ekins - 210 kg
- Bonneville T120 Diamond - 210 kg
- Speed Twin - 212 kg
- Street Scrambler - 223 kg
- Street Twin - 210 kg
- Thruxton RS - 210 kg.

Advertencia

La incorrecta carga de la motocicleta puede comprometer la seguridad de la conducción, con el consiguiente riesgo de accidente.

Asegúrese siempre de que las cargas transportadas estén uniformemente distribuidas a ambos lados de la motocicleta. Asegúrese de que la carga esté sujeta de forma correcta, de manera que no exista peligro de desplazamientos durante el trayecto.

Distribuya uniformemente la carga en el interior de cada portaobjetos (si están instalados). Coloque los objetos pesados en la parte inferior y en el lado interior del portaobjetos.

Compruebe regularmente que la carga esté bien sujeta (pero no lo haga con la motocicleta en marcha) y asegúrese de que no sobresale de la parte posterior de la motocicleta.

Nunca exceda el peso máximo de carga del vehículo especificado en la sección Especificaciones.

Este peso máximo autorizado corresponde a la suma de los pesos del piloto, el pasajero, los accesorios instalados y las cargas transportadas.

Para modelos que tengan ajustes de la suspensión que se pueden regular, asegúrese de que los ajustes de la amortiguación y la precarga del muelle trasero son los apropiados para la condición de carga de la motocicleta. Observe que la carga permitida máxima para los portaobjetos se indica en una etiqueta dentro del portaobjetos.

Advertencia

Si el sillín del acompañante o el soporte de equipaje (si está instalado) se utilizan para transportar objetos pequeños, no deben superar un peso máximo total de:

Bonneville T120 (todos los modelos), Street Scrambler y Street Twin - 3 kg
Speed Twin y Thruxton RS - 2 kg.

Este peso total (combinado en el sillín y el soporte de equipaje si está instalado) no debe entorpecer el control de la motocicleta, debe sujetarse convenientemente y no puede sobresalir de los laterales o de la parte posterior del vehículo.

El transporte de objetos que excedan los pesos indicados anteriormente, mal sujetos, que entorpezcan el control de la motocicleta o que sobresalgan de sus límites trasero o laterales pueden ocasionar la pérdida del control del vehículo y provocar un accidente.

Incluso aunque se transporten objetos pequeños de forma correcta en el sillín trasero, la velocidad máxima de la motocicleta se debe limitar a 130 km/h.

Advertencia

No deposite ningún objeto entre el bastidor y el depósito del combustible.

Si lo hace, la dirección podría verse afectada, con la consiguiente pérdida del control del vehículo y riesgo de accidente.

La colocación de carga en el manillar o en la horquilla delantera causará el incremento de la masa del conjunto de la dirección, pudiendo ocasionar la pérdida del control de la dirección y provocar un accidente.

Pasajeros

Advertencia

Se le debe indicar al pasajero que puede causar la pérdida del control de la motocicleta si realiza movimientos bruscos o si adopta una posición incorrecta en el sillín.

El piloto debe indicar al pasajero las siguientes instrucciones:

- Es importante que el pasajero permanezca sentado e inmóvil durante el trayecto y que no interfiera en la conducción de la motocicleta.
- Debe apoyar los pies en los reposapiés del pasajero y sujetarse con firmeza a la correa del sillín o a la cintura o las caderas del piloto.
- Advierta al pasajero de la conveniencia de que se ladee de la misma forma que el piloto al tomar una curva, y de hacerlo solo en caso de que el piloto lo haga.

Accesorios, carga y pasajeros

Advertencia

No lleve pasajeros que debido a su poca altura no alcancen a apoyar sus pies en los reposapiés del vehículo.

En estas circunstancias, el pasajero no podrá sentarse en condiciones de seguridad en la motocicleta y podría provocar su inestabilidad, con el consiguiente riesgo de pérdida de control y de accidente.

Advertencia

No transporte animales en la motocicleta.

Los animales pueden realizar movimientos bruscos e impredecibles que podrían causar la pérdida de control de la motocicleta y un accidente.

Advertencia

Las capacidades de maniobrabilidad y frenado de la motocicleta se verán afectadas por la presencia de un pasajero.

El piloto deberá tener en cuenta este hecho cuando circule con un pasajero, y deberá renunciar a hacerlo si no cuenta con la formación necesaria para ello o bien no está familiarizado y no se siente cómodo con las peculiaridades de la conducción con pasajero.

La conducción de una motocicleta con pasajero sin tener en cuenta la presencia de éste puede ocasionar la pérdida del control del vehículo y provocar un accidente.

Mantenimiento y reglaje

Índice

Mantenimiento planificado.....	109
Tabla de mantenimiento planificado.....	111
Aceite de motor.....	113
Inspección del nivel de aceite del motor.....	113
Cambio de aceite del motor y del filtro de aceite.....	114
Eliminación del aceite de motor y los filtros de aceite usados.....	117
Especificación y grado de aceite del motor (10W/40 y 10W/50).....	117
Sistema de refrigeración.....	118
Comprobación del nivel de líquido refrigerante.....	118
Ajuste del nivel de líquido refrigerante.....	120
Cambio del líquido refrigerante.....	121
Control del acelerador.....	122
Inspección del acelerador.....	122
Embrague.....	123
Inspección del embrague.....	124
Ajuste del embrague.....	124
Cadena de transmisión.....	125
Lubricación de la cadena de transmisión.....	125
Comprobación del movimiento libre de la cadena de transmisión.....	126
Ajuste del movimiento libre de la cadena de transmisión.....	126
Inspección del desgaste de la cadena de transmisión y los piñones.....	127
Frenos.....	129
Rodaje de las nuevas pastillas y discos de frenos.....	130
Compensación del desgaste de las pastillas de freno.....	130
Líquido de frenos de disco.....	131
Inspección y ajuste del nivel de líquido de frenos delanteros.....	132
Inspección y ajuste del nivel de líquido de frenos delanteros.....	133
Inspección y ajuste del nivel de líquido de frenos delanteros.....	135
Inspección y ajuste del nivel de líquido de frenos traseros.....	136
Conmutadores de las luces de freno.....	137
Espejos retrovisores.....	138
Cojinetes de dirección y ruedas.....	140
Comprobación de la dirección.....	140
Comprobación de los cojinetes de las ruedas.....	141

Mantenimiento y reglaje

Suspensión delantera.....	142
Ajustes de la suspensión delantera - Thruyton RS.....	143
Ajuste de la precarga de la suspensión delantera - Thruyton RS únicamente.....	143
Ajuste de la amortiguación de la compresión y el rebote de la suspensión delantera - Thruyton RS únicamente.....	144
Inspección de la horquilla delantera.....	144
Suspensión trasera.....	145
Ajustes de la suspensión trasera.....	146
Ajuste de la precarga de la suspensión trasera.....	147
Reglaje de la amortiguación del rebote de la suspensión trasera - Thruyton RS únicamente.....	148
Reglaje de la amortiguación de la compresión de la suspensión trasera - Thruyton RS únicamente.....	148
Indicadores del ángulo de inclinación.....	149
Neumáticos.....	149
Presiones de inflado de neumáticos.....	150
Sistema de supervisión de la presión de inflado de neumáticos (TPMS) (si está instalado).....	151
Desgaste de los neumáticos.....	152
Profundidad mínima recomendada de la banda de rodadura.....	152
Sustitución de neumáticos.....	153
Batería.....	156
Retirada de la batería.....	156
Eliminación de la batería.....	158
Mantenimiento de la batería.....	158
Descarga de la batería.....	158
Descarga de la batería durante los periodos de inactividad y de uso poco frecuente de la motocicleta.....	159
Carga de la batería.....	159
Instalación de la batería.....	160
Fusibles.....	161
Faros delanteros.....	162
Sustitución de la lámpara de las luces de posición/faro delantero.....	163
Reglaje de los faros delanteros.....	165
Luces traseras.....	166
Luces traseras multifunción (si están instaladas).....	166
Indicadores luminosos de dirección.....	166
Luz de placa de matrícula.....	168

Mantenimiento planificado

Advertencia

Triumph Motorcycles no asumirá responsabilidad alguna sobre posibles daños o lesiones derivadas de un mantenimiento incorrecto o un reglaje inadecuado llevado a cabo por el propietario del vehículo.

Un mantenimiento incorrecto o descuidado puede conducir a una condición de conducción peligrosa.

Lleve siempre la motocicleta a un concesionario autorizado Triumph para realizar el mantenimiento planificado.

Advertencia

Todas las operaciones de mantenimiento referidas son de vital importancia y no deben ignorarse. Un mantenimiento o reglaje incorrectos pueden provocar el mal funcionamiento de una o más piezas de la motocicleta, lo cual puede ocasionar la pérdida del control del vehículo y provocar un accidente.

El clima, el terreno y la ubicación geográfica afectan al mantenimiento. El plan de mantenimiento deberá adecuarse a las características específicas del entorno en el cual se utilice la motocicleta y a las demandas de cada usuario.

Advertencia (continuación)

Para llevar a cabo correctamente las operaciones de mantenimiento listadas en el cuadro de mantenimiento planificado se necesitan herramientas, formación y conocimientos específicos. Sólo un concesionario autorizado Triumph dispone de dichos conocimientos.

Un mantenimiento incorrecto o descuidado puede conducir a una condición de conducción peligrosa. Lleve siempre la motocicleta a un concesionario autorizado Triumph para realizar el mantenimiento planificado.

Para mantener la motocicleta en condiciones óptimas de seguridad y fiabilidad, las operaciones de mantenimiento y reglaje descritas en esta sección deben llevarse a cabo tal y como se especifica en la planificación de comprobaciones diarias, y de acuerdo también con el cuadro de mantenimiento planificado. La información que encontrará a continuación describe los procedimientos a seguir para realizar correctamente las comprobaciones diarias, así como algunas cuestiones simples sobre el mantenimiento y los reglajes.

El mantenimiento planificado puede ser realizado por su concesionario autorizado Triumph de tres maneras: mantenimiento anual, mantenimiento basado en el kilometraje o una combinación de ambos, dependiendo del kilometraje que haga la motocicleta cada año.

Mantenimiento y reglaje

1. Las motocicletas que recorran menos de 16.000 kilómetros al año deben realizar un mantenimiento anual. Además, los elementos basados en el kilometraje requieren un mantenimiento en sus intervalos específicos, cuando la motocicleta alcance el kilometraje correspondiente.
2. Las motocicletas que recorran aproximadamente 16.000 kilómetros al año deben realizar en conjunto el mantenimiento anual y los elementos basados en el kilometraje específicos.
3. Las motocicletas que recorran más de 16.000 kilómetros al año deben realizar los elementos basados en el kilometraje cuando la motocicleta alcance el kilometraje específico. Además, los elementos anuales requerirán un mantenimiento en sus intervalos anuales específicos.

En todos los casos, el mantenimiento debe realizarse en los intervalos de mantenimiento especificados o antes. Consulte en un concesionario autorizado Triumph cuál es el mantenimiento planificado más adaptado a su motocicleta.

Triumph Motorcycles no asumirá responsabilidad alguna sobre posibles daños o lesiones derivadas de un mantenimiento incorrecto o un reglaje inadecuado.

Símbolo de servicio/Símbolo de advertencia general

 El símbolo de servicio se iluminará durante cinco segundos después de la secuencia de arranque de la motocicleta como un recordatorio de que un servicio vence en aproximadamente 100 km. El símbolo de servicio se iluminará permanentemente cuando se alcance el kilometraje, permanecerá iluminado permanentemente hasta que se restablezca el intervalo de servicio con la herramienta de diagnóstico de Triumph.

 El símbolo de advertencia general parpadeará si se ha producido un fallo del ABS o la gestión del motor y las luces de advertencia del ABS y/o MIL están encendidas. Póngase en contacto con un concesionario autorizado Triumph lo antes posible para que la anomalía pueda ser detectada y subsanada.

Tabla de mantenimiento planificado

Descripción de la operación	Lectura del cuentakilómetros en kilómetros o periodo de tiempo, lo que ocurra antes					
		Primera revisión	Revisión anual	Revisión basada en el kilometraje		
	Cada	1000 6 meses	Año	16.000 y 48.000	32.000	64.000
Lubricación						
Motor - comprobación de fugas	Día	*	*	*	*	*
Aceite de motor - sustitución	-	*	*	*	*	*
Filtro de aceite de motor - sustitución	-	*	*	*	*	*
Sistema de combustible y gestión del motor						
Sistema de combustible - comprobación de fugas	-			*	*	*
Filtro de aire: renueva (reemplace con más frecuencia si conduce con frecuencia en condiciones de humedad o polvo)	-			*	*	*
Filtro de combustible - sustitución	-				*	*
Bujías - sustitución	-				*	*
Sistema de refrigeración						
Sistema de refrigeración - comprobación de fugas	Día	*	*	*	*	*
Sistema de refrigeración - comprobación de los latiguillos en busca de desgaste/grietas/daños. Sustituya si es necesario	-			*	*	*
Nivel de líquido refrigerante - comprobación/ajuste	Día	*	*	*	*	*
Líquido refrigerante - sustitución	Cada 3 años, independientemente del kilometraje					
Motor						
Embrague - comprobación de funcionamiento	Día	*	*	*	*	*
Pivote de la palanca del embrague - lubricación	-		*	*	*	*
Holgura de válvulas - comprobación/ajuste	-				*	*
Sincronización del árbol de levas	-				*	*
Ruedas y neumáticos						
Ruedas - examen del estado	Día	*	*	*	*	*
Cojinetes de las llantas - inspección de desgaste/funcionamiento correcto	-				*	*
Ruedas - comprobar que no presentan radios rotos o dañados, comprobar la tensión de los radios (modelos con ruedas de radios únicamente)	Día	*	*	*	*	*
Desgaste o daños en neumáticos - comprobación	Día	*	*	*	*	*
Presión de neumáticos - comprobación/reglaje	Día	*	*	*	*	*
Dirección y suspensión						
Dirección - comprobación de libertad de movimientos	Día	*	*	*	*	*
Suspensión delantera y trasera - comprobación de daños/fugas/movimiento suave	Día	*	*	*	*	*
Aceite de la horquilla - sustitución	-					*
Cojinetes del cabezal - comprobación/ajuste - excepto el primer mantenimiento	-				*	*

Mantenimiento y reglaje

Descripción de la operación	Lectura del cuentakilómetros en kilómetros o periodo de tiempo, lo que ocurra antes					
		Primera revisión	Revisión anual	Revisión basada en el kilometraje		
	Cada	1000 6 meses	Año	16.000 y 48.000	32.000	64.000
Frenos						
Sistema de frenos - verificar funcionamiento	Día	*	*	*	*	*
Pastillas de freno - comprobación de desgaste	Día	*	*	*	*	*
Niveles de líquido de frenos - comprobación	Día	*	*	*	*	*
Líquido de frenos - sustitución	Cada 2 años, independientemente del kilometraje					
Cadena de transmisión						
Tensión de la cadena de transmisión - comprobación/ajuste	Día	*	*	*	*	*
Cadena de transmisión - comprobación de desgaste	Cada 800 km					
Cadena de transmisión - lubricación	Cada 300 km					
Cinta de fricción de la cadena de transmisión - comprobación en busca de desgaste, grietas o daños	-	*	*	*	*	*
Sistema eléctrico						
Luces, instrumentos y sistemas eléctricos - comprobación	Día	*	*	*	*	*
General						
Exploración automática - realice una Exploración automática utilizando la herramienta de diagnóstico de Triumph (imprima una copia para el cliente)	-	*	*	*	*	*
ECM del motor y los instrumentos - comprobación de la última descarga de calibración con la Herramienta de diagnóstico de Triumph	-	*	*	*	*	*
Indicadores del ángulo de inclinación - inspección visual del desgaste	Día	*	*	*	*	*
Caballote lateral/caballote central - inspección de desgaste/funcionamiento correcto	Día	*	*	*	*	*
Realice todo el trabajo pendiente del Boletín de Servicio y la garantía	-	*	*	*	*	*
Realice una prueba de conducción	-	*	*	*	*	*
Rellene el libro de registro de mantenimiento y reinicie el indicador de mantenimiento (si está instalado)	-	*	*	*	*	*

Aceite de motor



⚠ Advertencia

El funcionamiento de la motocicleta con un nivel insuficiente de aceite de motor o con aceite degradado o contaminado acelerará el desgaste del motor, lo cual puede derivar en el gripado del motor o la transmisión, con el consiguiente riesgo de pérdida repentina del control del vehículo y accidente.

Para un correcto funcionamiento del motor, la transmisión y el embrague, mantenga el aceite de motor a un nivel correcto, y sustituya el aceite del motor y el filtro según los intervalos especificados en el cuadro de mantenimiento planificado.

Inspección del nivel de aceite del motor

⚠ Advertencia

Nunca arranque el motor ni lo deje en marcha en una zona cerrada.

Los gases de escape son tóxicos y pueden causar en poco tiempo la pérdida del conocimiento y la muerte.

Ponga siempre en marcha su motocicleta al aire libre o en una zona con una ventilación adecuada.

⚠ Advertencia

Si el motor ha estado recientemente en funcionamiento, el sistema de escape estará caliente.

Antes de manipular el sistema de escape o trabajar cerca de él, deje que se enfríe ya que el contacto con cualquier parte de un sistema de escape caliente puede ocasionar quemaduras.

⚠ Precaución

Circular con un nivel de aceite del motor insuficiente provocará daños en el motor.

Si el indicador de baja presión de aceite permanece encendido, pare el motor inmediatamente e investigue la situación.

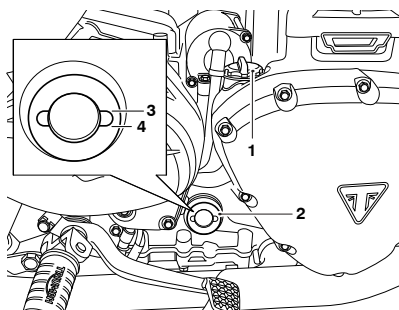

1. Tapón de la boca de llenado
2. Mirilla de cristal
3. Límite máximo
4. Límite mínimo

Mantenimiento y reglaje

Para inspeccionar el nivel de aceite del motor:

- Ponga en marcha el motor y déjelo funcionar al ralenti durante aproximadamente cinco minutos. Pare el motor y espere por lo menos tres minutos para que el aceite del motor pueda asentarse.
- Compruebe el nivel de aceite del motor visible en la mirilla de cristal.
- El nivel es correcto cuando puede verse a través de la mirilla de cristal en algún punto entre las marcas superior (nivel máximo) e inferior (nivel mínimo).

Nota:

Sólo se obtendrá una indicación precisa del nivel del aceite del motor con el motor a temperatura normal de funcionamiento y la motocicleta en posición vertical (sin apoyar en el caballete lateral).

- En caso de ser necesario rellenar el nivel de aceite del motor, retire el tapón de la boca de llenado y añada aceite del motor poco a poco hasta que el nivel visible a través de la mirilla de cristal sea correcto.

Precaución

Asegúrese de que no se introduzca ningún cuerpo extraño o contaminación en el motor durante un cambio o rellenado de aceite del motor. Si entran cuerpos extraños en el motor, podrían producirse daños al mismo.

- Una vez alcanzado dicho nivel, coloque el tapón de llenado y apriételo.

Cambio de aceite del motor y del filtro de aceite

Advertencia

El contacto prolongado o repetido con el aceite de motor puede provocar sequedad e irritaciones en la piel, así como dermatitis.

El aceite de motor usado contiene sustancias nocivas que pueden provocar cáncer de piel.

Lleve siempre prendas de protección adecuadas y evite el contacto del aceite usado con la piel.

Advertencia

El aceite puede estar caliente al tacto. Evite el contacto con el aceite caliente llevando una indumentaria apropiada, guantes, protección ocular, etc.

El contacto con el aceite caliente puede escaldar o quemar la piel.

Advertencia

Si el motor ha estado recientemente en funcionamiento, el sistema de escape estará caliente.

Antes de manipular el sistema de escape o trabajar cerca de él, deje que se enfríe ya que el contacto con cualquier parte de un sistema de escape caliente puede ocasionar quemaduras.

El aceite de motor y el filtro de aceite deben sustituirse en los periodos especificados en el cuadro de mantenimiento planificado.

Para cambiar el aceite del motor y el filtro:

- Caliente el motor completamente y después deténgalo. Fije la motocicleta apoyándola sobre el caballete lateral.
- Deje que el aceite del motor se asiente durante cinco minutos antes de drenarlo.

- Coloque una bandeja de drenaje de aceite bajo el motor.

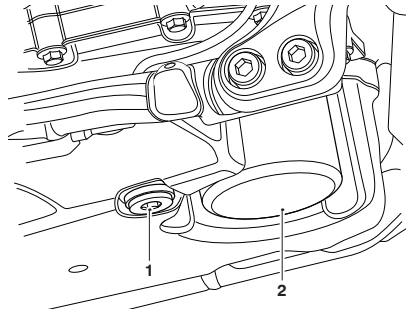

1. Tapón del cárter inferior

2. Filtro de aceite de motor

- Retire el tapón del cárter inferior de la parte inferior del cárter inferior y deje que se drene el aceite del motor.
- Fije la motocicleta en posición vertical sobre una superficie llana.
- Coloque la bandeja de drenaje de aceite debajo del filtro de aceite del motor.
- Desatornille y retire el filtro de aceite del motor mediante la herramienta de servicio Triumph T3880313. Deshágase del filtro usado de forma respetuosa con el medio ambiente.
- Llene previamente el filtro de aceite del motor de repuesto con aceite de motor limpio.
- Aplique una capa de aceite de motor limpio al anillo de estanqueidad del nuevo filtro de aceite del motor. Coloque el filtro de aceite del motor y apriete a 10 Nm.

Mantenimiento y reglaje

- Una vez el aceite del motor se ha vaciado por completo, coloque una nueva arandela de sellado en el tapón del cárter inferior. Coloque el tapón y apriételo a 25 Nm.
 - Retire el tapón de llenado de aceite del motor.
 - Utilizando un embudo apropiado, llene el motor con un aceite sintético o semisintético para motocicletas 10W/40 o 10W/50 que cumpla la especificación API SH (o superior) y JASO MA, como por ejemplo el aceite de motor Castrol Power 1 Racing 4T 10W-40 (sintético), vendido como Castrol Power RS Racing 4T 10W-40 (sintético) en algunos países.
 - No llene en exceso ni supere las capacidades indicadas en la sección de Especificaciones.
 - Ponga en marcha el motor y déjelo funcionar al ralentí durante un mínimo de 30 segundos.
- Asegúrese de que la luz de advertencia de baja presión de aceite se apaga instantes después de poner en marcha el motor.

Precaución

Si la presión del aceite de motor es demasiado baja, se encenderá la luz de advertencia de baja presión de aceite. Si este indicador permanece encendido con el motor en marcha, pare inmediatamente el motor e investigue la causa.

Si hace funcionar el motor con una presión de aceite baja provocará daños al motor.

Precaución

Si aumenta la velocidad antes de que el aceite del motor llegue a todas las zonas del motor, éste puede dañarse o griparse.

Deje transcurrir 30 segundos con el motor en marcha antes de acelerar, con el fin de que el aceite del motor fluya del todo.

- Ponga el conmutador de encendido en posición de apagado, compruebe el nivel de aceite del motor mediante el método anteriormente indicado y rellene hasta que el nivel se sitúe entre las marcas de nivel mínimo y máximo de la mirilla de cristal.

Eliminación del aceite de motor y los filtros de aceite usados

Con el fin de proteger el medio ambiente, no derrame aceite sobre el suelo ni lo vacíe en alcantarillas, desagües o corrientes de agua. No tire a la basura los filtros de aceite usados. En caso de duda, consulte a las autoridades locales.

Especificación y grado de aceite del motor (10W/40 y 10W/50)

Los motores de alto rendimiento de Triumph están diseñados para utilizar un aceite de motor 100 % sintético o semisintético 10W/40 o 10W/50 que cumpla la especificación API SH (o superior) y JASO MA, como por ejemplo el aceite de motor Castrol Power 1 Racing 4T 10W-40 (100% sintético), comercializado como Castrol Power RS Racing 4T 10W-40 (100% sintético) en algunos países.

Consulte el siguiente cuadro para obtener la viscosidad del aceite correcta (10W/40 o 10W/50) a utilizar en su zona de conducción.

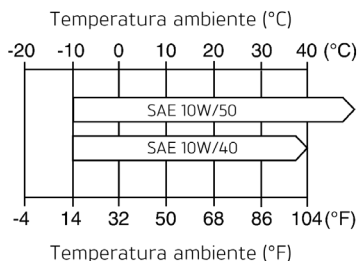

Intervalo de temperatura de viscosidad del aceite

No añada aditivos químicos al aceite de motor. El aceite de motor sirve también para la lubricación del embrague, y los aditivos podrían hacer que el embrague patinara.

No utilice aceite mineral, vegetal, no detergente, de ricino o cualquier otro aceite no conforme a la especificación requerida. El uso de este tipo de aceites puede ocasionar daños graves e instantáneos al motor.

Asegúrese de que no se introduzca ningún cuerpo extraño en el cárter durante un cambio o rellenado de aceite del motor.

Mantenimiento y reglaje

Sistema de refrigeración



Para garantizar una refrigeración eficaz del motor, compruebe el nivel del líquido refrigerante cada día antes de utilizar la motocicleta, y rellene el depósito si el nivel de refrigerante es demasiado bajo.

Nota:

En el sistema de refrigeración se instala un refrigerante de tecnología de ácido orgánico híbrido (conocido como OAT híbrido o HOAT) que dura todo el año cuando la motocicleta sale de la fábrica. Es de color verde, contiene una solución al 50% anticongelante a base de etileno glicol y su punto de congelación es de -35°C .

Agentes anticorrosión

Advertencia

El refrigerante OAT híbridoHD4X contiene agentes anticorrosión y anticongelante adecuados para motores y radiadores de aluminio. Al utilizar el refrigerante siga siempre las instrucciones del fabricante.

El refrigerante con anticongelante y agentes anticorrosión contiene productos químicos nocivos para las personas. No trague nunca anticongelante o líquido refrigerante de motocicleta.

Nota:

El refrigerante OAT híbrido HD4X proporcionado por Triumph se mezcla previamente, y no es necesario diluirlo antes de llenar o rellenar el sistema de refrigeración.

El uso de agentes químicos anticorrosión en el refrigerante es esencial para prevenir la corrosión del sistema de refrigeración.

Si no se utiliza un refrigerante que contenga agentes anticorrosión, el sistema de refrigeración acumulará en la camisa de agua y el radiador óxido y sedimentos que bloquearán los conductos de refrigeración y reducirán considerablemente la eficacia del sistema de refrigeración.

Comprobación del nivel de líquido refrigerante

Nota:

El nivel de refrigerante deberá comprobarse con el motor en frío (a temperatura ambiente).

Bonneville T100 (todos los modelos), Bonneville T120 (todos los modelos) y Street Twin

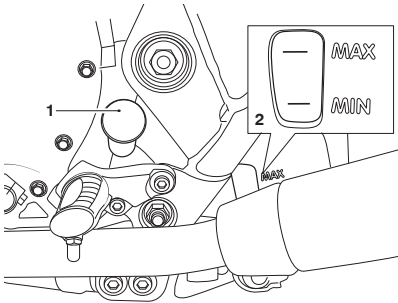

1. Tapón del tanque de expansión
2. Marcas MAX y MIN

Para inspeccionar el nivel de refrigerante:

- Sitúe la motocicleta en posición vertical y sobre terreno llano. El tanque de expansión puede verse desde el lado izquierdo de la motocicleta, hacia la parte trasera del motor.
- Compruebe el nivel de líquido refrigerante en el tanque de expansión. El nivel de refrigerante debe estar situado entre las marcas MAX y MIN. Si el nivel se encuentra por debajo de la marca MIN, deberá proceder a su ajuste.

Street Scrambler

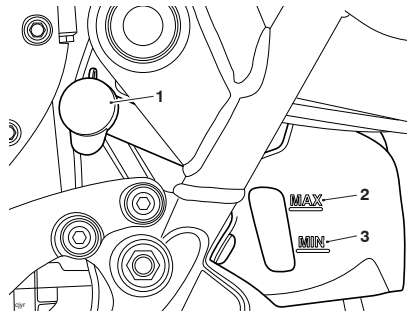

1. Tapón del tanque de expansión
2. Marca MAX
3. Marca MIN

Para inspeccionar el nivel de refrigerante:

- Sitúe la motocicleta en posición vertical y sobre terreno llano. El tanque de expansión puede verse desde el lado izquierdo de la motocicleta, hacia la parte trasera del motor.
- Compruebe el nivel de líquido refrigerante en el tanque de expansión. El nivel de refrigerante debe estar situado entre las marcas MAX y MIN. Si el nivel se encuentra por debajo de la marca MIN, deberá proceder a su ajuste.

Mantenimiento y reglaje

Speed Twin y Thruxton RS

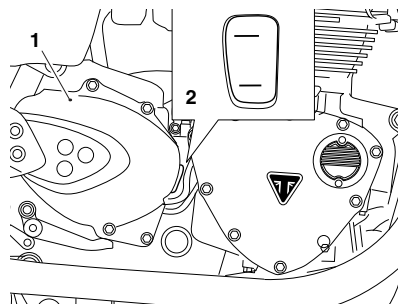

1. Tapón del tanque de expansión
2. Marcas MAX y MIN

Para inspeccionar el nivel de refrigerante:

- Sitúe la motocicleta en posición vertical y sobre terreno llano. El tanque de expansión puede verse desde el lado derecho de la motocicleta, hacia la parte trasera del motor.
- Compruebe el nivel de líquido refrigerante en el tanque de expansión. El nivel de refrigerante debe estar situado entre las marcas de nivel máximo (superior) y mínimo (inferior). Si el nivel se encuentra por debajo de la marca MIN, deberá proceder a su ajuste.

Ajuste del nivel de líquido refrigerante

⚠ Advertencia

No retire el tapón del tanque de expansión o el tapón de presión del radiador con el motor en caliente,

ya que en tales circunstancias el líquido refrigerante contenido en el radiador también estará caliente y bajo presión.

El contacto con el líquido de refrigeración en estas condiciones puede causar quemaduras y lesiones en la piel.

⚠ Precaución

Si se utiliza agua dura en el sistema de refrigeración, se depositarán sedimentos en el motor y el radiador, con la consiguiente reducción de la eficacia del sistema de refrigeración,

pudiendo causar un sobrecalentamiento y daños graves en el motor.

Nota:

Si está revisando el nivel de refrigerante debido a un sobrecalentamiento previo del refrigerante, compruebe también el nivel de líquido en el radiador y rellene en caso necesario.

En caso de emergencia, puede añadir agua destilada al sistema de refrigeración. Sin embargo, a continuación se debe drenar el refrigerante y volver a rellenarlo con el refrigerante OAT híbrido HD4X lo antes posible.

Bonneville T100 (todos los modelos), Bonneville T120 (todos los modelos), Street Scrambler y Street Twin

Para ajustar el nivel de refrigerante:

- Deje que el motor se enfríe.
- El tapón del tanque de expansión puede retirarse desde el lado izquierdo de la motocicleta, hacia la parte trasera del motor.
- Retire el tapón del tanque de expansión y añada mezcla de refrigerante a través de la abertura de llenado hasta que el nivel alcance la marca MAX. Vuelva a colocar el tapón.

Speed Twin y Thruxton RS

Para ajustar el nivel de refrigerante:

- El tapón del tanque de expansión puede retirarse desde el lado derecho de la motocicleta, hacia la parte trasera del motor.
- Retire la cubierta del piñón.
- Retire el tapón del tanque de expansión y añada mezcla de refrigerante a través de la abertura de llenado hasta que el nivel alcance la marca de nivel máximo (superior).
- Vuelva a colocar el tapón. Vuelva a colocar la cubierta del piñón y apriete a 9 Nm.

Cambio del líquido refrigerante

Se recomienda dejar la sustitución del líquido refrigerante en manos de un concesionario autorizado Triumph y hágalo de acuerdo a los periodos estipulados en el cuadro de mantenimiento planificado.

Radiador y latiguillos

Advertencia

El ventilador funciona automáticamente cuando el motor está en marcha.

Mantenga siempre las manos y la ropa alejadas del ventilador.

El contacto con el ventilador giratorio puede causar un accidente y/o lesiones personales.

Precaución

El uso de chorros de agua a alta presión, como los disponibles en instalaciones de lavado de vehículos o en domicilios particulares, puede causar fugas, dañar las aletas del radiador y mermar su eficacia.

No instale frente al radiador ni detrás del ventilador accesorios no autorizados que obstruyan el radiador o desvíen el flujo de aire que circula a su través.

La interferencia con el flujo de aire del radiador puede ocasionar su sobrecalentamiento, con el consiguiente riesgo de daños en el motor.

Mantenimiento y reglaje

Verifique que los manguitos del radiador no estén deteriorados o presentan grietas y que las abrazaderas de tensión estén correctamente apretadas de acuerdo con los requisitos del cuadro de mantenimiento planificado. Deje en manos de su concesionario autorizado Triumph la sustitución de cualquier elemento defectuoso.

Compruebe que la rejilla y las aletas del radiador no estén obstruidas por insectos, hojas o barro. Elimine las obstrucciones con un chorro de agua a baja presión.

Control del acelerador

Advertencia

Esté siempre atento a posibles cambios del "tacto" del control del acelerador y en caso de que se produzcan haga que un concesionario autorizado Triumph revise el sistema del acelerador.

Estos cambios podrían deberse al desgaste del mecanismo, que podría ocasionar el agarrotamiento del control del acelerador.

Un control del acelerador que se agarrota o se bloquea puede ocasionar la pérdida del control del vehículo y provocar un accidente.

Inspección del acelerador

Advertencia

El uso de la motocicleta con el control del acelerador agarrotado o dañado afectará al buen funcionamiento del acelerador, con el consiguiente riesgo de pérdida del control de la motocicleta y de provocar un accidente.

Para evitar el uso continuado de un control del acelerador agarrotado o dañado, confíe siempre su revisión y ajuste a su concesionario autorizado Triumph.

Para inspeccionar el acelerador:

- Compruebe que el acelerador se abra suavemente sin necesidad de aplicar una fuerza desproporcionada, y que se cierra sin agarrotamiento. En caso de duda o si detecta algún problema en el sistema de aceleración, solicite a su concesionario autorizado Triumph una revisión del sistema.
- En caso de que la holgura existente sea inadecuada, Triumph le recomienda que solicite la pertinente investigación a su concesionario autorizado Triumph.
- Compruebe que el puño del acelerador tiene una holgura de entre 1 y 2 mm al girarlo ligeramente hacia atrás y hacia delante.

Embrague

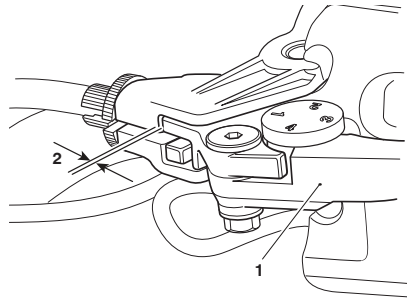

1. Palanca del embrague
2. 2 - 3 mm

La motocicleta incorpora un embrague accionado por cable.

Si la palanca del embrague presenta una holgura excesiva, el embrague no se desacoplará completamente. Esto puede causar dificultades a la hora de cambiar de marcha y seleccionar el punto muerto. Esto puede hacer que el motor se cale y que la motocicleta sea difícil de controlar.

Por el contrario, si la holgura de la palanca de embrague es insuficiente, el embrague no embragará completamente y patinará, lo cual reducirá el rendimiento y provocará su desgaste prematuro.

La holgura de la palanca del embrague debe comprobarse conforme al cuadro de mantenimiento planificado.

Mantenimiento y reglaje

Inspección del embrague

Compruebe que la palanca de embrague tiene una holgura de entre 2 y 3 mm.

Si la holgura es incorrecta, deberá procederse a su reglaje.

Ajuste del embrague

Para ajustar el embrague:

- Gire el manguito del regulador hasta conseguir la holgura correcta de la palanca del embrague.
- Compruebe que la palanca de embrague tiene una holgura de entre 2 y 3 mm.
- Si la holgura es incorrecta, deberá procederse a su reglaje.

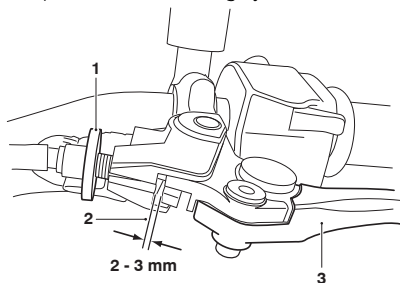

1. Manguito de ajuste (contratuercas completamente sueltas)
2. Holgura correcta, 2-3 mm
3. Palanca del embrague

Si no se puede conseguir el ajuste correcto utilizando el regulador de la palanca, utilice el regulador del cable en el extremo inferior del cable.

- Afloje la contratuercas del regulador.
- Gire el regulador del cable exterior hasta obtener una holgura de entre 2 y 3 mm en la palanca del embrague.

- Apriete la contratuercas a 3,5 Nm.

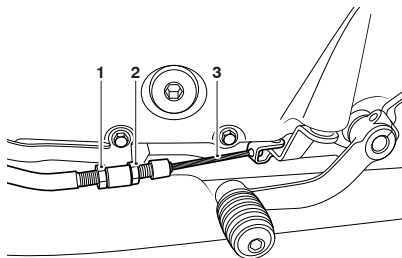

1. Tuerca del regulador
2. Contratuercas
3. Cable del embrague

Cadena de transmisión



Advertencia

Una cadena floja o desgastada, o una cadena que se rompe o se sale de los piñones puede trabarse en el piñón del motor o bloquear la rueda trasera.

Una cadena que se traba en el piñón del motor dañará al conductor y causará la pérdida del control de la motocicleta y un accidente.

De manera similar, el bloqueo de la rueda trasera ocasionará la pérdida del control de la motocicleta y provocará un accidente.

Por seguridad y para evitar un desgaste excesivo, la cadena de transmisión debe comprobarse, ajustarse y lubricarse conforme a los requisitos del mantenimiento planificado. En condiciones extremas tales como la conducción a alta velocidad, carreteras con arena o sal, las operaciones de comprobación, ajuste y lubricación deberán realizarse con mayor frecuencia.

Si la cadena está muy desgastada o ajustada de forma incorrecta (demasiado floja o demasiado tensa), podría salirse de los piñones o romperse. Por lo tanto, sustituya siempre las cadenas desgastadas o dañadas utilizando piezas originales de Triumph proporcionadas por un concesionario autorizado Triumph.

Lubricación de la cadena de transmisión

Es necesario lubricar la cadena cada 300 kilómetros y también tras circular bajo la lluvia o sobre pavimento mojado, y siempre que la cadena se reseque.

Para lubricar la cadena de transmisión:

- Utilice el lubricante especial para cadenas de transmisión conforme a lo recomendado en la sección Especificaciones.
- Aplique lubricante a los laterales de los rodillos y después deje la motocicleta sin usar durante como mínimo ocho horas (durante la noche es lo ideal). Así el lubricante podrá penetrar en las juntas tóricas de la cadena de transmisión, etc.
- Antes de conducir, elimine el exceso de aceite.
- Si la cadena de transmisión está especialmente sucia, límpiela en primer lugar y después aplique el lubricante tal y como se ha descrito más arriba.

Precaución

No utilice lavado de alta presión para limpiar la cadena de transmisión, ya que causaría daños a sus componentes.

Mantenimiento y reglaje

Comprobación del movimiento libre de la cadena de transmisión

Advertencia

Antes de empezar a trabajar, asegúrese de que la motocicleta está estable y convenientemente afianzada.

De esta manera evitará caídas que puedan causar lesiones personales y/o daños a la propia motocicleta.

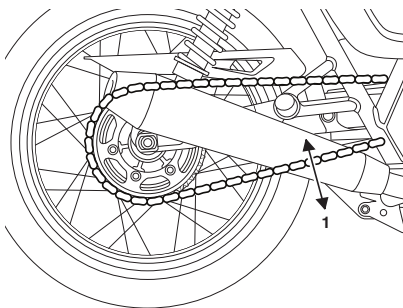

1. Posición de movimiento máximo

Para comprobar el movimiento libre de la cadena de transmisión:

- Coloque la motocicleta sobre una superficie llana y sujétela en posición vertical sin ningún peso sobre ella.
- Gire la rueda trasera empujando la motocicleta hasta encontrar la posición en la que la cadena de transmisión está más tensa, y mida el movimiento vertical de la cadena de transmisión a medio camino entre los piñones.

Ajuste del movimiento libre de la cadena de transmisión

El movimiento vertical de la cadena de dirección debe ser de entre 20 y 30 mm.

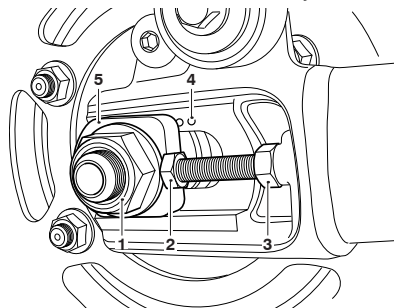

1. Tuerca del husillo de la rueda trasera
2. Perno del regulador
3. Contratuercas del perno del regulador
4. Marcas del regulador
5. Regulador del husillo

Si la medición del movimiento libre de la cadena de transmisión es incorrecta, se deben realizar los siguientes ajustes:

- Afloje la tuerca del husillo de la rueda.
- Afloje las contratuercas de los pernos del regulador de la cadena de transmisión de los lados derecho e izquierdo.
- Mueva los dos reguladores por igual utilizando como guía las marcas del regulador.
- Gire los pernos del regulador hacia la derecha para incrementar el movimiento libre de la cadena de transmisión y hacia la izquierda para reducirlo.

- Una vez logrado el movimiento libre correcto de la cadena de transmisión, empuje la rueda hasta que haga contacto firme con los reguladores.
- Asegúrese de que la marca del regulador está alineada con la misma marca del regulador del husillo a ambos lados del brazo oscilante.
- Apriete las dos contratuercas del regulador a 20 Nm y la tuerca del husillo de la rueda trasera a 110 Nm.
- Vuelva a realizar la comprobación del ajuste de la cadena de transmisión. Vuelva a ajustar en caso necesario.

Advertencia

La conducción de la motocicleta con las contratuercas del regulador mal apretadas o un husillo de rueda suelto puede afectar negativamente a la estabilidad y manejabilidad de la motocicleta.

La conducción y estabilidad deterioradas podrían causar la pérdida de control del vehículo y producir un accidente.

- Compruebe la eficacia del freno trasero. Rectifique en caso necesario.

Advertencia

Es peligroso conducir la motocicleta si los frenos presentan alguna anomalía; en ese caso deberá solicitar a su concesionario autorizado Triumph que aplique las medidas correctivas oportunas antes de volver a circular con la motocicleta.

En caso contrario, la posible merma en la eficacia de la frenada puede ocasionar la pérdida del control de la motocicleta y provocar un accidente.

Inspección del desgaste de la cadena de transmisión y los piñones

Advertencia

No descuide nunca las operaciones de mantenimiento de la cadena de transmisión y deje siempre en manos de un concesionario autorizado Triumph la sustitución de la misma.

Utilice una cadena de transmisión original Triumph tal como se especifica en el catálogo de recambios de Triumph.

El uso de cadenas de transmisión no homologadas puede derivar en la rotura de la cadena de transmisión o en que esta se salga de los dientes del piñón, causando la pérdida del control de la motocicleta y un accidente.

Mantenimiento y reglaje



Precaución

Si los piñones están desgastados, sustituya siempre los piñones y la cadena de transmisión en conjunto.

Si los piñones desgastados se sustituyen sin sustituir también la cadena de transmisión, se producirá un desgaste prematuro de los nuevos piñones.

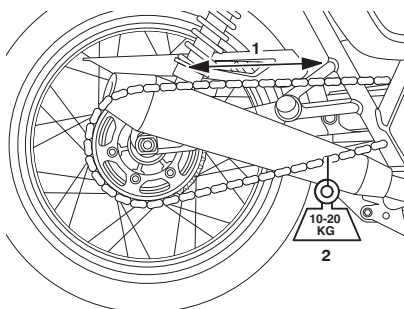

1. Medición de 20 eslabones
2. Peso

Para comprobar el desgaste de la cadena de transmisión y el piñón:

- Retire el protector de la cadena de transmisión.
- Estire la cadena de transmisión colgando de ella un peso de 10 - 20 kg.
- Mida la longitud de 20 eslabones en la parte recta de la cadena de transmisión desde el centro del pasador del 1º pasador hasta el centro del pasador del 21º pasador. Como la cadena de transmisión puede estar desgastada de manera no uniforme, tome medidas en varios lugares.

- Si la longitud supera el límite de servicio máximo de 320 mm, será necesario sustituir la cadena de transmisión.
- Gire la rueda trasera e inspeccione la cadena de transmisión en busca de rodillos dañados, pasadores y eslabones sueltos.
- Inspeccione también los piñones en busca de dientes dañados o excesivamente desgastados.

Diente desgastado (Piñón del motor) Diente desgastado (Piñón trasero)

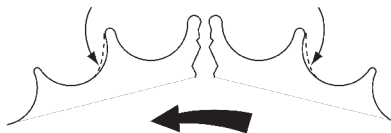

(El desgaste de los piñones se muestra exagerado con fines ilustrativos)

ccol

Nota:

La ilustración muestra desgaste en los piñones montados en el lado izquierdo de la motocicleta.

Para los piñones montados en el lado derecho de la motocicleta, el desgaste se produce en el lado opuesto de los dientes.

- Si hay alguna irregularidad, sustituya la cadena de transmisión y/o los piñones en un concesionario autorizado Triumph.
- Vuelva a colocar el protector de la cadena de transmisión y apriete sus fijaciones a 9 Nm.

Frenos

Advertencia

Las pastillas de freno correspondientes a una rueda deben sustituirse siempre en bloque. En el caso de la rueda delantera, que tiene instaladas dos mordazas, sustituya todas las pastillas de freno en ambas mordazas.

La sustitución individual de las pastillas reducirá la eficacia de los frenos y podría provocar un accidente.

Una vez instaladas las nuevas pastillas de freno, conduzca con mucha precaución hasta que las pastillas se hayan asentado.

Las pastillas de freno deben comprobarse respetando los plazos planificados y sustituirse en caso de haberse alcanzado o rebasado el grosor mínimo.

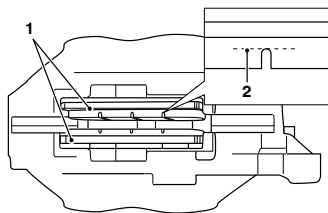

1. Pastillas de freno
2. Línea de grosor mínimo

Bonneville T100 (todos los modelos) y Bonneville T120 (todos los modelos)

Si el grosor del revestimiento de alguna pastilla de freno (frenos delanteros o traseros) es inferior a 1,5 mm, es decir, si la pastilla de freno se ha desgastado hasta la parte inferior de las ranuras, sustituya todas las pastillas de freno de esa rueda.

Street Scrambler, Speed Twin, Street Twin y Thruxton RS

Si el grosor de las pastillas de freno es inferior a 1,0 mm (delantero) o 1,5 mm (trasero), sustituya todas las pastillas de freno de esa rueda.

Nota:

Street Scrambler, Speed Twin y Street Twin únicamente

Se levanta un área de la placa posterior de la pastilla de freno y hará que el freno delantero chirrie como una notificación para el conductor cuando la(s) pastilla(s) de freno están por debajo del grosor mínimo. Sustituya todas las pastillas de freno en esa rueda.

Mantenimiento y reglaje

Rodaje de las nuevas pastillas y discos de frenos

Advertencia

Las pastillas de freno correspondientes a una rueda deben sustituirse siempre en bloque. En el caso de la rueda delantera, que tiene instaladas dos mordazas, sustituya todas las pastillas de freno en ambas mordazas.

La sustitución individual de las pastillas reducirá la eficacia de los frenos y podría provocar un accidente.

Una vez instaladas las nuevas pastillas de freno, conduzca con mucha precaución hasta que las pastillas se hayan asentado.

Las pastillas y discos de freno nuevos necesitan un período de cuidadoso rodaje que optimizará el rendimiento y duración de los discos y las pastillas. La distancia recomendada para el rodaje de las nuevas pastillas y discos es de 300 km.

Durante este período, evite las frenadas fuertes, conduzca con precaución y deje distancias de frenado mayores.

Compensación del desgaste de las pastillas de freno

Advertencia

Si la palanca o el pedal de freno se notan demasiado blandas al ser accionadas, o si su recorrido es excesivo, es posible que haya aire en los conductos y manguitos de frenado o que los frenos estén defectuosos.

La conducción en tales circunstancias es peligrosa, y deberá solicitar a su concesionario autorizado Triumph que resuelva la anomalía antes de volver a circular con la motocicleta.

Conducir la motocicleta con los frenos defectuosos puede ocasionar la pérdida del control y provocar un accidente.

El desgaste de los discos y las pastillas de freno se compensa automáticamente y no tiene efecto alguno sobre el funcionamiento del pedal o la palanca de freno. Las piezas del sistema de frenado tanto delantero como trasero no precisan ningún reglaje.

Líquido de frenos de disco

Advertencia

El líquido de frenos es higroscópico; es decir, absorbe la humedad del aire.

La humedad absorbida reducirá en gran medida el punto de ebullición del líquido de frenos, con la consiguiente reducción de la eficacia de la frenada.

Por ello, sustituya siempre el líquido de frenos según los periodos especificados en el cuadro de mantenimiento planificado.

Utilice siempre líquido procedente de un recipiente precintado y nunca de recipientes no precintados o abiertos previamente.

No mezcle nunca líquidos de frenos de diferentes marcas o tipos.

Compruebe la ausencia de fugas de líquido de frenos alrededor de los racores, sellos y juntas de freno, y compruebe también que las mangueras no estén deterioradas ni presenten cortes u otros daños.

Corrija siempre cualquier anomalía antes de volver a circular con la motocicleta.

La no observancia de estos consejos hará que la conducción de la motocicleta sea peligrosa, con el consiguiente riesgo de pérdida del control de la motocicleta y de accidente.

Advertencia

Si el ABS no funciona, el sistema de frenos operará normalmente como sistema de frenos sin ABS.

En estas circunstancias, una frenada brusca provocará el bloqueo de las ruedas, lo cual puede ocasionar la pérdida de control del vehículo y provocar un accidente.

En caso de que se encienda el indicador luminoso, reduzca la velocidad y no circule más tiempo del necesario. Póngase en contacto con un concesionario autorizado Triumph lo antes posible para que la anomalía pueda ser detectada y subsanada.

Compruebe el nivel del líquido de frenos en ambos depósitos y sustituya el líquido según los periodos especificados en el cuadro de mantenimiento planificado. Utilice únicamente líquido DOT 4, tal y como se recomienda en la sección de especificaciones. El líquido de frenos debe sustituirse asimismo si se contamina con humedad u otros elementos contaminantes, o si se sospecha que puede estar contaminado.

Nota:

Se requiere una herramienta especial para purgar el sistema de frenos ABS. Póngase en contacto con su concesionario autorizado Triumph cuando sea necesario sustituir el líquido de frenos o el sistema hidráulico requiera servicio.

Mantenimiento y reglaje

Inspección y ajuste del nivel de líquido de frenos delanteros

Advertencia

Si se observa una disminución apreciable del nivel del líquido de frenos en cualquiera de los depósitos, pida consejo a su concesionario autorizado Triumph antes de circular con la motocicleta.

Conducir con niveles bajos de líquido de frenos o con fugas de líquido de frenos es peligroso y afectará negativamente al rendimiento de la frenada con el consiguiente riesgo de pérdida de control de la motocicleta y de accidente.

Street Scrambler y Street Twin

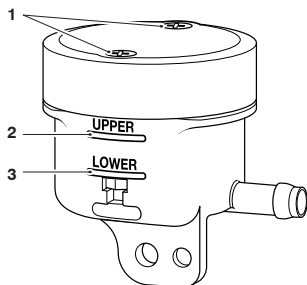

1. Tornillos de retención del tapón del depósito
2. Línea de nivel SUPERIOR
3. Línea de nivel INFERIOR

Para inspeccionar el nivel del líquido de los frenos delanteros:

- Compruebe que el nivel de líquido de frenos esté situado entre las marcas UPPER y LOWER del depósito.

- El nivel de líquido de frenos del depósito debe estar siempre situado entre las marcas UPPER y LOWER (niveles superior e inferior), con el depósito en posición horizontal.

Para ajustar el nivel del líquido de los frenos delanteros:

- Suelte los tornillos de retención de la tapa del depósito y retire el tapón del depósito y el sello del diafragma.
- Llene el depósito hasta la línea UPPER (nivel superior) con líquido de frenos DOT 4 procedente de un recipiente sellado.
- Coloque el sello del diafragma en la tapa del depósito y asegúrese de que los orificios para las fijaciones en la tapa del depósito y el sello del diafragma estén alineados correctamente.

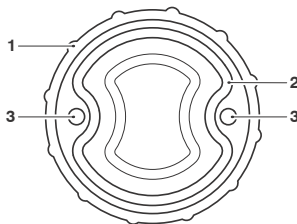

1. Tapa del depósito
2. Sellado del diafragma
3. Agujeros de tornillo de retención de la tapa del depósito

- Instale los tornillos de retención de la tapa del depósito en la tapa del depósito y el conjunto del sello del diafragma.

Mantenimiento y reglaje

- Sujete el conjunto y coloque la tapa del depósito, el sello de diafragma y los tornillos de retención de la tapa del depósito.

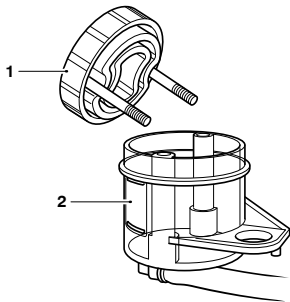

1. Tapa del depósito, el sello del diafragma y conjunto de tornillos de retención de la tapa del depósito
2. Depósito

⚠ Advertencia

Si los tornillos de retención de la tapa del depósito están demasiado apretados, se puede provocar una fuga de líquido de frenos.

El incumplimiento de la anterior advertencia haría que la conducción de la motocicleta fuera peligrosa, con el consiguiente riesgo de pérdida del control de la motocicleta y de accidente.

- Apriete los tornillos de retención de la tapa del depósito a 1 Nm.

Inspección y ajuste del nivel de líquido de frenos delanteros

Speed Twin y Thruxton RS

⚠ Advertencia

Si se observa una disminución apreciable del nivel del líquido de frenos en cualquiera de los depósitos, pida consejo a su concesionario autorizado Triumph antes de circular con la motocicleta.

Conducir con niveles bajos de líquido de frenos o con fugas de líquido de frenos es peligroso y afectará negativamente al rendimiento de la frenada con el consiguiente riesgo de pérdida de control de la motocicleta y de accidente.

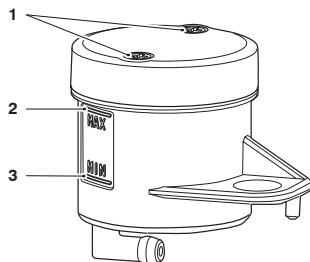

1. Tornillos de retención del tapón del depósito
2. Línea de nivel MÁX
3. Línea de nivel MÍN

Para inspeccionar el nivel del líquido de los frenos delanteros:

- Compruebe que el nivel de líquido de frenos esté situado entre las marcas MIN y MAX del depósito.

Mantenimiento y reglaje

- El nivel de líquido de frenos del depósito debe estar siempre situado entre las líneas de nivel MAX y MIN (con el depósito en posición horizontal).

Para ajustar el nivel del líquido de los frenos delanteros:

- Suelte los tornillos de retención de la tapa del depósito y retire el tapón del depósito y el sello del diafragma.
- Llene el depósito hasta la línea de nivel MAX con líquido de frenos DOT 4 procedente de un recipiente sellado.
- Coloque el sello del diafragma en la tapa del depósito y asegúrese de que los orificios para las fijaciones en la tapa del depósito y el sello del diafragma estén alineados correctamente.

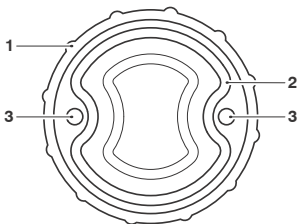

1. Tapa del depósito
2. Sellado del diafragma
3. Agujeros de tornillo de retención de la tapa del depósito

- Instale los tornillos de retención de la tapa del depósito en la tapa del depósito y el conjunto del sello del diafragma.

- Sujete el conjunto y coloque la tapa del depósito, el sello de diafragma y los tornillos de retención de la tapa del depósito.

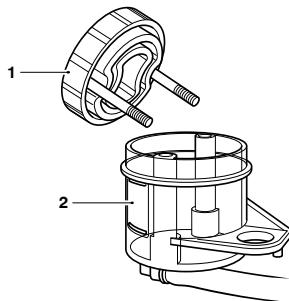

1. Tapa del depósito, el sello del diafragma y conjunto de tornillos de retención de la tapa del depósito
2. Depósito

⚠ Advertencia

Si los tornillos de retención de la tapa del depósito están demasiado apretados, se puede provocar una fuga de líquido de frenos.

El incumplimiento de la anterior advertencia haría que la conducción de la motocicleta fuera peligrosa, con el consiguiente riesgo de pérdida del control de la motocicleta y de accidente.

- Apriete los tornillos de retención de la tapa del depósito a 1 Nm.

Inspección y ajuste del nivel de líquido de frenos delanteros

Advertencia

Si se observa una disminución apreciable del nivel del líquido de frenos en cualquiera de los depósitos, pida consejo a su concesionario autorizado Triumph antes de circular con la motocicleta.

Conducir con niveles bajos de líquido de frenos o con fugas de líquido de frenos es peligroso y afectará negativamente al rendimiento de la frenada con el consiguiente riesgo de pérdida de control de la motocicleta y de accidente.

Bonneville T100 (todos los modelos) y Bonneville T120 (todos los modelos)

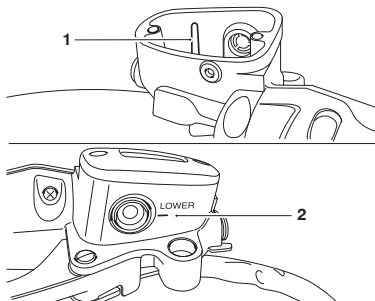

1. Línea de nivel superior
2. Línea de nivel inferior

Para inspeccionar el nivel del líquido de los frenos delanteros:

- Compruebe el nivel visible en la ventana situada frente al cuerpo del depósito.

- El nivel de líquido de frenos debe estar situado entre las líneas de nivel superior e inferior (con el depósito en posición horizontal).

Para ajustar el nivel del líquido de los frenos delanteros:

- Suelte los tornillos de retención de la tapa del depósito y retire el tapón del depósito y el sello del diafragma.
- Llene el depósito hasta la línea de nivel superior con líquido de frenos DOT 4 procedente de un recipiente sellado.
- Coloque el sello del diafragma en la tapa del depósito y asegúrese de que los orificios para las fijaciones en la tapa del depósito y el sello del diafragma estén alineados correctamente.
- Instale los tornillos de retención de la tapa del depósito en la tapa del depósito y el conjunto del sello del diafragma.
- Sujete el conjunto y coloque la tapa del depósito, el sello de diafragma y los tornillos de retención de la tapa del depósito.
- Apriete los tornillos de retención de la tapa del depósito a 1 Nm.

Advertencia

Si los tornillos de retención de la tapa del depósito están demasiado apretados, se puede provocar una fuga de líquido de frenos.

El incumplimiento de la anterior advertencia haría que la conducción de la motocicleta fuera peligrosa, con el consiguiente riesgo de pérdida del control de la motocicleta y de accidente.

Inspección y ajuste del nivel de líquido de frenos traseros

Advertencia

Si se observa una disminución apreciable del nivel del líquido de frenos en cualquiera de los depósitos, pida consejo a su concesionario autorizado Triumph antes de circular con la motocicleta.

Conducir con niveles bajos de líquido de frenos o con fugas de líquido de frenos es peligroso y afectará negativamente al rendimiento de la frenada con el consiguiente riesgo de pérdida de control de la motocicleta y de accidente.

Todos los modelos excepto Street Scrambler

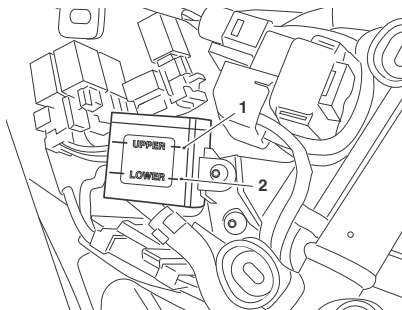

1. Línea de nivel superior
2. Línea de nivel inferior

Para inspeccionar el nivel del líquido de los frenos traseros:

- Extraiga el panel lateral derecho como se muestra en página 78.
- El nivel de líquido de frenos del depósito trasero debe estar situado entre las líneas UPPER y LOWER (nivel superior e inferior).

Para ajustar el nivel del líquido de los frenos traseros:

- Suelte el depósito de la caja de admisión sin desprender el latiguillo de conexión.
- Suelte los tornillos de retención de la tapa del depósito y retire el tapón tomando nota de la posición del sello del diafragma.
- Llene el depósito hasta la línea UPPER (nivel superior) con líquido de frenos DOT 4 procedente de un recipiente sellado.

Mantenimiento y reglaje

- Coloque el sello del diafragma en la tapa del depósito y asegúrese de que los orificios para las fijaciones en la tapa del depósito y el sello del diafragma estén alineados correctamente.
- Instale los tornillos de retención de la tapa del depósito en la tapa del depósito y el conjunto del sello del diafragma.
- Sujete el conjunto y coloque la tapa del depósito, el sello de diafragma y los tornillos de retención de la tapa del depósito.
- Apriete los tornillos de retención de la tapa del depósito a 1,5 Nm.
- Vuelva a instalar el depósito en la caja de admisión apretando la fijación original a 5 Nm.
- Vuelva a colocar el panel lateral del lado derecho.

Street Scrambler

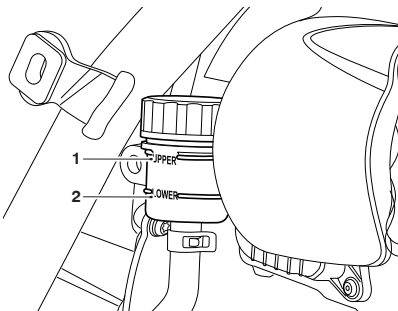

1. Línea de nivel superior
2. Línea de nivel inferior

Para inspeccionar el nivel del líquido de los frenos traseros:

- Extraiga el panel lateral derecho tal como se describe en Street Scrambler en página 78.

- El nivel de líquido de frenos del depósito trasero debe estar situado entre las líneas UPPER y LOWER (nivel superior e inferior).

Para ajustar el nivel del líquido de los frenos traseros:

- Suelte el depósito del bastidor sin desprender el latiguillo de conexión.
- Retire el tapón del depósito tomando nota de la posición del sello del diafragma.
- Llene el depósito hasta la línea de nivel superior con líquido de frenos DOT 4 procedente de un recipiente sellado.
- Vuelva a colocar el tapón del depósito, asegurándose de que el sello del diafragma esté colocado de forma correcta entre el tapón del depósito y el cuerpo del depósito.
- Vuelva a colocar el depósito en el bastidor apretando la fijación original a 5 Nm.
- Vuelva a colocar el panel lateral del lado derecho.

Conmutadores de las luces de freno

Advertencia

La conducción de la motocicleta con las luces de freno defectuosas es una acción ilegal y peligrosa.

Conducir una motocicleta con las luces de freno defectuosas puede ocasionar accidentes que resulten en lesiones del conductor o de otros usuarios de la vía.

Mantenimiento y reglaje

La luz de freno se activa de forma independiente al accionar tanto el freno delantero como el trasero. Si, con el conmutador de encendido en posición de contacto (ON), la luz de freno no se enciende al tirar de la palanca del freno delantero o al accionar el pedal del freno trasero, solicite a su concesionario autorizado Triumph que revise y corrija la anomalía.

Espejos retrovisores

Advertencia

Conducir la motocicleta con los espejos retrovisores incorrectamente ajustados es peligroso.

Conducir la motocicleta con los espejos retrovisores incorrectamente ajustados causará una pérdida de visión de la parte trasera de la motocicleta. Es peligroso circular con la motocicleta sin una visión trasera suficiente.

Ajuste siempre los espejos retrovisores para conseguir una visión trasera suficiente antes de conducir la motocicleta.

Advertencia

No trate nunca de limpiar o ajustar los espejos retrovisores mientras conduce la motocicleta. Si el piloto retira sus manos del manillar mientras conduce la motocicleta, disminuirá su capacidad para mantener el control de la misma.

Tratar de limpiar o ajustar los espejos retrovisores mientras conduce la motocicleta puede producir la pérdida del control de la motocicleta y un accidente.

Intente limpiar o ajustar los espejos solo con la motocicleta parada.

Modelos con espejos de extremo de manillar

Advertencia

El ajuste incorrecto de los espejos de extremo del manillar puede hacer que el brazo del espejo toque el depósito de combustible, las palancas del freno o el embrague u otras partes de la motocicleta.

Esto interferirá con el funcionamiento de la palanca del freno o del embrague o limitará el movimiento de la dirección, causando una pérdida del control de la motocicleta y un accidente.

Ajuste los espejos retrovisores según sea necesario para asegurarse de que no entren en contacto con ninguna parte de la motocicleta. Tras el ajuste, mueva el manillar completamente hacia derecha e izquierda y compruebe que los espejos retrovisores no tocan el depósito de combustible, las palancas de freno o embrague ni otras partes de la motocicleta.

Precaución

El ajuste incorrecto de los espejos de extremo del manillar puede hacer que el brazo del espejo toque el depósito de combustible, las palancas del freno o el embrague u otras partes de la motocicleta.

En caso contrario, el depósito de combustible, las palancas de freno o embrague u otras partes de la motocicleta podrían resultar dañados.

Ajuste los espejos retrovisores según sea necesario para asegurarse de que no entren en contacto con ninguna parte de la motocicleta. Tras el ajuste, mueva el manillar completamente hacia derecha e izquierda y compruebe que los espejos retrovisores no tocan el depósito de combustible, las palancas de freno o embrague ni otras partes de la motocicleta.

Mantenimiento y reglaje

Los espejos de extremo del manillar serán configurados en el concesionario autorizado Triumph, y normalmente necesitarán un ajuste. Si es necesario realizar dicho ajuste, no gire el espejo más de 75°, medidos desde la sección vertical del brazo del espejo.

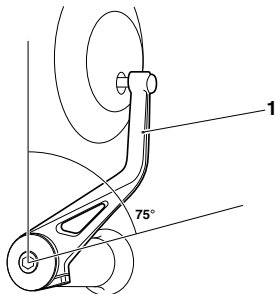

1. Sección vertical del brazo del espejo retrovisor

Cojinetes de dirección y ruedas

⚠ Precaución

Para evitar que la motocicleta se caiga durante la inspección, asegúrese de que está en equilibrio estable y fijada a un soporte adecuado.

No ejerza fuerzas extremas ni sacuda con energía las ruedas ya que podría desequilibrar la motocicleta y provocar su caída del soporte, con el consiguiente riesgo de lesiones.

Asegúrese de que la posición del bloque de soporte no provocará daños en la motocicleta.

Comprobación de la dirección

⚠ Advertencia

La conducción en tales circunstancias resulta peligrosa y puede ocasionar la pérdida del control de la motocicleta y provocar un accidente.

Los cojinetes de la dirección (pipa de dirección) deben lubricarse e inspeccionarse de acuerdo con los requisitos de mantenimiento planificado. Compruebe también el estado de los cojinetes de las ruedas al mismo tiempo que el de los cojinetes de la dirección.

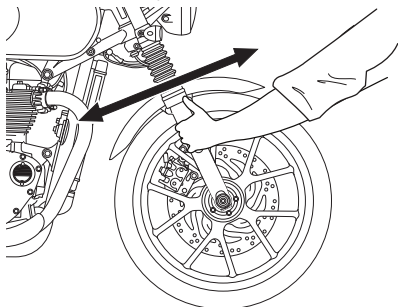

Inspección de la holgura de la dirección

Para inspeccionar la dirección:

- Sitúe la motocicleta en posición vertical y sobre terreno llano.
- Levante la rueda delantera del suelo y apoye la motocicleta.
- Sitúese delante de la motocicleta, a continuación sujete el extremo inferior de la horquilla delantera y trate de moverlas hacia delante y hacia atrás.
- Si detecta cualquier holgura en los cojinetes de la dirección (cabezal), solicite a su concesionario autorizado Triumph la comprobación y corrección de cualquier anomalía antes de volver a circular con la motocicleta.
- Retire el soporte y apoye la motocicleta sobre su caballete lateral.

Comprobación de los cojinetes de las ruedas

⚠ Advertencia

La conducción de la motocicleta con los cojinetes de las ruedas delantera o trasera desgastados o deteriorados es peligrosa y puede afectar negativamente a la estabilidad y maniobrabilidad de la motocicleta, con el consiguiente riesgo de accidente.

Si tiene cualquier duda, solicite a su concesionario autorizado Triumph la revisión de la motocicleta antes de circular de nuevo con ella.

La comprobación de los cojinetes de las ruedas debe efectuarse según los periodos especificados en el cuadro de mantenimiento planificado.

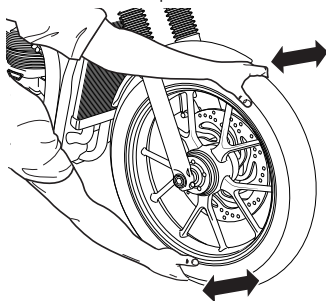

Comprobación de los cojinetes de las ruedas

Para comprobar los cojinetes de las ruedas:

- Sitúe la motocicleta en posición vertical y sobre terreno llano.
- Levante la rueda delantera del suelo y apoye la motocicleta.

Mantenimiento y reglaje

- Sitúese de pie junto a la motocicleta y a continuación mueva la parte superior de la rueda de un lado a otro.
- Si detecta cualquier holgura, solicite a su concesionario autorizado Triumph la comprobación y corrección de cualquier anomalía antes de volver a circular con la motocicleta.
- Coloque el soporte de elevación en la rueda trasera y repita el procedimiento sobre dicha rueda.
- Retire el soporte y apoye la motocicleta sobre su caballete lateral.

Nota:

Si los cojinetes de alguna de las dos ruedas presentan holgura en el cubo de la rueda o chirrian, o si las ruedas no giran con suavidad, solicite a su concesionario autorizado Triumph la revisión de los cojinetes de las ruedas.

Suspensión delantera

Advertencia

Asegúrese de que los reguladores se ajustan a la misma posición en ambas unidades de suspensión delantera.

Una diferencia de reglaje entre los reguladores izquierdo y derecho puede afectar a la maniobrabilidad y la estabilidad de la motocicleta, con el riesgo de pérdida del control de la motocicleta y de accidente.

Advertencia

Asegúrese de que se mantiene el correcto equilibrio entre las suspensiones trasera y delantera.

Un desequilibrio de la suspensión puede interferir en gran medida en las características de conducción de la motocicleta, con el consiguiente riesgo de pérdida de control y de accidente.

Consulte la tabla para obtener más información, o consulte a su concesionario autorizado Triumph.

El modelo Thruxton RS está equipado con una suspensión delantera ajustable. El resto de modelos tienen una suspensión delantera no ajustable.

El ajuste estándar de la suspensión proporciona una conducción cómoda y unas buenas características de maniobrabilidad para la conducción en solitario y en condiciones normales. Las siguientes tablas muestran los valores de ajuste recomendados para la suspensión delantera.

Ajustes de la suspensión delantera - Thruxton RS

La motocicleta se entrega de fábrica con el reglaje de la suspensión ajustado a los valores estándar, tal como se muestra en las tablas de la suspensión correspondientes.

Los datos mostrados en las tablas son solo una guía. Los requisitos de ajuste pueden ser diferentes en función del peso del conductor y el pasajero y las preferencias personales.

Reglaje de precarga de la suspensión		
Condición de carga		Precarga del muelle ¹
Conducción en solitario	Estándar	7,0
	Confort (más blanda)	7,0
	Deportiva (más firme)	7,0
Conductor y pasajero		7,0

¹ Número de vueltas hacia la derecha del regulador partiendo de la posición de todo a la izquierda.

Reglaje de amortiguación de la suspensión			
Condición de carga		Amortiguación del rebote ²	Amortiguación de la compresión ²
Conducción en solitario	Estándar	5,0	5,25
	Confort (más blanda)	6,5	8,5
	Deportiva (más firme)	2,0	2,0
Conductor y pasajero		4,0	5,25

² Número de vueltas del regulador hacia la izquierda desde la posición totalmente hacia la derecha.

Ajuste de la precarga de la suspensión delantera - Thruxton RS únicamente

El regulador de la precarga se encuentra en la parte inferior de la unidad de suspensión delantera.

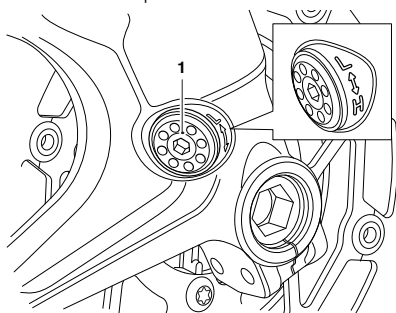

1. Regulador de la precarga de la suspensión delantera

Para ajustar la precarga:

- Gire el regulador hacia la derecha para aumentarla o hacia la izquierda para disminuirla utilizando la herramienta de ajuste situada en el panel lateral derecho.
- Cuente siempre el número de vueltas partiendo de la posición de todo a la derecha.

Mantenimiento y reglaje

Ajuste de la amortiguación de la compresión y el rebote de la suspensión delantera - Thruxton RS únicamente

Los reguladores de la amortiguación de la compresión y el rebote se encuentran en la parte superior de cada horquilla.

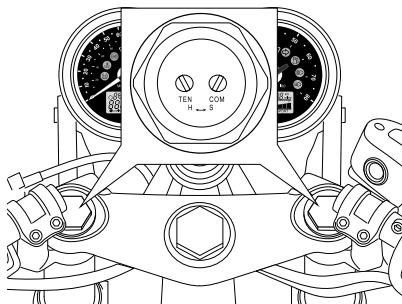

Reguladores de la amortiguación de la compresión y el rebote de la suspensión delantera

Para ajustar la amortiguación del rebote:

- Gire el regulador estriado TEN hacia la derecha para aumentarla o bien hacia la izquierda para disminuirla.
- Cuente siempre el número de vueltas partiendo de la posición de todo a la derecha.

Para ajustar la amortiguación de la compresión:

- Gire el regulador estriado COM hacia la derecha para aumentarla o bien hacia la izquierda para disminuirla.
- Cuente siempre el número de vueltas partiendo de la posición de todo a la derecha.

Inspección de la horquilla delantera

⚠ Advertencia

La conducción de la motocicleta con una suspensión defectuosa o dañada es peligrosa y podría ocasionar la pérdida del control de la motocicleta y provocar un accidente.

⚠ Advertencia

Nunca intente desmontar ninguna pieza de las unidades de suspensión.

Todas las unidades de suspensión contienen aceite presurizado.

El contacto con el aceite a presión puede ocasionar daños en ojos y piel.

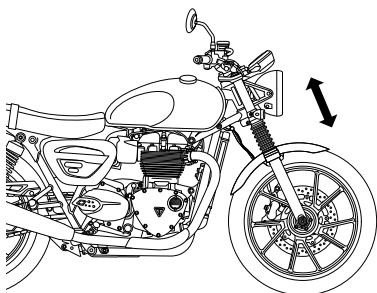

Se muestra modelo Street Twin

Para inspeccionar las horquillas:

- Coloque la motocicleta sobre terreno llano.
- Sujete el manillar, accione el freno delantero y sacuda la horquilla de arriba a abajo varias veces.
- Si detecta un excesivo agarrotamiento o rigidez, consulte a su concesionario autorizado Triumph.
- Compruebe que la horquilla no presente signos de deterioro, rasguños en la superficie de la corredera o fugas de aceite.
- En caso de detectar cualquiera de estas anomalías, consulte a un concesionario autorizado Triumph.

Suspensión trasera

Precaución

En el modelo Thruxton RS, las unidades de suspensión trasera están equipadas con una película protectora. Esta película protectora se desgastará gradualmente. Este desgaste es normal y no se considera una avería. Tampoco afecta la seguridad, el funcionamiento o el rendimiento de la suspensión trasera.

Si la motocicleta se usa en ambientes sucios o polvorientos, este desgaste se acelerará.

Para reducir el desgaste de las películas protectoras, se debe eliminar la suciedad depositada después de usar la motocicleta en ambientes sucios o polvorientos.

Las películas protectoras se pueden sustituir en un concesionario autorizado Triumph.

La suspensión trasera del modelo Thruxton RS cuenta con tres reglajes diferentes: precarga del muelle, amortiguación de la compresión y amortiguación del rebote. En el resto de modelos solo se puede regular la precarga del muelle.

El ajuste estándar de la carga previa de la suspensión trasera proporciona una conducción cómoda y unas buenas características de maniobrabilidad para la conducción en solitario y en condiciones normales. Las siguientes tablas muestran los ajustes sugeridos para la suspensión trasera con distintas condiciones de carga para todos los modelos.

Mantenimiento y reglaje

Ajustes de la suspensión trasera

Los datos mostrados en las tablas son solo una guía. Los requisitos de ajuste pueden ser diferentes en función del peso del conductor y el pasajero y las preferencias personales.

Todos los modelos excepto Thruxton RS

Reglaje de precarga de la suspensión	
Condición de carga	Posición del regulador de la precarga del muelle trasero
Conductor sólo - normal	1
Conductor, pasajero y equipaje	5

Thruxton RS únicamente

Reglaje de precarga de la suspensión		
Condición de carga		Precarga del muelle trasero ¹
Conducción en solitario	Estándar	1
	Confort (más blanda)	1
	Deportiva (más firme)	1
Conductor y pasajero		3

¹ La posición 1 es el mínimo (completamente hacia la derecha) y la posición 3 es el máximo (completamente hacia la izquierda).

Reglaje de amortiguación de la suspensión			
Condición de carga		Amortiguación del rebote trasero ²	Amortiguación de la compresión trasera ²
Conducción en solitario	Estándar	24	16
	Confort (más blanda)	44	20
	Deportiva (más firme)	12	8
Conductor y pasajero		15	10

² Número de clics hacia la izquierda desde la posición completamente hacia la derecha, observando que la primera parada (clic) se cuenta como uno.

Ajuste de la precarga de la suspensión trasera

⚠ Advertencia

Asegúrese de que los reguladores se ajustan a la misma posición en ambas unidades de suspensión trasera.

Una diferencia de reglaje entre los reguladores izquierdo y derecho puede afectar a la maniobrabilidad y la estabilidad de la motocicleta, con el riesgo de pérdida del control de la motocicleta y de accidente.

Todos los modelos excepto Thruxton RS

El reglaje del regulador trasero se cuenta desde la posición uno, siendo dicha posición la correspondiente al regulador completamente girado hacia la izquierda.

El regulador dispone de un total de cinco posiciones de reglaje. La posición número cinco proporciona la precarga de muelle máxima.

El regulador de la precarga del muelle se encuentra en la parte inferior de la unidad de suspensión trasera.

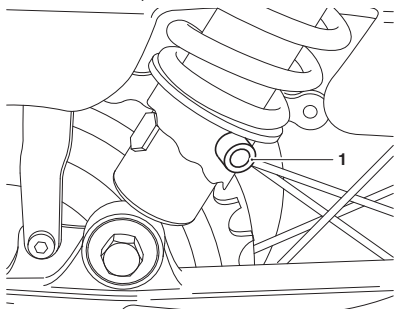

1. Reguladores de la precarga de la suspensión trasera

Para ajustar la precarga del muelle de la suspensión trasera:

- Inserte la herramienta de ajuste (ubicada en el panel lateral derecho) en el orificio del anillo del regulador.
- Gire el anillo del regulador hacia la derecha si desea incrementar la carga previa del muelle, y hacia la izquierda si desea reducirla. El regulador viene reglado de fábrica en la posición uno.

Ajuste de la precarga de la suspensión trasera - Thruxton RS únicamente

El regulador de la precarga del muelle se encuentra en la parte superior de la unidad de suspensión trasera.

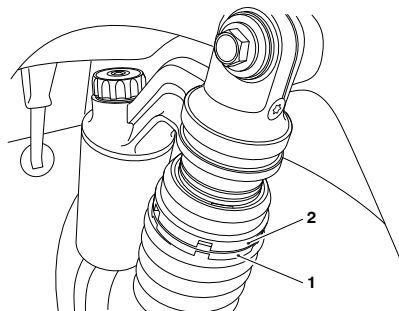

1. Anillo del regulador inferior
2. Anillo del regulador superior

Para ajustar la precarga del muelle de la suspensión trasera:

- Utilice las dos llaves en C ubicadas bajo el sillín.
- Sujete el anillo del regulador superior en su lugar con una llave en C, y ajuste el anillo del regulador inferior con la otra llave en C.

Mantenimiento y reglaje

- Gire el anillo del regulador inferior hacia la derecha (visto desde arriba) si desea reducir la carga previa del muelle, y hacia la izquierda si desea aumentarla. Se pueden seleccionar tres posiciones definidas.

Reglaje de la amortiguación del rebote de la suspensión trasera - Thruxton RS únicamente

El regulador de la amortiguación del rebote se encuentra en la parte inferior de la unidad de suspensión trasera.

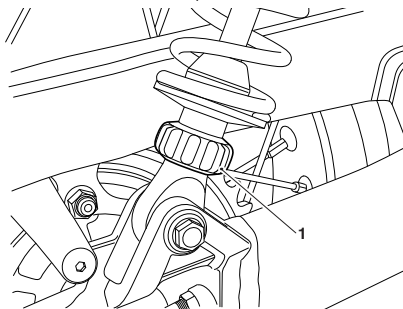

1. Regulador de la amortiguación del rebote de la suspensión trasera

Para ajustar la amortiguación del rebote:

- Mire hacia arriba desde la parte inferior de la unidad de suspensión hacia la parte superior de la unidad de suspensión, y gire el regulador hacia la derecha para aumentar y hacia la izquierda para disminuir.
- Cuente siempre el número de clics hacia la izquierda del regulador partiendo de la posición de todo a la derecha.

Reglaje de la amortiguación de la compresión de la suspensión trasera - Thruxton RS únicamente

El regulador de la amortiguación de la compresión se encuentra en la parte superior de la unidad de suspensión trasera.

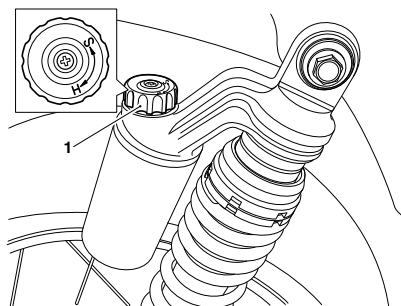

1. Regulador de la amortiguación de la compresión de la suspensión trasera

Para ajustar la amortiguación de la compresión:

- Gire el regulador hacia la derecha para aumentarla o bien hacia la izquierda para disminuirla.
- Cuente siempre el número de clics hacia la izquierda del regulador partiendo de la posición de todo a la derecha.

Indicadores del ángulo de inclinación

Advertencia

Si los indicadores del ángulo de inclinación están desgastados más allá del límite máximo, la motocicleta se inclinará hasta alcanzar un ángulo inseguro.

La inclinación de la motocicleta en un ángulo inseguro puede ocasionar inestabilidad, la pérdida del control de la motocicleta y provocar un accidente.

Los indicadores del ángulo de inclinación se encuentran en los reposapiés del conductor.

Compruebe regularmente si los indicadores del ángulo de inclinación están desgastados.

Los indicadores del ángulo de inclinación deben sustituirse al alcanzar el límite de desgaste máximo de 5 mm de longitud.

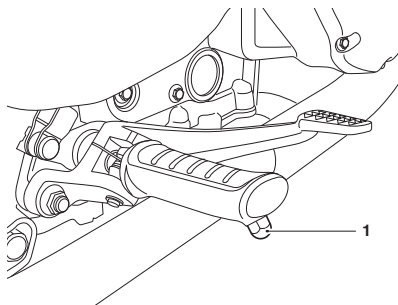

1. Indicador del ángulo de inclinación

Neumáticos



Esta motocicleta está equipada con llantas con radios que requieren neumáticos que admitan cámara interna.

Advertencia

En caso de no utilizar cámara interna, los neumáticos podrían desinflarse causando la pérdida del control de la motocicleta con el consiguiente riesgo de accidente.

Mantenimiento y reglaje

⚠ Advertencia

Las cámaras internas deben utilizarse únicamente en motocicletas equipadas con ruedas con radios y neumáticos con la leyenda 'TUBE TYPE'.

Algunas marcas de neumáticos con el distintivo 'TUBELESS' (sin cámara) pueden resultar adecuadas para el uso con cámara interna. Si este es el caso, la pared del neumático estará marcada con texto que permitirá la instalación de una cámara interna (consulte la siguiente ilustración).

El uso de una cámara interna con un neumático con el distintivo 'TUBELESS', en el que NO se indique que es apropiado para ser utilizado con una cámara interna, o el uso de una cámara interna en una rueda de aleación con la leyenda 'SUITABLE FOR TUBELESS TYRES' dará lugar a que el neumático se desinfe, con el consiguiente riesgo de pérdida de control de la motocicleta y de accidente.

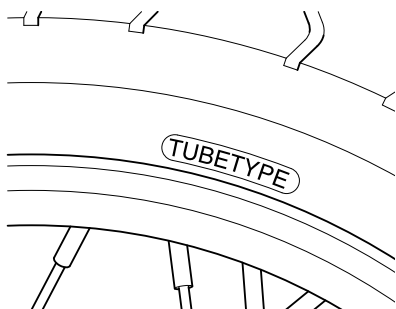

Marcado típico de los neumáticos

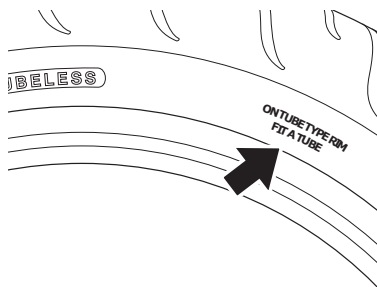

**Marcado típico de los neumáticos -
Neumáticos sin cámara apropiados para
su uso con cámara interna**

Presiones de inflado de neumáticos

⚠ Advertencia

Un inflado incorrecto de los neumáticos causará un desgaste anómalo de la banda de rodadura del neumático y problemas de estabilidad que pueden ocasionar la pérdida del control del vehículo y provocar un accidente.

Unos neumáticos poco inflados pueden provocar derrapes o incluso que el neumático se salga de la llanta. Un inflado excesivo causará inestabilidad y desgastará antes la banda de rodadura.

Ambos supuestos son peligrosos y pueden ocasionar la pérdida del control de la motocicleta y provocar un accidente.

Advertencia

Reducir las presiones de inflado de los neumáticos para la conducción todo terreno pondrá en peligro la estabilidad de la conducción en carretera.

Asegúrese siempre de que las presiones de inflado de los neumáticos para uso en carretera estén ajustadas según lo indicado en la sección Especificaciones.

La conducción de la motocicleta con los neumáticos inflados a presiones incorrectas puede resultar en la pérdida del control de la motocicleta y un accidente.

Una presión de neumáticos correcta proporcionará la máxima estabilidad y comodidad de conducción, y además prolongará la vida de los neumáticos. En caso de que los neumáticos estén fríos, compruebe siempre su presión antes de iniciar la marcha. Compruebe a diario la presión de los neumáticos y ajústela en caso necesario. Si desea detalles sobre las presiones de inflado correctas, consulte la sección de especificaciones.

Sistema de supervisión de la presión de inflado de neumáticos (TPMS) (si está instalado)

Precaución

Una etiqueta adherida a la llanta indica la posición del sensor de la presión del neumático.

Es preciso tener cuidado de no dañar los sensores de presión de inflado al sustituir los neumáticos.

Deje la sustitución de los neumáticos en manos de su concesionario autorizado Triumph y hágale saber que las ruedas incorporan sensores de presión de inflado.

Precaución

No utilice líquido antipinchazos ni ningún otro elemento que pueda obstruir el flujo de aire hacia los orificios del sensor del TPMS. Cualquier bloqueo en el orificio de presión de aire del sensor de TPMS durante el funcionamiento causará el bloqueo del sensor, produciendo daños irreparables en el conjunto del sensor del TPMS.

Los daños causados por el uso de líquido antipinchazos o un mantenimiento incorrecto no se consideran un defecto de fabricación y no serán cubiertos por la garantía.

Deje la sustitución de los neumáticos en manos de su concesionario autorizado Triumph y hágale saber que las ruedas incorporan sensores de presión de inflado.

Mantenimiento y reglaje

Las presiones de inflado de los neumáticos que muestran sus instrumentos indican la presión de inflado real de los neumáticos en el momento de seleccionar la pantalla. Es posible que este dato difiera del dato mostrado cuando los neumáticos estaban fríos, porque durante la conducción los neumáticos se calientan y hacen que el aire en su interior se expanda y la presión de inflado aumente. Las presiones de inflado en frío especificadas por Triumph tienen en cuenta este hecho.

Ajuste únicamente la presión de los neumáticos cuando estén fríos y utilizando un manómetro preciso. No utilice la pantalla de presión de inflado de los neumáticos de los instrumentos.

Desgaste de los neumáticos

A medida que la banda de rodadura del neumático se va borrando, el neumático se vuelve más vulnerable a los pinchazos y los fallos. Se calcula que el 90% de todos los problemas relacionados con los neumáticos se producen durante el último 10% de su vida (90% de desgaste). Se recomienda cambiar los neumáticos antes de que se desgasten hasta la profundidad mínima de la banda de rodadura.

Profundidad mínima recomendada de la banda de rodadura

Advertencia

La conducción de la motocicleta con los neumáticos desgastados en exceso es arriesgada y afectará negativamente a la tracción, la estabilidad y la maniobrabilidad, lo cual puede ocasionar la pérdida del control del vehículo y provocar un accidente.

Cuando un neumático sin cámara, utilizado sin una cámara, sufre un pinchazo, normalmente se desinfla muy lentamente. Compruebe siempre con atención que los neumáticos no presenten pinchazos. Compruebe asimismo que no tengan cortes ni clavos u otros objetos punzantes clavados. La conducción de la motocicleta con los neumáticos pinchados o deteriorados afectará negativamente a la tracción, la estabilidad y la manejabilidad, lo cual puede ocasionar la pérdida del control del vehículo y provocar un accidente.

Compruebe que las llantas no presenten abolladuras o deformaciones. La conducción de la motocicleta con llantas o neumáticos defectuosos o dañados es peligrosa y podría ocasionar la pérdida del control de la motocicleta y provocar un accidente.

Póngase en contacto con su concesionario autorizado Triumph para la sustitución de los neumáticos o para una revisión segura de su estado.

De acuerdo con el cuadro de mantenimiento periódico, proceda a la medición de la profundidad de la banda de rodadura con un calibre de profundidad y sustituya cualquier neumático que presente una profundidad igual o inferior a la mínima permitida según la siguiente tabla:

Por debajo de 130 km/h	2 mm
A más de 130 km/h	Delantero 2 mm Trasero 3 mm

Sustitución de neumáticos

Todas las motocicletas Triumph se prueban concienzudamente y con el máximo cuidado en muy diversas condiciones de circulación para garantizar que se homologa la combinación de neumáticos más adecuada a las características de cada modelo. Cuando adquiera nuevos neumáticos, es esencial que se trate de neumáticos y cámaras internas (si están instaladas) homologados y en las combinaciones homologadas. El uso de cámaras internas o neumáticos no homologados o bien homologados pero en combinaciones no homologadas puede ocasionar la pérdida del control de la motocicleta y provocar un accidente.

Se dispone de una lista de neumáticos y cámaras homologados específicos de su motocicleta en su concesionario autorizado Triumph, o en Internet en www.triumph.co.uk. Deje siempre en manos del personal de su concesionario

autorizado Triumph la colocación y equilibrado de los neumáticos y las cámaras internas, ya que es quien dispone de los conocimientos y las habilidades necesarias para garantizar una instalación segura y eficaz.

Cuando precise sustituir los neumáticos o las cámaras internas, solicite consejo a su concesionario autorizado Triumph, quien determinará qué combinación de neumáticos y cámaras internas debe escoger de la lista homologada, y los instalará de acuerdo con las instrucciones del fabricante del neumático y la cámara interna.

Inicialmente, los nuevos neumáticos y las cámaras internas no producirán las mismas características de manejabilidad que los neumáticos desgastados y las cámaras internas, y el conductor debe dejar una distancia de conducción adecuada (aproximadamente 160 km) para acostumbrarse a las nuevas características de manejabilidad.

Transcurridas 24 horas de su instalación, deberá comprobarse y ajustarse la presión de los neumáticos y las cámaras internas, así como verificar su correcto asentamiento. En caso necesario deberá procederse a la correspondiente rectificación. Deben llevarse a cabo las mismas comprobaciones y ajuste cuando se hayan recorrido 160 km desde la instalación.

Mantenimiento y reglaje

Advertencia

Las cámaras internas deben utilizarse únicamente en motocicletas equipadas con ruedas con radios y neumáticos con la leyenda 'TUBE TYPE'.

Algunas marcas de neumáticos con el distintivo 'TUBELESS' (sin cámara) pueden resultar adecuadas para el uso con cámara interna. Si este es el caso, la pared del neumático estará marcada con texto que permitirá la instalación de una cámara interna.

El uso de una cámara interna con un neumático con el distintivo 'TUBELESS', en el que NO se indique que es apropiado para ser utilizado con una cámara interna, o el uso de una cámara interna en una rueda de aleación con la leyenda 'SUITABLE FOR TUBELESS TYRES' dará lugar a que el neumático se desinflen, con el consiguiente riesgo de pérdida de control de la motocicleta y de accidente.

Advertencia

No instale neumáticos con cámara en llantas sin cámara.

El talón no se asentará y los neumáticos podrían deslizarse en las llantas, desinflándose con rapidez, con el consiguiente riesgo de pérdida de control de la motocicleta y de accidente.

Nunca instale una cámara en el interior de un neumático sin cámara sin la leyenda apropiada. Se generaría fricción en el interior del neumático; el calentamiento resultante podría hacer explotar la cámara y el neumático se desinflaría rápidamente, lo cual ocasionaría la pérdida de control de la motocicleta y provocaría un accidente.

Advertencia

Si alguno de los neumáticos o cámaras internas presenta un pinchazo, se debe sustituir tanto el neumático como la cámara interna.

De lo contrario, incluso aunque se haya reparado el pinchazo, la estabilidad del vehículo puede verse comprometida, con el consiguiente riesgo de pérdida de control y de accidente.

Advertencia

Si se sospecha que un neumático puede estar dañado, por ejemplo tras chocar contra un bordillo, solicite a un concesionario autorizado Triumph que revise tanto el interior como el exterior del neumático.

Los daños en los neumáticos no siempre son visibles desde el exterior.

La conducción de la motocicleta con los neumáticos dañados puede ocasionar la pérdida del control del vehículo y provocar un accidente.

Advertencia

El uso de una motocicleta con neumáticos o cámaras internas mal asentados, con presiones de inflado incorrectas, o sin que el conductor se haya familiarizado con su comportamiento puede ocasionar la pérdida del control del vehículo y provocar un accidente.

Advertencia

El sistema del ABS funciona comparando la velocidad relativa de las ruedas delantera y trasera.

El uso de neumáticos no recomendados puede afectar a la velocidad de las ruedas y causar una anomalía de funcionamiento del ABS, lo cual podría suponer la pérdida de control del vehículo y provocar un accidente en condiciones en las que el ABS funcionaría con normalidad.

Advertencia

Es necesario equilibrar con precisión las ruedas para garantizar la seguridad y estabilidad de la motocicleta. No retire ni sustituya ninguno de los contrapesos de las ruedas. Un equilibrado de ruedas incorrecto puede ocasionar inestabilidad y pérdida del control del vehículo, y provocar un accidente.

Cuando sea necesario equilibrar las ruedas, por ejemplo después de la sustitución de los neumáticos o de la cámara interna, acuda a su concesionario autorizado Triumph.

Utilice únicamente pesos autoadhesivos. Los pesos con sujeción por grapa pueden dañar tanto la rueda como el neumático o la cámara interna, provocando su desinflado con el consiguiente riesgo de pérdida de control del vehículo y de accidente.

Advertencia

Los neumáticos y las cámaras internas utilizados en un dinamómetro de rodillos pueden haber sufrido daños. En algunos casos, puede que el daño no sea visible en la superficie externa del neumático.

Si los neumáticos y las cámaras internas se han utilizado en un dinamómetro de rodillos es necesario sustituirlos, ya que el uso continuado de unos neumáticos o cámaras internas dañados puede ocasionar inestabilidad y pérdida del control de la motocicleta, con riesgo de provocar un accidente.

Mantenimiento y reglaje

Batería

Advertencia

La batería contiene ácido sulfúrico (ácido de la batería). El contacto de esta sustancia con la piel o los ojos puede provocar graves quemaduras. Utilice prendas de protección y una careta facial protectora.

Si el ácido de la batería entra en contacto con su piel, lávese inmediatamente con agua.

Si el ácido de la batería penetra en sus ojos, lávelos con agua durante un periodo mínimo de 15 minutos y SOLICITE INMEDIATAMENTE ATENCIÓN MÉDICA.

Si traga ácido de la batería, beba grandes cantidades de agua y SOLICITE INMEDIATAMENTE ATENCIÓN MÉDICA.

MANTENGA EL ÁCIDO DE LA BATERÍA FUERA DEL ALCANCE DE LOS NIÑOS.

Advertencia

Bajo ciertas circunstancias, la batería puede liberar gases explosivos. Asegúrese de mantener chispas, llamas y cigarrillos lejos de la batería.

No conecte cables puente a la batería, ni ponga en contacto los polos o invierta su polaridad, puesto que cualquiera de esas acciones puede originar una chispa que podría inflamar los gases de la batería, con el consiguiente riesgo de lesiones personales.

Cuando recargue o utilice la batería en un lugar cerrado, asegúrese de disponer de la ventilación adecuada.

Advertencia

La batería contiene materiales nocivos. Mantenga a los niños y las mascotas alejados de la batería en todo momento.

Retirada de la batería

Advertencia

Asegúrese de que los terminales de la batería no toquen el bastidor de la motocicleta.

Esto puede causar un cortocircuito o una chispa que encendería los gases de la batería, causando riesgo de lesiones personales.

Mantenimiento y reglaje

**Bonneville T100 (todos los modelos),
Bonneville T120 (todos los modelos),
Street Scrambler y Street Twin**

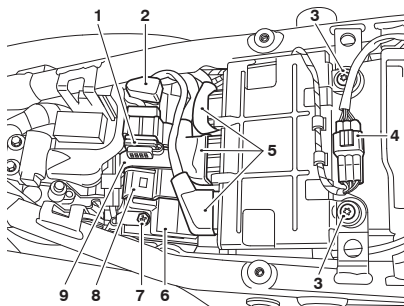

1. Conector USB
2. Terminal positivo (+)
3. Fijaciones del módulo de control del motor (ECM)
4. Cable de accesorios
5. Conectores
6. Batería
7. Terminal negativo (-)
8. Cubierta de la batería
9. Correa de sujeción de la batería

Para retirar la batería:

- Retire el sillín (consulte página 82).
- Desconecte los cables de la batería, primero el cable negativo (negro) y luego el cable positivo (rojo).
- Suelte el conector de los accesorios.
- Suelte con cuidado el cable del conector de los accesorios de las grapas de la unidad ECM.
- Suelte las fijaciones de la unidad ECM.
- Suelte los tres conectores de la unidad ECM.
- Levante con cuidado la unidad ECM y colóquela a un lado para poder acceder a la batería.

Nota:

Asegúrese de que la unidad ECM se manipula con cuidado durante la retirada de la batería o el proceso de instalación.

- Desprenda la toma del puerto USB.
- Retire la correa de sujeción de la batería.
- Retire la cubierta de la pila.
- Retire con cuidado la batería de la motocicleta.

Speed Twin y Thruxton RS

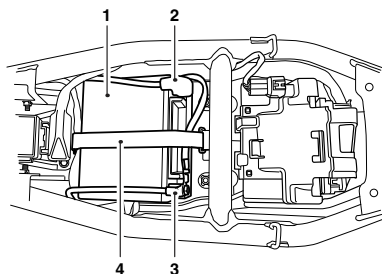

1. Batería
2. Terminal positivo (+)
3. Terminal negativo (-)
4. Correa de sujeción de la batería

Para retirar la batería:

- Retire el sillín (consulte página 82).
- Desconecte los cables de la batería, primero el cable negativo (negro) y luego el cable positivo (rojo).
- Retire la correa de la batería y el conector del puerto USB.
- Extraiga la batería de su alojamiento.

Mantenimiento y reglaje

Eliminación de la batería

En caso de que precise sustituir la batería, deberá entregar la batería sustituida a una planta de reciclaje que asegure que las sustancias peligrosas contenidas en la batería no causan daño al medio ambiente.

Mantenimiento de la batería

Advertencia

El ácido de la batería es corrosivo y venenoso, y provocará lesiones en la piel en caso de contacto directo.

Nunca trague el ácido de la batería o permita que entre en contacto con la piel.

Para prevenir posibles lesiones, proteja siempre ojos y piel cuando manipule la batería.

La batería es de tipo sellado y no requiere más mantenimiento que la comprobación de la tensión y la recarga rutinaria si es necesario, como por ejemplo tras un período de inactividad prolongada.

Limpie la batería con un paño limpio y seco. Asegúrese de que los puntos de conexión de los cables estén limpios.

No es posible ajustar el nivel de ácido en la batería; la tira de sellado no se debe retirar.

Descarga de la batería

Precaución

El nivel de carga de la batería se debe mantener para maximizar la vida de la batería.

Si el nivel de carga de la batería no se mantiene, se podrían producir graves daños internos en la batería.

En condiciones normales, el sistema de carga de la motocicleta mantendrá la batería completamente cargada. Sin embargo, si la motocicleta no se utiliza, la batería se descargará gradualmente debido a un proceso normal denominado autodescarga; el reloj, la memoria del módulo de control del motor (ECM), una temperatura ambiente elevada, o la adición de sistemas eléctricos de seguridad u otros accesorios eléctricos aumentarán esta velocidad de descarga de la batería. Desconectar la batería de la motocicleta durante los periodos de inactividad reducirá la velocidad de descarga.

Descarga de la batería durante los periodos de inactividad y de uso poco frecuente de la motocicleta

Durante los periodos de inactividad o de uso poco frecuente de la motocicleta, compruebe la tensión de la batería semanalmente con un multímetro. Siga las instrucciones del fabricante proporcionadas junto con el multímetro.

Si el voltaje de la batería cae por debajo de 12,7 V, es necesario cargar la batería.

Si la batería se descarga o permanece descargada incluso durante un corto periodo de tiempo, se producirá la sulfatación de las placas de plomo. La sulfatación es una parte normal de la reacción química dentro de la batería, sin embargo con el tiempo el sulfato puede cristalizarse en las placas dificultando o imposibilitando la recuperación. Este daño permanente no está cubierto por la garantía de la motocicleta, ya que no se debe a un defecto de fabricación.

Mantener la batería completamente cargada reduce la probabilidad de que se congele en entornos fríos. Si la batería se congela se producirán graves daños internos en la misma.

Carga de la batería

Advertencia

La batería emite gases explosivos; evite la proximidad de chispas, llamas y cigarrillos encendidos. Cuando recargue o utilice la batería en un lugar cerrado, asegúrese de que dispone de la ventilación adecuada.

La batería contiene ácido sulfúrico (ácido de la batería). El contacto de esta sustancia con la piel o los ojos puede provocar graves quemaduras. Utilice prendas de protección y una careta facial protectora.

Si el ácido de la batería entra en contacto con su piel, lávese inmediatamente con agua.

Si el ácido de la batería entra en sus ojos, lávelos con agua durante un periodo mínimo de 15 minutos y SOLICITE INMEDIATAMENTE ATENCIÓN MÉDICA.

Si traga ácido de la batería, beba grandes cantidades de agua y SOLICITE INMEDIATAMENTE ATENCIÓN MÉDICA.

MANTENGA EL ÁCIDO DE LA BATERÍA FUERA DEL ALCANCE DE LOS NIÑOS.

Precaución

No utilice un cargador rápido para baterías de automóviles, ya que podría sobrecargar la batería y dañarla.

Mantenimiento y reglaje

Para ayudarle a seleccionar un cargador de batería, a comprobar la tensión de la batería o a cargar la batería, póngase en contacto con su concesionario autorizado Triumph local.

Si la tensión de la batería cae por debajo de 12,7 V, será necesario cargar la batería utilizando un cargador de baterías homologado por Triumph. Retire siempre la batería de la motocicleta y siga las instrucciones proporcionadas junto con el cargador de baterías.

Para períodos de inactividad mayores (superiores a dos semanas), se debe retirar la batería de la motocicleta y mantenerla cargada utilizando un cargador de mantenimiento homologado de Triumph.

De igual modo, si la carga de la batería cae hasta un nivel en el que la motocicleta no arranca, retire la batería de la motocicleta antes de cargarla.

Instalación de la batería

Advertencia

Asegúrese de que los terminales de la batería no toquen el bastidor de la motocicleta.

Esto puede causar un cortocircuito o una chispa que encendería los gases de la batería, causando riesgo de lesiones personales.

Bonneville T100 (todos los modelos), Bonneville T120 (todos los modelos), Street Scrambler y Street Twin

Para instalar la batería:

- Coloque la batería en su alojamiento.
- Vuelva a colocar la cubierta de la batería y el conector del puerto USB. Asegúrela con la correa de la batería.
- Coloque con cuidado la unidad ECM en su posición original.
- Instale nuevas fijaciones del ECM para asegurar la unidad ECM. Apriete a 10 Nm.
- Vuelva a conectar los tres conectores a la unidad ECM.
- Vuelva a conectar el conector de los accesorios. Asegure el cable del conector de los accesorios en las grapas del cable del ECM.
- Vuelva a conectar la batería, empezando por el cable positivo (rojo), y a continuación el cable negativo (negro).
- Apriete los terminales de la batería a 4,5 Nm.

- Aplique una ligera capa de grasa a los terminales para evitar la corrosión.
- Cubra el terminal positivo con la tapa protectora.
- Vuelva a colocar el sillín (consulte página 82).

Speed Twin y Thruxton RS

Para instalar la batería:

- Coloque la batería en su alojamiento.
- Fije con la correa de la batería y asegúrese de volver a colocar el conector del puerto USB.
- Vuelva a conectar la batería, empezando por el cable positivo (rojo), y a continuación el cable negativo (negro).
- Apriete los terminales de la batería a 4,5 Nm.
- Aplique una ligera capa de grasa a los terminales para evitar la corrosión.
- Cubra el terminal positivo con la tapa protectora.
- Vuelva a colocar el sillín (consulte página 82).

Fusibles



Advertencia

Sustituya siempre los fusibles fundidos por fusibles nuevos del amperaje correcto (tal como se indica en la cubierta de la caja de fusibles).

Nunca reemplace un fusible fundido con un fusible de un amperaje diferente.

El uso de un fusible con un amperaje inadecuado puede provocar fallos eléctricos que ocasionen daños en la motocicleta, la pérdida de su control y un accidente.

Nota:

Sabrá que se ha fundido un fusible cuando los sistemas a los cuales protege dejen de funcionar. Utilice la siguiente tabla para identificar el fusible fundido.

Mantenimiento y reglaje

La caja de fusibles se encuentra debajo del sillín. Para acceder a la caja de fusibles, se debe retirar el sillín (consulte página 82).

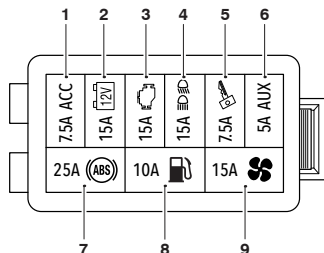

Caja de fusibles

Posición	Circuito protegido	Amperaje
1	Enchufe de accesorios	7,5
2	Batería	15
3	Sistema de gestión del motor (EMS)	15
4	Iluminación	15
5	Conmutador de encendido, circuito de arranque	7,5
6	Conector del puerto USB	5
7	ABS	25
8	Bomba de combustible	10
9	Ventilador	15

Faros delanteros



⚠ Advertencia

Adecue la velocidad de la motocicleta a las condiciones climatológicas y de visibilidad de la conducción.

Asegúrese de que el haz del faro delantero esté reglado de manera que ilumine la superficie de la carretera de forma suficiente sin deslumbrar a los conductores que circulan en sentido contrario.

Un faro reglado de forma incorrecta puede afectar negativamente a la visibilidad y ser causa de accidente.

⚠ Advertencia

Nunca trate de reglar el haz de un faro con la motocicleta en marcha.

En caso contrario podría perder el control del vehículo y sufrir un accidente.

Precaución

No cubra el faro delantero o la lente con ningún objeto que pueda obstruir la libre circulación de aire o la disipación del calor.

Si cubre la lente del faro delantero durante el uso con prendas, equipaje, cinta adhesiva, dispositivos destinados a alterar o ajustar el haz de luz del faro delantero o cubiertas de lente de faro delantero no originales, provocará el calentamiento y la distorsión de la lente del faro delantero, lo que causará daños irreparables en el conjunto del faro delantero.

Los daños causados por sobrecalentamiento no se consideran un defecto de fabricación y no serán cubiertos por la garantía.

Si el faro delantero debe cubrirse durante el uso (por ejemplo, la colocación de cinta en la lente del faro delantero en condiciones de circuito cerrado), deberá desconectar el faro delantero.

Sustitución de la lámpara de las luces de posición/faro delantero

La unidad del faro consta de una bombilla de faro delantero y una bombilla de posición que se pueden reemplazar siguiendo el procedimiento de reemplazo de las bombillas del faro.

Luces de conducción diurna (si están instaladas)

Las luces de conducción diurna (DRL) se encuentran en el interior del conjunto del faro delantero y son unidades selladas LED sin mantenimiento. Si hay instaladas DRL, no hay bombilla de la luz de posición.

Advertencia

Las bombillas se calientan con el uso. Antes de manipularlas, deje que se enfrien.

Evite tocar el cristal de la bombilla. Si toca el cristal o este se ensucia, límpielo con alcohol antes de volver a utilizar la bombilla.

Mantenimiento y reglaje



Precaución

La utilización de bombillas de faro delantero no homologadas puede causar daños a la lente del faro.

Utilice bombillas de faro delantero originales Triumph tal como se especifica en el catálogo de recambios de Triumph.

Deje siempre la instalación de las bombillas de recambio del faro delantero en manos de un concesionario autorizado Triumph.

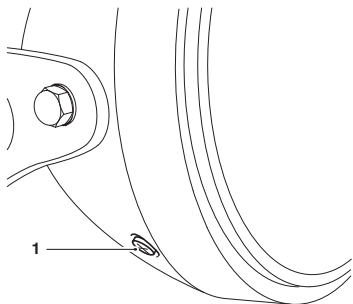

1. Tornillos del aro del faro delantero (uno de dos)

Para retirar el aro del faro delantero:

- Desconecte la batería, empezando por el polo negativo (negro).
- Retire los tornillos del aro del faro delantero.
- Desprenda el conjunto del faro delantero y el aro de la carcasa del faro delantero.

Bonneville T100, Bonneville T100 Bud Ekins, Street Scrambler y Street Twin

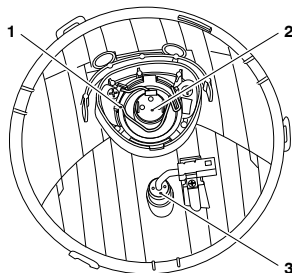

1. Alambre de retención
2. Lámpara de faro delantero
3. Bombilla de la luz de posición

Para retirar el faro delantero y la lámpara de la luz de posición:

- Mientras sujeta la unidad de iluminación, desconecte el conector eléctrico de múltiples clavijas de la bombilla del faro delantero y el conector de la luz de posición.
- Retire la cubierta antipolvo de goma.
- Desenganche el retenedor de cable de la bombilla del faro delantero.
- Ahora puede retirarse la bombilla del faro delantero.
- Para retirar la bombilla de la luz de posición, desprenda el portalámparas del cuerpo del faro y suelte la bombilla.
- El proceso de instalación es inverso al de retirada.

Bonneville T120 (todos los modelos), Speed Twin y Thruxton RS

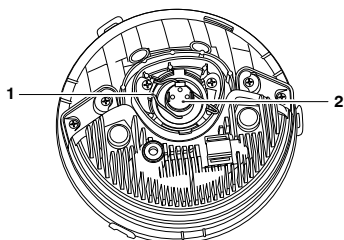

1. Alambre de retención
2. Lámpara de faro delantero

Para retirar el faro delantero y la lámpara de la luz de posición:

- Mientras sujeta la unidad de iluminación, desconecte el conector eléctrico de múltiples clavijas de la bombilla del faro delantero.
- Retire la cubierta antipolvo de goma.
- Desenganche el retenedor de cable de la bombilla del faro delantero.
- Ahora puede retirarse la bombilla del faro delantero.
- El proceso de instalación es inverso al de retirada.
- La bombilla de la luz de posición se encuentra en el interior del conjunto del faro delantero y es una unidad sellada LED sin mantenimiento.

Reglaje de los faros delanteros

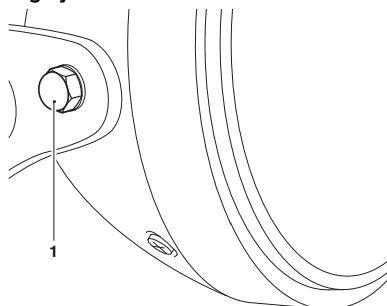

1. Perno de montaje del conjunto del faro delantero

Para ajustar el haz del faro delantero:

- Siempre asegúrese de que el manillar esté en posición recta.
- El reglaje vertical del faro delantero se controla aflojando los pernos de montaje del conjunto del faro delantero y modificando la posición del conjunto del faro delantero.
- Vuelva a apretar los pernos de montaje del conjunto del faro delantero después de ajustar a 10 Nm.

Mantenimiento y reglaje

Luces traseras

Las unidades de las luces traseras LED son unidades LED selladas que no requieren mantenimiento. Las unidades de la luz trasera deben sustituirse en caso de fallo de la luz trasera.

Luces traseras multifunción (si están instaladas)

Bonneville T120 Ace y Speed Twin

Las unidades de luz trasera multifunción funcionan como luz de posición trasera, luz de freno e indicadores de dirección.

Las unidades de luz trasera multifunción son unidades LED selladas y libres de mantenimiento, y deben sustituirse en caso de fallo de las luces traseras.

Indicadores luminosos de dirección

La motocicleta está equipada con indicadores luminosos de dirección LED o con bombillas.

Indicadores luminosos de dirección LED

Las unidades de las luces de los indicadores de dirección son unidades LED selladas que no requieren mantenimiento. El conjunto de las luces de los indicadores de dirección debe sustituirse en caso de fallo del indicador de dirección.

Street Scrambler y Street Twin Sustitución de las bombillas de los indicadores de dirección

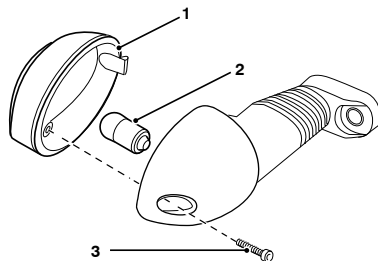

1. Lente
2. Bombilla
3. Tornillo de la lente del intermitente

La lente de cada indicador de dirección se sujeta por medio de un tornillo de la lente del indicador ubicado en el cuerpo de la unidad del faro.

Para sustituir la bombilla de un indicador luminoso de dirección:

- Para sustituir la bombilla, suelte el tornillo de la lente del indicador y retire la lente para acceder a la bombilla.

- Retire con cuidado la bombilla y sustitúyala por una nueva.
- El proceso de instalación es inverso al de retirada.

Bonneville T100, Bonneville T120, Bonneville T120 Ace y Thruxton RS **Sustitución de las bombillas de los indicadores de dirección**

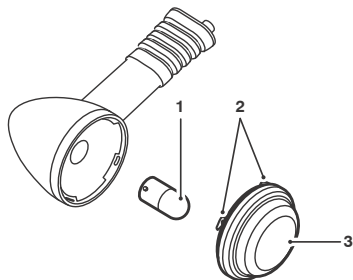

1. Bombilla
2. Lengüetas de posicionamiento
3. Lente

Para sustituir la bombilla de un indicador luminoso de dirección:

- Para poder acceder a la bombilla, gire con cuidado la lente hacia la izquierda y retírela del intermitente.
- Presione con cuidado la bombilla hacia dentro y gírela hacia la izquierda. Sustituya por una bombilla nueva.
- El proceso de instalación de la bombilla es inverso al de retirada.

⚠ Precaución

Al instalar la lente, asegúrese de que las lengüetas de localización estén correctamente alineadas con el cuerpo del indicador.

- Para instalar la lente del indicador, alinee las lengüetas de localización con el cuerpo del indicador y gírela hacia la izquierda para fijarla.

Mantenimiento y reglaje

Luz de placa de matrícula

**Bonneville T100 (todos los modelos),
Bonneville T120 (todos los modelos),
Speed Twin y Thruxton RS**

La luz de la placa de matrícula es una unidad LED sellada y que no requiere mantenimiento. La unidad de la luz de la placa de matrícula debe sustituirse en caso de fallo de la luz de la placa de matrícula.

Street Scrambler y Street Twin

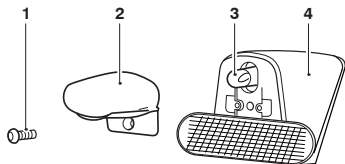

1. **Tornillo de fijación**
2. **Unidad de la lente**
3. **Bombilla**
4. **Soporte de la placa de matrícula**

Para cambiar la bombilla de la luz de la placa de matrícula:

- Desconecte la batería empezando por el polo negativo negro.
- Suelte la fijación de la unidad de la lente.
- Retire la unidad de la lente del soporte de la placa de matrícula.

- Desprenda el retenedor de la bombilla de la unidad de la lente.

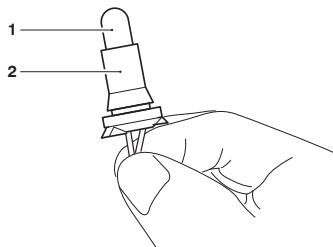

1. **Bombilla**
2. **Retenedor de bombilla**

- Extraiga con cuidado la bombilla del retenedor de la bombilla. Coloque una nueva bombilla en el retenedor de la bombilla.
- Vuelva a colocar el retenedor de la bombilla en la unidad de la lente.
- Vuelva a colocar la unidad de la lente en el soporte de la placa de matrícula.
- Apriete la fijación a 1 Nm.
- Vuelva a conectar la batería, empezando por el polo positivo (rojo), y apriete los terminales de la batería a 4,5 Nm.
- Aplique una ligera capa de grasa a los terminales para evitar la corrosión.
- Cubra el terminal positivo con la tapa protectora.

Limpieza y almacenamiento

Índice

Limpieza.....	170
Preparación para el lavado.....	170
Cuidados especiales.....	171
Lavado.....	172
Tras el lavado.....	172
Cuidado de la pintura brillante.....	173
Cuidado de la pintura mate.....	173
Componentes de aluminio - Sin lacar ni pintar.....	173
Limpieza de componentes de acero inoxidable y cromo.....	174
Cromo negro.....	174
Limpieza del sistema de escape.....	175
Cuidado del sillín.....	176
Limpieza del parabrisas (si está instalado).....	176
Cuidado de los productos de cuero.....	177
Inactividad prolongada.....	178

Limpieza y almacenamiento

Limpieza

La limpieza frecuente y en periodos regulares es una parte esencial del mantenimiento de su motocicleta. Si limpia con regularidad la motocicleta, su buen aspecto se conservará durante muchos años.

Es muy importante lavar la motocicleta con agua fría que incorpore un limpiador especial para automóviles, y hacerlo sobre todo cuando el vehículo se haya expuesto a la brisa o el agua marina o haya circulado por carreteras polvorientas o con barro, y en invierno, cuando las carreteras pueden presentar hielo o nieve.

No utilice detergente doméstico, puesto que su uso puede facilitar la aparición de corrosión.

Aunque los términos de la garantía de su motocicleta cubren la corrosión de ciertas partes, se recomienda al propietario seguir estos consejos, que no sólo evitarán la aparición de corrosión sino que mejorarán el aspecto del vehículo.

Preparación para el lavado

Antes del lavado, deben tomarse una serie de precauciones para evitar que el agua entre en contacto con ciertas partes.

Apertura trasera del sistema de escape: Cubrir con una bolsa de plástico sujeta con gomas elásticas.

Palancas de embrague y freno, alojamientos de los conmutadores en el manillar: Cubrir con bolsas de plástico.

Conmutador de encendido y bloqueo de la dirección: Cubrir el ojo de la cerradura con cinta adhesiva.

Retire cualquier tipo de joya, como anillos, relojes, cremalleras o hebillas de cinturones, ya que podrían rayar o incluso dañar las superficies pintadas o pulidas.

Utilice esponjas o paños de limpieza independientes para lavar las superficies pintadas/pulidas y las zonas del chasis. Las zonas del chasis (como por ejemplo las ruedas y la zona bajo el guardabarros) estarán expuestas a suciedad y polvo de la carretera más abrasivos, lo cual podría rayar las superficies pintadas o pulidas si se utilizan las mismas esponjas o paños de limpieza.

Cuidados especiales

Precaución

No utilice productos de limpieza a alta presión ni limpiadores a vapor.

El uso de productos de limpieza a alta presión y limpiadores de vapor puede dañar los sellos y hacer que penetre agua o vapor en los cojinetes y otros componentes, causando un desgaste prematuro por corrosión y pérdida de lubricación.

Precaución

Nunca rociar con agua la parte cercana al conducto de toma de aire.

El conducto de toma de aire normalmente se encuentra bajo el sillín del conductor, bajo el depósito de combustible o cerca de la pipa de la dirección.

El agua rociada en esta zona podría penetrar en la caja de admisión y en el motor, dañando ambos.

No tome agua cerca de los siguientes lugares:

- Conducto de toma de aire
- Cualquier componente eléctrico visible
- Cilindros de freno y mordazas de freno
- Carcasas de los interruptores del manillar
- Cojinetes del cabezal
- Instrumentos
- Tapón de llenado de aceite
- Respiradero de caja cónica trasera (si está instalado)
- Trasera de los faros
- Sillines
- Sellos y cojinetes de la suspensión
- Bajo el depósito de combustible
- Cojinetes de las ruedas.

Nota:

El uso de jabones muy alcalinos puede dejar residuos sobre las superficies pintadas así como provocar la aparición de manchas provocadas por el agua.

Utilice siempre un jabón poco alcalino para el lavado del vehículo.

Limpieza y almacenamiento

Lavado

Para lavar la motocicleta, haga lo siguiente:

- Asegúrese de que el motor de la motocicleta esté frío.
- Prepare una mezcla de agua fría y un producto de limpieza suave para automóviles. No use los jabones de alto contenido alcalino usualmente disponibles en el mercado puesto que dejan residuos.
- Lave la motocicleta con una esponja o un paño suave. No utilice un estropajo de cocina o metálico, ya que dañará los acabados.
- Aclare la motocicleta con agua fría en abundancia.

Tras el lavado

Advertencia

Nunca lubrique o aplique cera sobre los discos de freno.

Limpie siempre el disco de freno con un limpiador patentado de discos de freno que no contenga aceite.

Los discos de freno encerados o lubricados pueden causar la pérdida de potencia de frenado y un accidente.

Después de lavar la motocicleta, haga lo siguiente:

1. Retire las bolsas de plástico y la cinta adhesiva, y despeje las tomas de aire.
2. Lubrique los pivotes, pernos y tuercas.
3. Compruebe el funcionamiento de los frenos antes de circular con la motocicleta.
4. Utilice un paño seco o una gamuza para absorber el agua sobrante. Seque siempre la motocicleta para evitar la aparición de corrosión.
5. Arranque el motor y déjelo en marcha unos 5 minutos. Asegúrese de que la ventilación sea adecuada para los humos de escape.

Cuidado de la pintura brillante

La pintura brillante debe lavarse y secarse de la manera explicada anteriormente, y después debe protegerse con un producto de pulido para automoción de alta calidad. Siga siempre las instrucciones del fabricante y repitalas regularmente para mantener el buen aspecto externo de su motocicleta.

Cuidado de la pintura mate

La pintura mate no requiere muchos más cuidados que los ya recomendados para la pintura brillante.

- No utilice producto para pulir ni cera sobre la pintura mate.
- No intente pulir las rozaduras.

Componentes de aluminio - Sin lacar ni pintar

Los elementos tales como las palancas de freno y de embrague, ruedas, cubiertas del motor, aletas de refrigeración del motor, horquillas inferiores y superiores y cuerpos del acelerador de algunos modelos deben limpiarse correctamente para conservar su aspecto. Póngase en contacto con su concesionario si no está seguro de cuáles componentes de su motocicleta son piezas de aluminio que no están protegidas por pintura o laca, y para obtener directrices sobre cómo limpiar dichos componentes.

Utilice un limpiador para aluminio de una marca propietaria que no contenga elementos abrasivos o cáusticos.

Limpie las partes de aluminio con regularidad, y sobre todo tras haber circulado en condiciones meteorológicas inclementes; en estas circunstancias hay que limpiar y secar a mano los componentes cada vez que se utiliza el vehículo.

El periodo de garantía no cubre reclamaciones sobre daños derivados de un mantenimiento inadecuado.

Limpieza y almacenamiento

Limpieza de componentes de acero inoxidable y cromo

Deberá limpiar con regularidad todas las piezas de acero inoxidable y cromo de su motocicleta para evitar que su aspecto se deteriore.

Lavado

Lave tal como se ha descrito anteriormente.

Secado

Seque las piezas de acero inoxidable y cromo todo lo posible con un paño suave o una gamuza.

Protección



Precaución

El uso de productos que contienen silicona provocará la decoloración de las piezas de acero inoxidable y cromo, por lo que debe evitarse.

De forma similar, el uso de limpiadores abrasivos dañará el acabado, por lo que su uso debe evitarse.

Cuando el acero inoxidable y el cromo esté seco, aplique un limpiador apropiado para cromo propietario sobre la superficie, siguiendo las instrucciones del fabricante.

Se recomienda aplicar regularmente protector a la motocicleta, ya que de esta manera se protegerá y realzará su aspecto.

Cromo negro

Los elementos tales como las carcasas de los faros delanteros y los espejos de algunos modelos deben limpiarse correctamente para conservar su aspecto. Póngase en contacto con su concesionario si no está seguro de qué componentes de su motocicleta son de cromo negro. Conserve el aspecto de los elementos cromados en negro frotando una pequeña cantidad de aceite ligero sobre la superficie.

Limpieza del sistema de escape

Deberá limpiar con regularidad todas las piezas del sistema de escape de su motocicleta para evitar que su aspecto se deteriore. Estas instrucciones se pueden aplicar a los componentes de cromo, acero inoxidable pulido y fibra de carbono; los sistemas de escape con pintura mate se deben limpiar de la manera descrita más arriba, observando las instrucciones de cuidado indicadas en la sección Pintura mate anterior.

Nota:

Antes de proceder al lavado del sistema de escape asegúrese de que está frío para evitar la aparición de manchas de agua.

Lavado

Lave tal como se ha descrito anteriormente.

Asegúrese de que no entra agua o jabón en los escapes.

Secado

Seque el máximo posible el sistema de escape con un paño suave o una gamuza. No seque el sistema de escape encendiendo el motor ya que aparecerán manchas de agua.

Protección

Precaución

El uso de productos que contienen silicona provocará la decoloración de las piezas de acero inoxidable y cromo, por lo que debe evitarse.

De forma similar, el uso de limpiadores abrasivos dañará el acabado, por lo que su uso debe evitarse.

Cuando el sistema de escape esté seco, aplique un spray de protección de motocicletas propietario apropiado sobre la superficie, siguiendo las instrucciones del fabricante.

Se recomienda aplicar regularmente protector al sistema, ya que de esta manera se protegerá y realzará su aspecto.

Limpieza y almacenamiento

Cuidado del sillín

Precaución

No se recomienda utilizar productos químicos o productos de limpieza a alta presión para limpiar el sillín, ya que tales productos podrían dañar el cubresillín.

Para ayudar a mantener su aspecto, limpie el sillín utilizando una esponja o un paño de limpieza con agua y jabón.

Limpieza del parabrisas (si está instalado)



Advertencia

Nunca limpie el parabrisas con la motocicleta en marcha ya que al soltar el manillar puede perder el control de la motocicleta y sufrir un accidente.

Conducir la motocicleta con un parabrisas rallado o deteriorado reducirá peligrosamente la visibilidad frontal del conductor, pudiendo provocar la pérdida del control de la motocicleta y un accidente.

Precaución

Los agentes químicos corrosivos tales como el ácido de la batería deterioran el parabrisas. No permita nunca que dichos agentes entren en contacto con el parabrisas.

Precaución

Los productos tales como limpiacristales, insecticidas, repelentes de lluvia, esponjas metálicas, el petróleo o los disolventes fuertes como el alcohol, la acetona, el tetracloruro de carbono, etc., dañarán el parabrisas.

No permita nunca que dichos productos entren en contacto con el parabrisas.

Limpie el parabrisas con una solución en agua fría de detergente o jabón suave.

A continuación, enjuáguelo bien y séquelo con un paño suave y sin pelusas.

Si la transparencia del parabrisas se ve reducida por causa de arañazos u óxido que no pueden ser eliminados, deberá sustituir el parabrisas.

Cuidado de los productos de cuero

Se recomienda limpiar periódicamente los productos de cuero con un paño húmedo y dejarlos secar naturalmente a temperatura ambiente. De esta manera se mantendrá el buen aspecto del cuero y se garantizará una larga vida del producto.

Su producto de cuero Triumph es un producto natural, y la falta de cuidado puede conllevar daños y un desgaste permanente.

Siga estas sencillas instrucciones para prolongar la vida útil del producto de cuero:

- No utilice productos de limpieza domésticos, lejía, detergentes con lejía ni ningún tipo de disolvente para limpiar su producto de cuero.
- No sumerja en agua su producto de cuero.
- Evite el calor directo de fuegos y radiadores, que pueden secar y deformar el cuero.
- No deje su producto de cuero bajo la luz directa del sol durante periodos de tiempo largos.
- No seque su producto de cuero aplicándole calor directamente.
- Si su producto de cuero se moja, absorba el exceso de agua con un paño limpio y suave, y después deje que el producto se seque naturalmente a temperatura ambiente.

Limpieza y almacenamiento

- Evite exponer su producto de cuero a altos niveles de sal, por ejemplo, el agua salada del mar o las carreteras tratadas contra el hielo y la nieve durante el invierno.
- Si no es posible evitar la exposición a la sal, limpie su producto de cuero inmediatamente tras cada exposición utilizando un paño húmedo y deje que el producto se seque naturalmente a temperatura ambiente.
- Limpie suavemente las marcas leves con un paño húmedo y deje que el producto se seque naturalmente a temperatura ambiente.
- Coloque su producto de cuero en una bolsa de tela o en una caja de cartón para protegerlo cuando lo almacene. No utilice una bolsa de plástico.

Inactividad prolongada

Preparación para periodos de inactividad prolongada

Para preparar la motocicleta para periodos de inactividad prolongada, haga lo siguiente:

- Limpie y seque concienzudamente todo el vehículo.
- Llene el depósito de combustible con combustible sin plomo de la clasificación correcta y añada un estabilizador de combustible adecuado (si disponible), siguiendo las instrucciones del fabricante del estabilizador de combustible.



Advertencia

La gasolina es altamente inflamable y puede explotar en determinadas circunstancias.

Ponga el conmutador de encendido en posición de apagado. No fume.

Asegúrese de que la zona en donde va a guardar la motocicleta esté bien ventilada y alejada de cualquier fuente de llamas o chispas, incluido cualquier aparato que disponga de llama piloto.

Limpeza y almacenamiento

- Retire una de las bujías de cada cilindro y vierta unas gotas (5 ml) de aceite de motor en cada cilindro. Cubra los orificios de las bujías con un trozo de tela o un trapo. Con el conmutador de parada del motor en la posición de funcionamiento (RUN), pulse el botón de arranque durante unos segundos para cubrir las paredes del cilindro con aceite. Instale las bujías, apretando a 12 Nm.
- Cambie el aceite del motor y el filtro (consulte página 114).
- Compruebe y corrija en caso necesario la presión de los neumáticos (consulte página 150).
- Coloque la motocicleta sobre un soporte, de manera que las ruedas no se apoyen en el suelo. (Si esto no es posible, coloque tablas bajo las ruedas delantera y trasera para evitar que se humedezcan.)
- Rocíe aceite inhibidor de óxido (hay una gran variedad de productos en el mercado y en su concesionario autorizado Triumph podrán aconsejarle) en todas las superficies de metal sin pintar para evitar la oxidación. Evite que el aceite entre en contacto con las partes de caucho, los discos de freno o las mordazas de freno.
- Asegúrese de que el sistema de refrigeración se llena con una mezcla al 50% de refrigerante (teniendo en cuenta que el refrigerante OAT híbrido HD4X proporcionado por Triumph está mezclado previamente y no es necesario diluirlo) y una solución de agua destilada (consulte página 118).
- Retire la batería y guárdela evitando la exposición directa a la luz solar y al abrigo de la humedad y temperaturas demasiado bajas. Durante el periodo de inactividad, deberá realizarse una carga lenta (un amperio o menos) aproximadamente una vez cada dos semanas (consulte página 159).
- Guarde la motocicleta en una zona limpia y seca, alejada de la luz del sol, y con una variación diaria de temperatura mínima.
- Coloque una cubierta porosa adecuada sobre la motocicleta para evitar la acumulación de polvo y suciedad. No utilice materiales cubiertos de plástico o similares no transpirables, que impiden el flujo de aire y permiten que se acumule calor y humedad.

Limpieza y almacenamiento

Preparación tras un periodo de inactividad prolongada

Para preparar la motocicleta para la conducción después de un período de inactividad prolongada, haga lo siguiente:

- Instale la batería (si se ha retirado) (consulte página 160).
- Si la motocicleta ha estado inactiva durante más de cuatro meses, cambie el aceite del motor (consulte página 114).
- Verifique todos los puntos listados en la sección de comprobaciones diarias de seguridad.
- Antes de arrancar el motor, retire las bujías de cada cilindro.
- Baje el caballete lateral.
- Haga girar el motor accionando el motor de arranque varias veces hasta que el indicador luminoso de presión de aceite se apague.
- Sustituya las bujías, apretando a 12 Nm, y arranque el motor.
- Compruebe y corrija en caso necesario la presión de los neumáticos (consulte página 150).
- Compruebe y si es necesario ajuste la tensión de la correa de transmisión (consulte página 126).
- Limpie concienzudamente todo el vehículo.
- Compruebe si el funcionamiento de los frenos es correcto.
- Realice una prueba en carretera de la motocicleta a bajas velocidades.

Especificaciones - Bonneville T100 y Bonneville T120

Especificaciones - Bonneville T100 y Bonneville T120

Dimensiones, pesos y rendimiento

Se dispone de una lista de dimensiones específicas de los modelos, pesos y valores de rendimiento en su concesionario autorizado Triumph, o en Internet en www.triumph.co.uk.

Carga	Bonneville T100	Bonneville T120
Carga máxima	210 kg	210 kg

Motor	Bonneville T100	Bonneville T120
Tipo	Dos cilindros con refrigeración por líquido y ángulo de encendido de 270°	Dos cilindros con refrigeración por líquido y ángulo de encendido de 270°
Desplazamiento	900 cc	1.200 cc
Diámetro x carrera	84,6 x 80 mm	97,6 x 80 mm
Relación de compresión	11:1	10:1
Numeración de los cilindros	De izquierda a derecha	De izquierda a derecha
Secuencia de cilindros	1-2	1-2
Orden de encendido	1-2	1-2
Sistema de encendido	Sistema de arranque eléctrico	Sistema de arranque eléctrico

Lubricación	Bonneville T100	Bonneville T120
Sistema de lubricación	Cárter húmedo	Cárter húmedo
Capacidades del aceite de motor:		
Llenado en seco	3,8 litros	3,8 litros
Cambio de aceite y filtro	3,4 litros	3,4 litros
Solo cambio de aceite	3,2 litros	3,2 litros

Especificaciones - Bonneville T100 y Bonneville T120

Refrigeración	Bonneville T100	Bonneville T120
Tipo de refrigerante	OAT híbrido HD4X de Triumph	OAT híbrido HD4X de Triumph
Proporción agua/ refrigerante	50/50 (mezclado previamente tal y como lo proporciona Triumph)	50/50 (mezclado previamente tal y como lo proporciona Triumph)
Capacidad de líquido refrigerante	1,518 litros	1,558 litros
El termostato se abre	88°C +/- 2°C	88°C +/- 2°C

Sistema de combustible	Bonneville T100	Bonneville T120
Tipo	Inyección electrónica de combustible	Inyección electrónica de combustible
Bomba de combustible	Electrónica sumergida	Electrónica sumergida
Presión de combustible (nominal)	3,5 bar	3,5 bar

Combustible	Bonneville T100	Bonneville T120
Tipo	91 RON sin plomo	91 RON sin plomo
Capacidad del depósito	14,5 litros	14,5 litros

Encendido	Bonneville T100	Bonneville T120
Sistema de encendido	Digital inductivo	Digital inductivo
Bujía	NGK LMAR8A-9	NGK LMAR8A-9
Calibrado de la bujía	0,9 mm +0,0/- 0,1 mm	0,9 mm +0,0/- 0,1 mm

Transmisión	Bonneville T100	Bonneville T120
Tipo de transmisión	5 velocidades, engranaje constante	6 velocidades, engranaje constante
Tipo de embrague	Húmedo, multiplato	Húmedo, multiplato
Cadena de transmisión final	DID 520 VP2-T, 102 eslabones	RK 525 KRW2, 100 eslabones
Relación de transmisión primaria	93/74 (1,26)	93/74 (1,26)
Relación de marchas:		
1ª	49/14 (3,5)	49/14 (3,5)
2ª	45/18 (2,5)	45/18 (2,5)
3ª	37/20 (1,85)	37/20 (1,85)

Especificaciones - Bonneville T100 y Bonneville T120

Transmisión	Bonneville T100	Bonneville T120
4ª	37/25 (1,48)	37/25 (1,48)
5ª	35/27 (1,3)	35/27 (1,3)
6ª	N/D	34/29 (1,17)
Relación de transmisión final	41/17 (2,41)	37/17 (2,18)

Advertencia

Utilice los neumáticos recomendados ÚNICAMENTE en las combinaciones especificadas.

No combine neumáticos de diferentes fabricantes o de un mismo fabricante pero con diferentes especificaciones ya que ello podría ocasionar la pérdida del control de la motocicleta y provocar un accidente.

Neumáticos homologados

Se dispone de una lista de neumáticos homologados específicos de estos modelos en su concesionario autorizado Triumph, o en Internet en www.triumph.co.uk.

Neumáticos	Bonneville T100	Bonneville T120
Dimensiones de los neumáticos:		
Delantero	100/90-18	100/90-18
Trasero	150/70 R17	150/70 R17
Presiones de neumáticos (en frío):		
Delantero	2,2 bar	2,2 bar
Trasero	2,5 bar	2,5 bar

Aparatos eléctricos	Bonneville T100	Bonneville T120
Tipo de batería	YTX12-BS	YTX12-BS
Voltaje y capacidad de la batería	12 V, 10 Ah	12 Volt, 10 Ah
Alternador	25 A a 1.000 rpm	25 A a 1.000 rpm
	46,5 A a 3.000 rpm	46,5 A a 3.000 rpm

Especificaciones - Bonneville T100 y Bonneville T120

Aparatos eléctricos	Bonneville T100	Bonneville T120
Faro delantero	12 V, 60/55 W, H4 halógeno	12 V, 60/55 W, H4 halógeno
Luz trasera de posición/ frenos	LED	LED
Indicadores luminosos de dirección	12 V, 10 W	12 V, 10 W

Bastidor	Bonneville T100	Bonneville T120
Inclinación	25,5°	25,5°
Cola	105,2 mm	105,2 mm

Pares de apriete	Bonneville T100 y Bonneville T120
Terminales de la batería	4,5 Nm
Fijaciones de la unidad ECM	10 Nm
Contratuercas del regulador de la cadena	20 Nm
Protector de la cadena	9 Nm
Tuerca de la palanca del embrague	3,5 Nm
Filtro de aceite	10 Nm
Bujía	12 Nm
Tapón del cárter inferior	25 Nm
Tuerca del husillo de la rueda trasera	110 Nm

Líquidos y lubricantes	Bonneville T100 y Bonneville T120
Cojinetes y pivotes	Grasa conforme a norma NLGI 2
Líquido de frenos	Líquido de frenos DOT 4
Refrigerante	Refrigerante OAT híbrido HD4X de Triumph (mezclado previamente)
Cadena de transmisión	Spray lubricante de cadenas apto para cadenas en anillo XW
Aceite del motor	Aceite de motor de motocicletas sintético o semisintético 10W/40 o 10W/50 que cumpla la especificación API SH (o superior) y JASO MA, como por ejemplo aceite de motor Castrol Power 1 Racing 4T 10W-40 (sintético), vendido como Castrol Power RS Racing 4T 10W-40 (sintético) en algunos países.

Especificaciones - Bonneville T120 Ace y Diamond

Especificaciones - Bonneville T120 Ace y Diamond

Dimensiones, pesos y rendimiento

Se dispone de una lista de dimensiones específicas de los modelos, pesos y valores de rendimiento en su concesionario autorizado Triumph, o en Internet en www.triumph.co.uk.

Carga	Bonneville T120 Ace	Bonneville T120 Diamond
Carga máxima	210 kg	210 kg

Motor	Bonneville T120 Ace	Bonneville T120 Diamond
Tipo	Dos cilindros con refrigeración por líquido y ángulo de encendido de 270°	Dos cilindros con refrigeración por líquido y ángulo de encendido de 270°
Desplazamiento	1.200 cc	1.200 cc
Diámetro x carrera	97,6 x 80 mm	97,6 x 80 mm
Relación de compresión	10:1	10:1
Numeración de los cilindros	De izquierda a derecha	De izquierda a derecha
Secuencia de cilindros	1-2	1-2
Orden de encendido	1-2	1-2
Sistema de encendido	Sistema de arranque eléctrico	Sistema de arranque eléctrico

Lubricación	Bonneville T120 Ace	Bonneville T120 Diamond
Sistema de lubricación	Cárter húmedo	Cárter húmedo
Capacidades del aceite de motor:		
Llenado en seco	3,8 litros	3,8 litros
Cambio de aceite y filtro	3,4 litros	3,4 litros
Solo cambio de aceite	3,2 litros	3,2 litros

Especificaciones - Bonneville T120 Ace y Diamond

Refrigeración	Bonneville T120 Ace	Bonneville T120 Diamond
Tipo de refrigerante	OAT híbrido HD4X de Triumph	OAT híbrido HD4X de Triumph
Proporción agua/ refrigerante	50/50 (mezclado previamente tal y como lo proporciona Triumph)	50/50 (mezclado previamente tal y como lo proporciona Triumph)
Capacidad de líquido refrigerante	1,558 litros	1,558 litros
El termostato se abre	88°C +/- 2°C	88°C +/- 2°C

Sistema de combustible	Bonneville T120 Ace	Bonneville T120 Diamond
Tipo	Inyección electrónica de combustible	Inyección electrónica de combustible
Bomba de combustible	Electrónica sumergida	Electrónica sumergida
Presión de combustible (nominal)	3,5 bar	3,5 bar

Combustible	Bonneville T120 Ace	Bonneville T120 Diamond
Tipo	91 RON sin plomo	91 RON sin plomo
Capacidad del depósito	14,5 litros	14,5 litros

Encendido	Bonneville T120 Ace	Bonneville T120 Diamond
Sistema de encendido	Digital inductivo	Digital inductivo
Bujía	NGK LMAR8A-9	NGK LMAR8A-9
Calibrado de la bujía	0,9 mm +0,0/- 0,1 mm	0,9 mm +0,0/- 0,1 mm

Transmisión	Bonneville T120 Ace	Bonneville T120 Diamond
Tipo de transmisión	6 velocidades, engranaje constante	6 velocidades, engranaje constante
Tipo de embrague	Húmedo, multiplato	Húmedo, multiplato
Cadena de transmisión final	RK 525 KRW2, 100 eslabones	RK 525 KRW2, 100 eslabones
Relación de transmisión primaria	93/74 (1,26)	93/74 (1,26)
Relación de marchas:		
1ª	49/14 (3,5)	49/14 (3,5)
2ª	45/18 (2,5)	45/18 (2,5)
3ª	37/20 (1,85)	37/20 (1,85)

Especificaciones - Bonneville T120 Ace y Diamond

Transmisión	Bonneville T120 Ace	Bonneville T120 Diamond
4ª	37/25 (1,48)	37/25 (1,48)
5ª	35/27 (1,3)	35/27 (1,3)
6ª	34/29 (1,17)	34/29 (1,17)
Relación de transmisión final	37/17 (2,18)	37/17 (2,18)

Advertencia

Utilice los neumáticos recomendados ÚNICAMENTE en las combinaciones especificadas.

No combine neumáticos de diferentes fabricantes o de un mismo fabricante pero con diferentes especificaciones ya que ello podría ocasionar la pérdida del control de la motocicleta y provocar un accidente.

Neumáticos homologados

Se dispone de una lista de neumáticos homologados específicos de estos modelos en su concesionario autorizado Triumph, o en Internet en www.triumph.co.uk.

Neumáticos	Bonneville T120 Ace	Bonneville T120 Diamond
Dimensiones de los neumáticos:		
Delantero	100/90-18	100/90-18
Trasero	150/70 R17	150/70 R17
Presiones de neumáticos (en frío):		
Delantero	2,2 bar	2,2 bar
Trasero	2,5 bar	2,5 bar

Aparatos eléctricos	Bonneville T120 Ace	Bonneville T120 Diamond
Tipo de batería	YTX12-BS	YTX12-BS
Voltaje y capacidad de la batería	12 Volt, 10 Ah	12 Volt, 10 Ah
Alternador	25 A a 1.000 rpm	25 A a 1.000 rpm
	46,5 A a 3.000 rpm	46,5 A a 3.000 rpm

Especificaciones - Bonneville T120 Ace y Diamond

Aparatos eléctricos	Bonneville T120 Ace	Bonneville T120 Diamond
Faro delantero	12 V, 60/55 W, H4 halógeno	12 V, 60/55 W, H4 halógeno
Luz trasera de posición/ frenos	LED	LED
Indicadores luminosos de dirección	LED	LED

Bastidor	Bonneville T120 Ace	Bonneville T120 Diamond
Inclinación	25,5°	25,5°
Cola	105,2 mm	105,2 mm

Pares de apriete	Bonneville T120 Ace y Bonneville T120 Diamond
Terminales de la batería	4,5 Nm
Fijaciones de la unidad ECM	10 Nm
Contratuercas del regulador de la cadena	20 Nm
Protector de la cadena	9 Nm
Tuerca de la palanca del embrague	3,5 Nm
Filtro de aceite	10 Nm
Bujía	12 Nm
Tapón del cárter inferior	25 Nm
Tuerca del husillo de la rueda trasera	110 Nm

Líquidos y lubricantes	Bonneville T120 Ace y Bonneville T120 Diamond
Cojinetes y pivotes	Grasa conforme a norma NLGI 2
Líquido de frenos	Líquido de frenos DOT 4
Refrigerante	Refrigerante OAT híbrido HD4X de Triumph (mezclado previamente)
Cadena de transmisión	Spray lubricante de cadenas apto para cadenas en anillo XW
Aceite del motor	Aceite de motor de motocicletas sintético o semisintético 10W/40 o 10W/50 que cumpla la especificación API SH (o superior) y JASO MA, como por ejemplo aceite de motor Castrol Power 1 Racing 4T 10W-40 (sintético), vendido como Castrol Power RS Racing 4T 10W-40 (sintético) en algunos países.

Especificaciones - Bonneville Bud Ekins

Especificaciones - Bonneville Bud Ekins

Dimensiones, pesos y rendimiento

Se dispone de una lista de dimensiones específicas de los modelos, pesos y valores de rendimiento en su concesionario autorizado Triumph, o en Internet en www.triumph.co.uk.

Carga	Bonneville T100 Bud Ekins	Bonneville T120 Bud Ekins
Carga máxima	210 kg	210 kg

Motor	Bonneville T100 Bud Ekins	Bonneville T120 Bud Ekins
Tipo	Dos cilindros con refrigeración por líquido y ángulo de encendido de 270°	Dos cilindros con refrigeración por líquido y ángulo de encendido de 270°
Desplazamiento	900 cc	1.200 cc
Diámetro x carrera	84,6 x 80 mm	97,6 x 80 mm
Relación de compresión	10,5:1	10:1
Numeración de los cilindros	De izquierda a derecha	De izquierda a derecha
Secuencia de cilindros	1-2	1-2
Orden de encendido	1-2	1-2
Sistema de encendido	Sistema de arranque eléctrico	Sistema de arranque eléctrico

Lubricación	Bonneville T100 Bud Ekins	Bonneville T120 Bud Ekins
Sistema de lubricación	Cárter húmedo	Cárter húmedo
Capacidades del aceite de motor:		
Llenado en seco	3,8 litros	3,8 litros
Cambio de aceite y filtro	3,4 litros	3,4 litros
Solo cambio de aceite	3,2 litros	3,2 litros

Especificaciones - Bonneville Bud Ekins

Refrigeración	Bonneville T100 Bud Ekins	Bonneville T120 Bud Ekins
Tipo de refrigerante	OAT híbrido HD4X de Triumph	OAT híbrido HD4X de Triumph
Proporción agua/ refrigerante	50/50 (mezclado previamente tal y como lo proporciona Triumph)	50/50 (mezclado previamente tal y como lo proporciona Triumph)
Capacidad de líquido refrigerante	1,518 litros	1,558 litros
El termostato se abre	88°C +/- 2°C	88°C +/- 2°C

Sistema de combustible	Bonneville T100 Bud Ekins	Bonneville T120 Bud Ekins
Tipo	Inyección electrónica de combustible	Inyección electrónica de combustible
Bomba de combustible	Electrónica sumergida	Electrónica sumergida
Presión de combustible (nominal)	3,5 bar	3,5 bar

Combustible	Bonneville T100 Bud Ekins	Bonneville T120 Bud Ekins
Tipo	91 RON sin plomo	91 RON sin plomo
Capacidad del depósito	14,5 litros	14,5 litros

Encendido	Bonneville T100 Bud Ekins	Bonneville T120 Bud Ekins
Sistema de encendido	Digital inductivo	Digital inductivo
Bujía	NGK LMAR8A-9	NGK LMAR8A-9
Calibrado de la bujía	0,9 mm +0,0/- 0,1 mm	0,9 mm +0,0/- 0,1 mm

Transmisión	Bonneville T100 Bud Ekins	Bonneville T120 Bud Ekins
Tipo de transmisión	5 velocidades, engranaje constante	6 velocidades, engranaje constante
Tipo de embrague	Húmedo, multiplato	Húmedo, multiplato
Cadena de transmisión final	DID 520 VP2-T, 102 eslabones	RK 525 KRW2, 100 eslabones
Relación de transmisión primaria	93/74 (1,26)	93/74 (1,26)
Relación de marchas:		
1ª	49/14 (3,5)	49/14 (3,5)
2ª	45/18 (2,5)	45/18 (2,5)
3ª	37/20 (1,85)	37/20 (1,85)

Especificaciones - Bonneville Bud Ekins

Transmisión	Bonneville T100 Bud Ekins	Bonneville T120 Bud Ekins
4ª	37/25 (1,48)	37/25 (1,48)
5ª	35/27 (1,3)	35/27 (1,3)
6ª	N/D	34/29 (1,17)
Relación de transmisión final	41/17 (2,41)	37/17 (2,18)

Advertencia

Utilice los neumáticos recomendados ÚNICAMENTE en las combinaciones especificadas.

No combine neumáticos de diferentes fabricantes o de un mismo fabricante pero con diferentes especificaciones ya que ello podría ocasionar la pérdida del control de la motocicleta y provocar un accidente.

Neumáticos homologados

Se dispone de una lista de neumáticos homologados específicos de estos modelos en su concesionario autorizado Triumph, o en Internet en www.triumph.co.uk.

Neumáticos	Bonneville T100 Bud Ekins	Bonneville T120 Bud Ekins
Dimensiones de los neumáticos:		
Delantero	100/90-18	100/90-18
Trasero	150/70 R17	150/70 R17
Presiones de neumáticos (en frío):		
Delantero	2,2 bar	2,2 bar
Trasero	2,5 bar	2,5 bar

Aparatos eléctricos	Bonneville T100 Bud Ekins	Bonneville T120 Bud Ekins
Tipo de batería	YTX12-BS	YTX12-BS
Voltaje y capacidad de la batería	12 V, 10 Ah	12 Volt, 10 Ah
Alternador	25 A a 1.000 rpm	25 A a 1.000 rpm
	46,5 A a 3.000 rpm	46,5 A a 3.000 rpm

Especificaciones - Bonneville Bud Ekins

Aparatos eléctricos	Bonneville T100 Bud Ekins	Bonneville T120 Bud Ekins
Faro delantero	12 V, 60/55 W, H4 halógeno	12 V, 60/55 W, H4 halógeno
Luz trasera de posición/ frenos	LED	LED
Indicadores luminosos de dirección	LED	LED

Bastidor	Bonneville T100 Bud Ekins	Bonneville T120 Bud Ekins
Inclinación	25,5°	25,5°
Cola	105,2 mm	105,2 mm

Pares de apriete	Bonneville T100 Bud Ekins
Terminales de la batería	4,5 Nm
Fijaciones de la unidad ECM	10 Nm
Contratuercas del regulador de la cadena	20 Nm
Protector de la cadena	9 Nm
Tuerca de la palanca del embrague	3,5 Nm
Filtro de aceite	10 Nm
Bujía	12 Nm
Tapón del cárter inferior	25 Nm
Tuerca del husillo de la rueda trasera	110 Nm

Líquidos y lubricantes	Bonneville T100 Bud Ekins
Cojinetes y pivotes	Grasa conforme a norma NLGI 2
Líquido de frenos	Líquido de frenos DOT 4
Refrigerante	Refrigerante OAT híbrido HD4X de Triumph (mezclado previamente)
Cadena de transmisión	Spray lubricante de cadenas apto para cadenas en anillo XW
Aceite del motor	Aceite de motor de motocicletas sintético o semisintético 10W/40 o 10W/50 que cumpla la especificación API SH (o superior) y JASO MA, como por ejemplo aceite de motor Castrol Power 1 Racing 4T 10W-40 (sintético), vendido como Castrol Power RS Racing 4T 10W-40 (sintético) en algunos países.

Especificaciones - Street Scrambler

Especificaciones - Street Scrambler

Dimensiones, pesos y rendimiento

Se dispone de una lista de dimensiones específicas de los modelos, pesos y valores de rendimiento en su concesionario autorizado Triumph, o en Internet en www.triumph.co.uk.

Carga	Street Scrambler
Carga máxima	223 kg

Motor	Street Scrambler
Tipo	Dos cilindros con refrigeración por líquido y ángulo de encendido de 270°
Desplazamiento	900 cc
Diámetro x carrera	84,6 x 80 mm
Relación de compresión	11:1
Numeración de los cilindros	De izquierda a derecha
Secuencia de cilindros	1-2
Orden de encendido	1-2
Sistema de encendido	Sistema de arranque eléctrico

Lubricación	Street Scrambler
Sistema de lubricación	Cárter húmedo
Capacidades del aceite de motor:	
Llenado en seco	3,8 litros
Cambio de aceite y filtro	3,4 litros
Solo cambio de aceite	3,2 litros

Refrigeración	Street Scrambler
Tipo de refrigerante	OAT híbrido HD4X de Triumph
Proporción agua/refrigerante	50/50 (mezclado previamente tal y como lo proporciona Triumph)
Capacidad de líquido refrigerante	1,518 litros
El termostato se abre	88°C +/- 2°C

Especificaciones - Street Scrambler

Sistema de combustible	Street Scrambler
Tipo	Inyección electrónica de combustible
Bomba de combustible	Electrónica sumergida
Presión de combustible (nominal)	3,5 bar

Combustible	Street Scrambler
Tipo	91 RON sin plomo
Capacidad del depósito	12,0 litros

Encendido	Street Scrambler
Sistema de encendido	Digital inductivo
Bujía	NGK LMAR8A-9
Calibrado de la bujía	0,9 mm +0,0/-0,1 mm

Transmisión	Street Scrambler
Tipo de transmisión	5 velocidades, engranaje constante
Tipo de embrague	Húmedo, multiplato
Cadena de transmisión final	DID 520 VP2-T, 102 eslabones
Relación de transmisión primaria	93/74 (1,26)
Relación de marchas:	
1ª	49/14 (3,5)
2ª	45/18 (2,5)
3ª	37/20 (1,85)
4ª	37/25 (1,48)
5ª	35/27 (1,3)
Relación de transmisión final	41/17 (2,41)



Advertencia

Utilice los neumáticos recomendados ÚNICAMENTE en las combinaciones especificadas.

No combine neumáticos de diferentes fabricantes o de un mismo fabricante pero con diferentes especificaciones ya que ello podría ocasionar la pérdida del control de la motocicleta y provocar un accidente.

Especificaciones - Street Scrambler

Neumáticos homologados

Se dispone de una lista de neumáticos homologados específicos de estos modelos en su concesionario autorizado Triumph, o en Internet en www.triumph.co.uk.

Neumáticos	Street Scrambler
Dimensiones de los neumáticos:	
Delantero	100/90-19
Trasero	150/70 R17
Presiones de neumáticos (en frío):	
Delantero	2,1 bar
Trasero	2,5 bar

Aparatos eléctricos	Street Scrambler
Tipo de batería	YTX12-BS
Voltaje y capacidad de la batería	12 V, 10 Ah
Alternador	25 A a 1.000 rpm
	46,5 A a 3.000 rpm
Faro delantero	12 V, 60/55 W, H4 halógeno
Luz trasera de posición/frenos	LED
Indicadores luminosos de dirección	12 V, 10 W
Luz de placa de matrícula	12 V, 5 W

Bastidor	Street Scrambler
Inclinación	25,6°
Cola	109,6 mm

Pares de apriete	Street Scrambler
Terminales de la batería	4,5 Nm
Fijaciones de la unidad ECM	10 Nm
Contratuercas del regulador de la cadena	20 Nm
Protector de la cadena	9 Nm
Tuerca de la palanca del embrague	3,5 Nm
Filtro de aceite	10 Nm
Fijación del sillín del acompañante	3 Nm

Especificaciones - Street Scrambler

Pares de apriete	Street Scrambler
Bujía	12 Nm
Tapón del cárter inferior	25 Nm
Tuerca del husillo de la rueda trasera	110 Nm

Líquidos y lubricantes	Street Scrambler
Cojinetes y pivotes	Grasa conforme a norma NLGI 2
Líquido de frenos	Líquido de frenos DOT 4
Refrigerante	Refrigerante OAT híbrido HD4X de Triumph (mezclado previamente)
Cadena de transmisión	Spray lubricante de cadenas apto para cadenas en anillo XW
Aceite del motor	Aceite de motor de motocicletas sintético o semisintético 10W/40 o 10W/50 que cumpla la especificación API SH (o superior) y JASO MA, como por ejemplo aceite de motor Castrol Power 1 Racing 4T 10W-40 (sintético), vendido como Castrol Power RS Racing 4T 10W-40 (sintético) en algunos países.

Especificaciones - Speed Twin

Dimensiones, pesos y rendimiento

Se dispone de una lista de dimensiones específicas de los modelos, pesos y valores de rendimiento en su concesionario autorizado Triumph, o en Internet en www.triumph.co.uk.

Carga	Speed Twin
Carga máxima	212 kg

Motor	Speed Twin
Tipo	Dos cilindros con refrigeración por líquido y ángulo de encendido de 270°
Desplazamiento	1200 cc
Diámetro x carrera	97,6 x 80 mm
Relación de compresión	11:1
Numeración de los cilindros	De izquierda a derecha
Secuencia de cilindros	1-2
Orden de encendido	1-2
Sistema de encendido	Sistema de arranque eléctrico

Lubricación	Speed Twin
Sistema de lubricación	Cárter húmedo
Capacidades del aceite de motor:	
Llenado en seco	3,8 litros
Cambio de aceite y filtro	3,4 litros
Solo cambio de aceite	3,2 litros

Refrigeración	Speed Twin
Tipo de refrigerante	OAT híbrido HD4X de Triumph
Proporción agua/refrigerante	50/50 (mezclado previamente tal y como lo proporciona Triumph)
Capacidad de líquido refrigerante	1,558 litros
El termostato se abre	88°C +/- 2°C

Especificaciones - Speed Twin

Sistema de combustible	Speed Twin
Tipo	Inyección electrónica de combustible
Bomba de combustible	Electrónica sumergida
Presión de combustible (nominal)	3,5 bar

Combustible	Speed Twin
Tipo	91 RON sin plomo
Capacidad del depósito	14,5 litros

Encendido	Speed Twin
Sistema de encendido	Digital inductivo
Bujía	NGK LMAR8A-9
Calibrado de la bujía	0,9 mm +0,0/-0,1 mm

Transmisión	Speed Twin
Tipo de transmisión	6 velocidades, engranaje constante
Tipo de embrague	Húmedo, multiplato
Cadena de transmisión final	EK 525 ZVX3, 102 eslabones
Relación de transmisión primaria	93/74 (1,26)
Relación de marchas:	
1ª	49/14 (3,5)
2ª	45/18 (2,5)
3ª	37/20 (1,85)
4ª	37/25 (1,48)
5ª	35/27 (1,3)
6ª	34/29 (1,17)
Relación de transmisión final	42/16 (2,63)



Advertencia

Utilice los neumáticos recomendados ÚNICAMENTE en las combinaciones especificadas.

No combine neumáticos de diferentes fabricantes o de un mismo fabricante pero con diferentes especificaciones ya que ello podría ocasionar la pérdida del control de la motocicleta y provocar un accidente.

Especificaciones - Speed Twin

Neumáticos homologados

Se dispone de una lista de neumáticos homologados específicos de estos modelos en su concesionario autorizado Triumph, o en Internet en www.triumph.co.uk.

Neumáticos	Speed Twin
Dimensiones de los neumáticos:	
Delantero	120/70 R17
Trasero	160/60 R17
Presiones de neumáticos (en frío):	
Delantero	2,5 bar
Trasero	2,9 bar

Aparatos eléctricos	Speed Twin
Tipo de batería	YTZ10S
Voltaje y capacidad de la batería	12 V, 8,6 Ah
Alternador	25 A a 1.000 rpm
	46,5 A a 3.000 rpm
Faro delantero	12 V, 60/55 W, H4 halógeno
Luz trasera de posición/frenos	LED
Indicadores luminosos de dirección	12 V, 10 W
Luz de placa de matrícula	LED

Bastidor	Speed Twin
Inclinación	22,8°
Cola	93,5 mm

Pares de apriete	Speed Twin
Terminales de la batería	4,5 Nm
Contratuercas del regulador de la cadena	20 Nm
Protector de la cadena	9 Nm
Tuerca de la palanca del embrague	3,5 Nm
Filtro de aceite	10 Nm
Bujía	12 Nm
Tapón del cárter inferior	25 Nm
Tuerca del husillo de la rueda trasera	110 Nm

Especificaciones - Speed Twin

Líquidos y lubricantes	Speed Twin
Cojinetes y pivotes	Grasa conforme a norma NLGI 2
Líquido de frenos	Líquido de frenos DOT 4
Refrigerante	Refrigerante OAT híbrido HD4X de Triumph (mezclado previamente)
Cadena de transmisión	Spray lubricante de cadenas apto para cadenas en anillo XW
Aceite del motor	Aceite de motor de motocicletas sintético o semisintético 10W/40 o 10W/50 que cumpla la especificación API SH (o superior) y JASO MA, como por ejemplo aceite de motor Castrol Power 1 Racing 4T 10W-40 (sintético), vendido como Castrol Power RS Racing 4T 10W-40 (sintético) en algunos países.

Especificaciones - Street Twin

Especificaciones - Street Twin

Dimensiones, pesos y rendimiento

Se dispone de una lista de dimensiones específicas de los modelos, pesos y valores de rendimiento en su concesionario autorizado Triumph, o en Internet en www.triumph.co.uk.

Carga	Street Twin
Carga máxima	210 kg

Motor	Street Twin
Tipo	Dos cilindros con refrigeración por líquido y ángulo de encendido de 270°
Desplazamiento	900 cc
Diámetro x carrera	84,6 x 80 mm
Relación de compresión	11:1
Numeración de los cilindros	De izquierda a derecha
Secuencia de cilindros	1-2
Orden de encendido	1-2
Sistema de encendido	Sistema de arranque eléctrico

Lubricación	Street Twin
Sistema de lubricación	Cárter húmedo
Capacidades del aceite de motor:	
Llenado en seco	3,8 litros
Cambio de aceite y filtro	3,4 litros
Solo cambio de aceite	3,2 litros

Refrigeración	Street Twin
Tipo de refrigerante	OAT híbrido HD4X de Triumph
Proporción agua/refrigerante	50/50 (mezclado previamente tal y como lo proporciona Triumph)
Capacidad de líquido refrigerante	1,518 litros
El termostato se abre	88°C +/- 2°C

Especificaciones - Street Twin

Sistema de combustible	Street Twin
Tipo	Inyección electrónica de combustible
Bomba de combustible	Electrónica sumergida
Presión de combustible (nominal)	3,5 bar

Combustible	Street Twin
Tipo	91 RON sin plomo
Capacidad del depósito	12,0 litros

Encendido	Street Twin
Sistema de encendido	Digital inductivo
Bujía	NGK LMAR8A-9
Calibrado de la bujía	0,9 mm +0,0/-0,1 mm

Transmisión	Street Twin
Tipo de transmisión	5 velocidades, engranaje constante
Tipo de embrague	Húmedo, multiplato
Cadena de transmisión final	DID 520 VP2-T, 102 eslabones
Relación de transmisión primaria	93/74 (1,26)
Relación de marchas:	
1ª	49/14 (3,5)
2ª	45/18 (2,5)
3ª	37/20 (1,85)
4ª	37/25 (1,48)
5ª	35/27 (1,3)
Relación de transmisión final	41/17 (2,41)

Advertencia

Utilice los neumáticos recomendados ÚNICAMENTE en las combinaciones especificadas.

No combine neumáticos de diferentes fabricantes o de un mismo fabricante pero con diferentes especificaciones ya que ello podría ocasionar la pérdida del control de la motocicleta y provocar un accidente.

Especificaciones - Street Twin

Neumáticos homologados

Se dispone de una lista de neumáticos homologados específicos de estos modelos en su concesionario autorizado Triumph, o en Internet en www.triumph.co.uk.

Neumáticos	Street Twin
Dimensiones de los neumáticos:	
Delantero	100/90-18
Trasero	150/70 R17
Presiones de neumáticos (en frío):	
Delantero	2,2 bar
Trasero	2,5 bar

Aparatos eléctricos	Street Twin
Tipo de batería	YTX12-BS
Voltaje y capacidad de la batería	12 V, 10 Ah
Alternador	25 A a 1.000 rpm
	46,5 A a 3.000 rpm
Faro delantero	12 V, 60/55 W, H4 halógeno
Luz trasera de posición/frenos	LED
Indicadores luminosos de dirección	12 V, 10 W
Luz de placa de matrícula	12 V, 5 W

Bastidor	Street Twin
Inclinación	25,1°
Cola	102,4 mm

Pares de apriete	Street Twin
Terminales de la batería	4,5 Nm
Fijaciones de la unidad ECM	10 Nm
Contratuercas del regulador de la cadena	20 Nm
Protector de la cadena	9 Nm
Tuerca de la palanca del embrague	3,5 Nm
Filtro de aceite	10 Nm
Bujía	12 Nm
Tapón del cárter inferior	25 Nm
Tuerca del husillo de la rueda trasera	110 Nm

Especificaciones - Street Twin

Líquidos y lubricantes	Street Twin
Cojinetes y pivotes	Grasa conforme a norma NLGI 2
Líquido de frenos	Líquido de frenos DOT 4
Refrigerante	Refrigerante OAT híbrido HD4X de Triumph (mezclado previamente)
Cadena de transmisión	Spray lubricante de cadenas apto para cadenas en anillo XW
Aceite del motor	Aceite de motor de motocicletas sintético o semisintético 10W/40 o 10W/50 que cumpla la especificación API SH (o superior) y JASO MA, como por ejemplo aceite de motor Castrol Power 1 Racing 4T 10W-40 (sintético), vendido como Castrol Power RS Racing 4T 10W-40 (sintético) en algunos países.

Especificaciones - Thruxton RS

Dimensiones, pesos y rendimiento

Se dispone de una lista de dimensiones específicas de los modelos, pesos y valores de rendimiento en su concesionario autorizado Triumph, o en Internet en www.triumph.co.uk.

Carga	Thruxton RS
Carga máxima	210 kg

Motor	Thruxton RS
Tipo	Dos cilindros con refrigeración por líquido y ángulo de encendido de 270°
Desplazamiento	1.200 cc
Diámetro x carrera	97,6 x 80 mm
Relación de compresión	12,066:1
Numeración de los cilindros	De izquierda a derecha
Secuencia de cilindros	1-2
Orden de encendido	1-2
Sistema de encendido	Sistema de arranque eléctrico

Lubricación	Thruxton RS
Sistema de lubricación	Cárter húmedo
Capacidades del aceite de motor:	
Llenado en seco	3,8 litros
Cambio de aceite y filtro	3,4 litros
Solo cambio de aceite	3,2 litros

Refrigeración	Thruxton RS
Tipo de refrigerante	OAT híbrido HD4X de Triumph
Proporción agua/refrigerante	50/50 (mezclado previamente tal y como lo proporciona Triumph)
Capacidad de líquido refrigerante	1,558 litros
El termostato se abre	75°C +/- 2°C

Especificaciones - Thruxton RS

Sistema de combustible	Thruxton RS
Tipo	Inyección electrónica de combustible
Bomba de combustible	Electrónica sumergida
Presión de combustible (nominal)	3,5 bar

Combustible	Thruxton RS
Tipo	95 RON sin plomo
Capacidad del depósito	14,0 litros

Encendido	Thruxton RS
Sistema de encendido	Digital inductivo
Bujía	NGK LMAR8A-9
Calibrado de la bujía	0,9 mm +0,0/-0,1 mm

Transmisión	Thruxton RS
Tipo de transmisión	6 velocidades, engranaje constante
Tipo de embrague	Húmedo, multiplato
Cadena de transmisión final	EK 525 ZVX3, 100 eslabones
Relación de transmisión primaria	93/74 (1,26)
Relación de marchas:	
1ª	49/14 (3,5)
2ª	45/18 (2,5)
3ª	37/20 (1,85)
4ª	37/25 (1,48)
5ª	35/27 (1,3)
6ª	34/29 (1,17)
Relación de transmisión final	42/16 (2,63)



Advertencia

Utilice los neumáticos recomendados ÚNICAMENTE en las combinaciones especificadas.

No combine neumáticos de diferentes fabricantes o de un mismo fabricante pero con diferentes especificaciones ya que ello podría ocasionar la pérdida del control de la motocicleta y provocar un accidente.

Especificaciones - Thruxton RS

Neumáticos homologados

Se dispone de una lista de neumáticos homologados específicos de estos modelos en su concesionario autorizado Triumph, o en Internet en www.triumph.co.uk.

Neumáticos	Thruxton RS
Dimensiones de los neumáticos:	
Delantero	120/70 ZR17
Trasero	160/60 ZR17
Presiones de neumáticos (en frío):	
Delantero	2,5 bar
Trasero	2,5 bar

Aparatos eléctricos	Thruxton RS
Tipo de batería	YTZ10S
Voltaje y capacidad de la batería	12 V, 8,6 Ah
Alternador	22 A a 1.000 rpm
	32 A a 3.000 rpm
Faro delantero	12 V, 60/55 W, H4 halógeno
Luces traseras	LED
Indicadores luminosos de dirección	LED (si está instalado)
	12 V, 10 W

Bastidor	Thruxton RS
Inclinación	22,8°
Cola	92,1 mm

Pares de apriete	Thruxton RS
Terminales de la batería	4,5 Nm
Contratuercas del regulador de la cadena	20 Nm
Protector de la cadena	9 Nm
Tuerca de la palanca del embrague	3,5 Nm
Filtro de aceite	10 Nm
Bujía	12 Nm
Tapón del cárter inferior	25 Nm
Tuerca del husillo de la rueda trasera	110 Nm

Especificaciones - Thruxton RS

Líquidos y lubricantes	Thruxton RS
Cojinetes y pivotes	Grasa conforme a norma NLGI 2
Líquido de frenos	Líquido de frenos DOT 4
Refrigerante	Refrigerante OAT híbrido HD4X de Triumph (mezclado previamente)
Cadena de transmisión	Spray lubricante de cadenas apto para cadenas en anillo XW
Aceite del motor	Aceite de motor de motocicletas sintético o semisintético 10W/40 o 10W/50 que cumpla la especificación API SH (o superior) y JASO MA, como por ejemplo aceite de motor Castrol Power 1 Racing 4T 10W-40 (sintético), vendido como Castrol Power RS Racing 4T 10W-40 (sintético) en algunos países.

Índice

A	
Accesorios.....	103
Aceite de motor.....	113
Cambio del filtro de aceite.....	115
Comprobación del nivel.....	114
Eliminación del aceite de motor y los filtros.....	117
Especificación y clasificación.....	117
Luz de advertencia de baja presión de aceite.....	38
Advertencias.....	3
Etiquetas de advertencia.....	3
Luces de advertencia.....	38
Mantenimiento.....	3
Manual del propietario.....	4
Sistema de control de ruidos.....	4
Ubicación de las etiquetas de advertencia.....	16, 17
Aparatos eléctricos	
Especificaciones.....	183, 187, 191, 195, 199, 203, 207
B	
Bastidor	
Especificaciones	
.....	184, 188, 192, 195, 199, 203, 207
Batería.....	156
Carga.....	160
Descarga.....	158
Eliminación.....	158
Inactividad prolongada.....	159
Instalación.....	160, 161
Mantenimiento.....	158
Retirada.....	157, 157
Botón MODO.....	67, 69
C	
Caballote	
Caballote central.....	78
Caballote lateral.....	77
Cadena de transmisión.....	125
Ajuste del movimiento.....	126
Comprobación del desgaste.....	128
Inspección del movimiento.....	126
Lubricación.....	125
Carga.....	104
Especificaciones.....	181, 185, 189, 193, 197, 201, 205
Cojinetes de las ruedas	
Inspección.....	141
Combustible	
Clasificación del combustible.....	74
Especificaciones	
.....	182, 186, 190, 194, 198, 202, 206
Especificaciones del sistema	
.....	182, 186, 190, 194, 198, 202, 206
Indicador luminoso de bajo nivel de combustible.....	42
Llenado del depósito de combustible.....	76
Repostaje.....	75
Tapón del depósito de combustible.....	75
Comprobaciones de seguridad diarias.....	87
Conducción a alta velocidad.....	100
Conector de bus serie universal (USB).....	85
Conmutador de arranque/parada del motor	
Posición de arranque (START).....	66
Posición de funcionamiento (RUN).....	66
Posición de parada (STOP).....	66
Conmutadores del lado derecho del manillar.....	65
Conmutadores del lado izquierdo del manillar.....	67, 68
Botón del claxon.....	69
Botón DESPLAZAR.....	68
Conmutador de las luces de conducción diurna.....	68
Conmutador del indicador de dirección.....	68
Control de cruceo.....	55
Botón.....	69
Control de cruceo (si está instalado)	
Indicador luminoso.....	40

Índice

Control de tracción (TC).....	56	Fluidos	
Ajustes.....	57	Especificaciones	184, 188, 192, 196, 200, 204, 208
Desactivar.....	57	Frenos	
Indicador luminoso.....	40	Ajuste del líquido de freno delantero.....	132, 134
Luz de advertencia desactivada.....	41	Compensación del desgaste de las pastillas de freno.....	130
Control del acelerador.....	70, 122	Comprobación del desgaste de los frenos.....	129
Inspección.....	123	Conmutadores de las luces.....	138
D		Inspección del nivel del líquido de freno delantero.....	132, 133
Dirección		Inspección y ajuste del líquido de frenos traseros.....	136, 137
Inspección.....	141	Líquido de frenos de disco.....	131
E		Regulador de la palanca de freno.....	73, 73
Embrague.....	123	Rodaje de las nuevas pastillas y discos de frenos.....	130
Ajuste.....	124	Sistema Antibloqueo de frenos (ABS).....	97
Inspección.....	124	Fusibles	
Encendido		Identificación de los fusibles.....	162
Conmutador de encendido/Bloqueo de dirección.....	63	Ubicación de la caja de fusibles.....	162
Especificaciones		G	
.....	182, 186, 190, 194, 198, 202, 206	Gancho para casco.....	81
Inmovilizador.....	63	I	
Llave de contacto.....	64	Identificación de las piezas.....	22, 24
Especificaciones		Vista del conductor.....	29
Bonneville T100.....	181	Identificación de piezas.....	18, 20, 26
Bonneville T100 Bud Ekins.....	189	Vista del conductor.....	28
Bonneville T120.....	181	Inactividad prolongada	
Bonneville T120 Ace.....	185	Preparación para periodos de inactividad prolongada.....	178
Bonneville T120 Bud Ekins.....	189	Preparación tras un periodo de inactividad prolongada.....	180
Bonneville T120 Diamond.....	185	Indicadores de dirección	
Speed Twin.....	197	Luces de advertencia.....	41
Street Scrambler.....	193	Indicadores del ángulo de inclinación.....	149
Street Twin.....	201	Indicadores luminosos de dirección	
Thruxton RS.....	205	Luces LED.....	166
Especificaciones de par		Sustitución de las bombillas.....	166, 167
.....	184, 188, 192, 195, 199, 203, 207	Inmovilizador del motor/indicador luminoso.....	39
Espejos retrovisores.....	139		
Espejos de extremo del manillar.....	139		
Estacionamiento.....	99		
F			
Faros delanteros.....	162		
Ajuste.....	165		
Sustitución de las bombillas.....	164		

Instrumentos	
Combustible restante.....	46
Contador parcial.....	48
Disposición del panel de instrumentos.....	36, 37
Indicador de nivel de combustible.....	45
Promedio de consumo de combustible.....	47
Reloj.....	49
Tacómetro.....	44
Velocímetro.....	44
Visor de la posición del cambio de marchas.....	45
J	
Juego de herramientas.....	80
L	
Limpieza	
Acero inoxidable y cromo.....	174
Componentes de aluminio - Sin lacar ni pintar.....	173
Cuidado de los productos de cuero.....	177
Cuidados del sillín.....	176
Cuidados especiales.....	171
Frecuencia de la limpieza.....	170
Lavado.....	172
Lavado del escape.....	175
Parabrisas.....	177
Pintura brillante.....	173
Pintura mate.....	173
Preparación para el lavado.....	170
Protección.....	175
Secado.....	175
Sistema de escape.....	175
Tras el lavado.....	172
Zonas cromadas de color negro.....	174
Lubricación	
Especificaciones.....	181, 185, 189, 193, 197, 201, 205
Luces de conducción diurna (DRL).....	42
Luces de emergencia	
Luces de advertencia.....	67
Luces traseras multifunción.....	166
Luz de carretera	
Indicador luminoso.....	69
Luz de placa de matrícula.....	168
Sustitución de las bombillas.....	168
Luz trasera.....	166
M	
Mantenimiento	
Mantenimiento planificado.....	109
Manual del propietario.....	80
Marchas	
Cambio.....	93
Modos de conducción.....	50
Selección con la motocicleta en marcha.....	53
Selección con la motocicleta parada.....	52
Motor	
Especificaciones.....	181, 185, 189, 193, 197, 201, 205
Inicio de la marcha.....	93
Número de serie.....	31
Parada del motor.....	91
Puesta en marcha del motor.....	92
N	
Neumáticos.....	216
Desgaste de los neumáticos.....	152
Especificaciones.....	183, 187, 191, 195, 199, 203, 207
Presiones de inflado de neumáticos.....	151
Profundidad mínima de la banda de rodadura.....	153
Sustitución.....	62, 153
Número de Identificación de Vehículo (VIN).....	31
P	
Palanca del embrague	
Ajuste.....	71, 72
Paneles laterales.....	78
Reinstalación.....	79, 79
Retirada.....	78, 79, 79
Parabrisas	
Limpieza.....	177
Pasajeros.....	105
R	
Reloj.....	49
Ajuste.....	49
Rodaje.....	86

S	
Seguridad	
Casco e indumentaria.....	10
Combustible y gases de escape.....	9
Conducción.....	12
Estacionamiento.....	10
Manillar y reposapiés.....	13, 14
Mantenimiento y equipo.....	12
Motocicleta.....	7
Piezas y accesorios.....	11
Sillines	
Cierre del sillín.....	82
Cuidados del sillín.....	81, 176
Instalación.....	82
Instalación del sillín del conductor.....	84
Instalación del sillín del pasajero.....	84
Retirada.....	82
Retirada del sillín del conductor.....	83
Retirada del sillín del pasajero.....	83
Sistema Antibloqueo de frenos (ABS).....	97
Desactivar.....	58
Habilitar.....	59
Indicador luminoso.....	40
Sistema de refrigeración.....	118
Agentes anticorrosión.....	118
Ajuste del nivel.....	121, 121
Cambio del líquido refrigerante.....	121
Comprobación del nivel de líquido refrigerante.....	119, 119, 120
Especificaciones.....	182, 186, 190, 193, 197, 201, 205
Luz de advertencia de alta temperatura del refrigerante.....	39
Sistema de supervisión de la presión de inflado de neumáticos (TPMS).....	59
Neumáticos de recambio.....	62
Número de serie del sensor.....	60
Presiones de neumáticos.....	62, 152
Suspensión	
Ajuste de la amortiguación de la compresión delantera.....	144
Ajuste de la amortiguación de la compresión trasera.....	148
Ajuste de la amortiguación del rebote delantera.....	144
Ajuste de la amortiguación del rebote trasera.....	148
Ajuste de la precarga delantera.....	143
Ajuste de la precarga trasera.....	147, 147
Inspección de la horquilla delantera.....	145
Reglaje de la suspensión delantera.....	142, 143, 143
Reglaje de la suspensión trasera.....	145, 146
T	
Transmisión	
Especificaciones.....	182, 186, 190, 194, 198, 202, 206

Información de aprobación

Esta sección contiene información de aprobación que debe incluirse en este Manual del propietario.

Directiva UE 2014/53 sobre equipos radioeléctricos

Las motocicletas Triumph están equipadas con una gama de equipos radioeléctricos. Estos equipos radioeléctricos deben cumplir con la Directiva 2014/53/UE de la UE sobre equipos radioeléctricos. El texto completo de la declaración de conformidad de la UE para cada equipo radioeléctrico está disponible en la siguiente dirección:

www.triumphmotorcycles.co.uk/public-content/triumph-radio-device-approvals

Información de aprobación

La siguiente tabla muestra las frecuencias y niveles de potencia para los equipos radioeléctricos de acuerdo con la Directiva de la UE 2014/53/UE. La tabla muestra todos los equipos radioeléctricos utilizados en toda la gama de motocicletas Triumph. Solo ciertos equipos radioeléctricos en la tabla son aplicables a motocicletas específicas.

Equipo radioeléctrico	Rango de frecuencia	Nivel máximo de potencia de transmisión	Fabricante
Unidad de control del chasis	Bandas de recepción: 433,92 MHz, 134,2 kHz Receptor de categoría 2 Bandas de transmisión: 134,2 kHz Transmisor de clase 1 con antena de bobina de bucle inductivo fijo	287 nW ERP	Pektron Alfreton Road, Derby, DE21 4AP Reino Unido
Unidad de control de entrada sin llave	Bandas de recepción: 433,92 MHz, 134,2 kHz Receptor de categoría 2 Bandas de transmisión: 134,2 kHz Transmisor de clase 1 con antena de bobina de bucle inductivo fijo	6,28 uW ERP	
Unidad de control de entrada sin llave 2	Bandas de recepción: 433,92 MHz, 134,2 kHz Receptor de categoría 2 Bandas de transmisión: 134,2 kHz Transmisor de clase 1 con antenas de bobina de bucle inductivo fijo	3,01 uW ERP	
Mando de control remoto sin llave	Bandas de recepción: 134,2 kHz Receptor de categoría 2 Bandas de transmisión: 433,92 MHz, 134,2 kHz Clase: N/A Tipo de antena Antena Fija (PCB)	ERP de 0,019 mW	

Información de aprobación

Equipo radioeléctrico	Rango de frecuencia	Nivel máximo de potencia de transmisión	Fabricante
Inmovilizador (Motocicletas con sistema de llave)	Bandas de recepción: 433,92 MHz, 125 kHz Bandas de transmisión: 120,9 KHz a 131,3 KHz	5 dB A/m a 10 m	Tecnología LDL Parc Technologique Du Canal,
Sistema de supervisión de la presión de inflado de neumáticos (TPMS)	Bandas de recepción: Ninguna Bandas de transmisión: 433,97 MHz a 433,87 MHz	0,063 mW	3 Rue Giotto, 31520 Ramonville Saint-Agne, Francia
ECU del sistema de alarma accesorio Triumph	Bandas de recepción: 433,92 MHz Bandas de transmisión: Ninguna	N/D	Scorpion Automotive Ltd Drumhead Road, Chorley North Business Park, Chorley, PR6 7DE Reino Unido
Llave mando a distancia del sistema de alarma accesorio Triumph	Bandas de recepción: Ninguna Bandas de transmisión: 433,92 MHz	ERP de 10 mW	
ECU del sistema de alarma accesorio - Triumph Protect+	Bandas de recepción: 433,92 MHz Bandas de transmisión: Ninguna	N/D	
Llave mando a distancia del sistema de alarma accesorio - Triumph Protect+	Bandas de recepción: Ninguna Bandas de transmisión: 433,92 MHz	ERP de 1 mW	

Representante dentro de la Unión Europea

Dirección

Triumph Motocicletas España, S.L

C/Cabo Rufino Lazaro

14 - E

28232 - Las Rozas De Madrid

España

Información de aprobación

Declaración de la industria de Canadá

Bajo la normativa de Industria de Canadá, este transmisor de radio solo puede funcionar utilizando una antena de un tipo y ganancia máxima (o inferior) aprobada para el transmisor por Industria de Canadá.

Para reducir la posible interferencia radioeléctrica para otros usuarios, el tipo de antena y su ganancia deben elegirse de tal manera que la potencia isotrópica radiada equivalente (EIRP) no sea mayor que la necesaria para una comunicación correcta.

Este dispositivo cumple los estándares de RSS exentos de licencia de Industria de Canadá.

El funcionamiento está sujeto a las dos condiciones siguientes:

- (1) este dispositivo no puede causar interferencias, y
- (2) este dispositivo debe aceptar cualquier interferencia, incluyendo la interferencia que pueda causar un funcionamiento no deseado del dispositivo.

Neumáticos

Con referencia a la orden para cámaras y neumáticos para vehículos de automoción (control de calidad), 2009, Cl. n.º 3 (c), Triumph Motorcycles Ltd. declara que los neumáticos instalados en esta motocicleta cumplen los requisitos de IS 15627: 2005 y cumplen los requisitos de la normativa central de vehículos a motor (CMVR), 1989.