

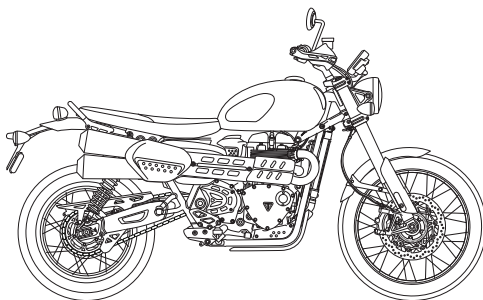

Manual del propietario

Scrambler 1200 XC, Scrambler 1200 XE y Scrambler 1200 Steve McQueen Edition

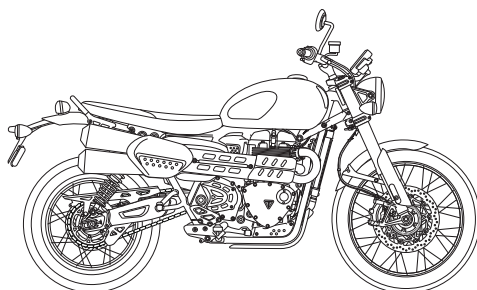

El presente manual contiene información sobre la(s) motocicleta(s) Scrambler 1200 XC, Scrambler 1200 XE y Scrambler 1200 Steve McQueen Edition de Triumph. Guarde siempre el presente Manual del propietario con la motocicleta y consúltelo siempre que sea necesario.

La información contenida en la presente publicación se basa en la más reciente información disponible en el momento de entrar en imprenta. Triumph se reserva el derecho de realizar cambios en cualquier momento, sin previo aviso y sin incurrir en obligación alguna.

Prohibida la reproducción total o parcial sin el expreso consentimiento por escrito de Triumph Motorcycles Limited.

© Copyright 08.2020 Triumph Motorcycles Limited, Hinckley, Leicestershire, Inglaterra.

Código de publicación 3850084-ES edición 1

Índice

El presente manual contiene diferentes secciones. El siguiente índice le ayudará a localizar el inicio de cada una de las secciones, en donde encontrará, en el caso de las secciones más destacadas, un subíndice que le ayudará a localizar el tema que busca.

Introducción.....	3
La seguridad, lo primero.....	7
Ubicación de las etiquetas de advertencia.....	16
Identificación de las piezas.....	18
Identificación de piezas, vista del conductor.....	20
Números de serie.....	21
Información general.....	23
Cómo conducir la motocicleta.....	101
Accesorios, carga y pasajeros.....	115
Mantenimiento y reglaje.....	119
Limpieza y almacenamiento.....	175
Especificaciones - Scrambler 1200 XC y XE.....	187
Especificaciones - Scrambler Steve McQueen Edition.....	193
Índice.....	199
Información de aprobación.....	203

Introducción

Advertencias, Precauciones y Notas

La información de especial importancia se presenta a lo largo de este Manual de la siguiente manera:

Advertencia

Este símbolo de advertencia identifica las instrucciones o procedimientos especiales cuyo incumplimiento podría causar lesiones personales o incluso la muerte.

Precaución

Este símbolo de precaución identifica las instrucciones o procedimientos especiales cuyo incumplimiento podría causar daños en el equipo e incluso su destrucción.

Nota:

Este símbolo de nota indica aspectos de especial interés para un funcionamiento más cómodo y eficaz.

Etiquetas de advertencia



En ciertas zonas de la motocicleta puede verse el símbolo (arriba). Significa 'PRECAUCIÓN: CONSULTE EL MANUAL' y estará seguido de una representación gráfica del tema en cuestión.

Nunca circule con la motocicleta o realice ajuste alguno sin antes consultar las instrucciones pertinentes contenidas en este manual.

Para conocer la ubicación de todas las etiquetas que muestran este símbolo, consulte la sección Ubicaciones de las etiquetas de advertencia. Cuando sea necesario, este símbolo aparecerá también en las páginas que contengan la información pertinente.

Mantenimiento

Deje el mantenimiento de su motocicleta en manos de un concesionario autorizado Triumph si desea que su vehículo tenga una vida larga, segura y sin incidencias.

Sólo los concesionarios autorizados Triumph disponen de los conocimientos, el equipo y las habilidades necesarias para el correcto mantenimiento de su motocicleta Triumph.

Si desea localizar el concesionario autorizado Triumph más cercano a su localidad, visite el sitio web de Triumph, www.triumph.co.uk, o bien llame al distribuidor autorizado en su país. Encontrará su dirección en el libro de mantenimiento adjunto al manual.

Sistema de Control de Ruidos

Se prohíbe la manipulación del sistema de control de ruidos.

Se advierte a los propietarios de que la ley puede prohibir:

1. La retirada o inutilización por parte de cualquier persona con fines distintos de los de mantenimiento, reparación o sustitución de cualquiera de los dispositivos o elementos constitutivos del sistema de control de ruidos incorporados en cualquier vehículo nuevo, tanto antes del momento de la venta o la entrega al comprador como durante el uso del vehículo, y
2. el uso del vehículo en caso de que dichos dispositivos o elementos de diseño hayan sido retirados o inutilizados por cualquier persona.

Entre las acciones que se asume que constituyen una manipulación se encuentran las acciones enumeradas a continuación:

- Retirar o perforar el silenciador, los deflectores, los colectores o cualquier otro componente que conduzca gases de escape.
- Retirar o perforar cualquier parte del sistema de admisión.
- Falta de mantenimiento adecuado.
- Sustituir cualquier pieza móvil del vehículo, o piezas del sistema de escape o admisión, por piezas distintas a las especificadas por el fabricante.

Manual del propietario

Advertencia

Este Manual del propietario y el resto de instrucciones suministradas junto con la motocicleta deben considerarse una parte permanente de ella y deberán permanecer junto a ella incluso en caso de que en un futuro decida venderla.

Antes de conducir la motocicleta, todos los pilotos deberán leer este Manual del propietario así como el resto de instrucciones proporcionadas, con el fin de familiarizarse tanto con sus características, prestaciones y limitaciones como con la correcta manipulación de sus controles.

No preste la motocicleta a otros conductores, puesto que si no están familiarizados con sus características, prestaciones y limitaciones, así como con la correcta manipulación de sus controles, podrían sufrir un accidente.

Gracias por elegir una motocicleta Triumph. Este vehículo es el resultado de la combinación de la acreditada ingeniería de Triumph, un exhaustivo proceso de pruebas y el esfuerzo de mejora continua de la fiabilidad, la seguridad y el rendimiento.

Por favor, lea con atención este Manual del propietario antes de conducir la motocicleta con el fin de familiarizarse con sus características, prestaciones y limitaciones, y con la correcta manipulación de sus controles.

Este Manual del propietario incluye consejos de seguridad pero no cubre todas las técnicas y habilidades necesarias para conducir una motocicleta con seguridad.

Triumph recomienda encarecidamente que los pilotos sigan un proceso de aprendizaje adecuado para garantizar una conducción segura de la motocicleta.

Introducción

Este Manual del propietario está disponible en su concesionario local en:

- Inglés
- Inglés de EE.UU.
- Árabe
- Chino
- Holandés
- Francés
- Alemán
- Italiano
- Japonés
- Portugués
- Español
- Sueco
- Tailandés
- Finlandés (disponible en línea en www.triumphmotorcycles.com).

Los idiomas en los que este Manual del propietario está disponible dependen del modelo de la motocicleta y el país.

Hable con Triumph

Nuestra relación con usted no finaliza con la adquisición de su motocicleta Triumph. La información que nos proporcione sobre su experiencia de compra y propiedad es muy importante para ayudarnos a desarrollar nuestros productos y servicios.

Ayúdenos asegurándose de que su concesionario autorizado Triumph dispone de su dirección de correo electrónico y la registra con nosotros. Después recibirá en su dirección de correo electrónico una invitación para realizar una encuesta de satisfacción de clientes en línea, en donde puede indicarnos la información que desee.

Su equipo Triumph.

La seguridad, lo primero

La motocicleta

Advertencia

Esta motocicleta está diseñada para ser utilizada como vehículo de dos ruedas capaz de transportar al conductor solo o acompañado de un único pasajero (siempre y cuando la motocicleta disponga de sillín del pasajero y reposapiés del pasajero).

El peso total del conductor, el pasajero si lo hubiere, los accesorios instalados y el equipaje no debe superar el peso máximo autorizado que se indica en la sección Especificaciones.

Advertencia

Esta motocicleta no está diseñada para llevar un remolque o un sidecar.

La instalación de un remolque o de un sidecar puede ocasionar la pérdida del control del vehículo y provocar un accidente.

Advertencia

Esta motocicleta están diseñada para un uso en carretera y moderadamente todo terreno. El término moderadamente todo terreno incluye el uso en carreteras sin pavimentar, sucias o con gravilla, pero no incluye la conducción en trayectos de motocross, las competiciones todo terreno (como por ejemplo la conducción de motocross o enduro), o la conducción todo terreno con un pasajero.

La conducción todo terreno extrema puede ocasionar la pérdida del control de la motocicleta y provocar un accidente.

Advertencia

Conducir la motocicleta fuera de la carretera puede provocar el aflojamiento de los radios.

Asegúrese de revisar los radios antes y después de conducir la motocicleta fuera de la carretera. Apriete los radios sueltos y compruebe si hay daños en el aro de la rueda.

Los radios sueltos pueden afectar al manejo y la estabilidad, lo que puede provocar daños en la motocicleta, pérdida del control de la misma y un accidente.

La seguridad, lo primero

Advertencia

Revise los aros y los radios de las ruedas regularmente para detectar desgaste y daños.

Compruebe la tensión de los radios en todos los intervalos que figuran en la planificación de mantenimiento. Apriete los radios sueltos.

Los radios incorrectamente apretados pueden afectar al manejo y la estabilidad, lo que puede provocar daños en la motocicleta, pérdida del control de la misma y un accidente.

Precaución

Conducir la motocicleta en condiciones extremas, tal como en carreteras mojadas y embarradas, en terrenos difíciles o en entornos con polvo y húmedos, puede provocar un desgaste y daños por encima de la media de ciertos componentes.

Por lo tanto, puede ser necesario el mantenimiento y la sustitución de los componentes desgastados o dañados antes de que se alcance el servicio de mantenimiento planificado.

Es importante inspeccionar la motocicleta después de conducir en condiciones extremas, y que los componentes desgastados o dañados se revisen o sustituyan.

Combustible y gases de escape

Advertencia

LA GASOLINA ES ALTAMENTE INFLAMABLE:

Apague siempre el motor al repostar.

Nunca llene el depósito de combustible o abra su tapón si está fumando o se encuentra en las proximidades una llama abierta (desnuda).

Procure no derramar gasolina sobre el motor, los tubos de escape o los silenciadores al repostar.

Si por accidente ingiere o inhala gasolina o ésta entra en contacto con sus ojos, acuda inmediatamente a un centro de atención médica.

En caso de derramamiento de gasolina sobre la piel, lávese inmediatamente con agua y jabón y quítese la ropa salpicada.

El contacto de la piel con la gasolina puede provocar quemaduras y otras lesiones graves.

Advertencia

Nunca arranque el motor ni lo deje en marcha en una zona cerrada.

Los gases de escape son tóxicos y pueden causar en poco tiempo la pérdida del conocimiento y la muerte.

Ponga siempre en marcha su motocicleta al aire libre o en una zona con una ventilación adecuada.

Casco e indumentaria



⚠ Advertencia

Al conducir la motocicleta, tanto el conductor como el pasajero (en modelos en los que se permite transportar un pasajero) deben llevar puesto siempre ropa apropiada, incluyendo un casco de motocicleta, protección ocular, guantes, botas, pantalones ajustados a rodilla y tobillo, y una cazadora de un color vivo.

Durante el uso todoterreno (en modelos adecuados para el uso todoterreno), el conductor siempre debe usar ropa adecuada, incluyendo pantalones y botas.

Las prendas de color vivo aumentarán de forma considerable la visibilidad del piloto de la motocicleta (o del pasajero) a los ojos del resto de pilotos.

Aunque la protección total es imposible, el uso de una adecuada indumentaria de protección ayuda a reducir el riesgo de lesiones al conducir una motocicleta.

⚠ Advertencia

El casco es uno de los elementos de seguridad más importantes en la conducción de motocicletas, puesto que protege la cabeza de posibles lesiones. Tanto su casco como el del pasajero deben escogerse cuidadosamente, de manera que encajen en la cabeza de forma cómoda y segura. Un casco de color vivo aumentará de forma considerable la visibilidad del piloto de la motocicleta (o del pasajero) a los ojos del resto de pilotos.

Un casco abierto proporciona cierta protección en caso de accidente, pero un caso integral ofrece una protección mayor.

Lleve puesto siempre un visor o unas gafas aprobadas para ayudarle a ver mejor y para proteger sus ojos.

La seguridad, lo primero

Estacionamiento

Advertencia

Apague siempre el motor y extraiga la llave de contacto antes de abandonar el vehículo. La extracción de la llave reduce el riesgo del uso de la motocicleta por parte de personas no autorizadas o no cualificadas.

Cuando estacione la motocicleta tenga siempre en cuenta lo siguiente:

- Deje engranada la primera marcha para ayudar a evitar que la motocicleta se caiga del caballete.
- El motor y el sistema de escape están calientes después de un desplazamiento. NO ESTACIONE en zonas en donde peatones, animales y/o niños puedan tener contacto con la motocicleta.
- No estacione sobre terreno poco sólido o en pendientes pronunciadas. En esas circunstancias, la motocicleta podría caerse del caballete.

Si desea más información, consulte la sección 'Conducción de la motocicleta' del presente manual.

Piezas y accesorios

Advertencia

Los propietarios deben saber que las únicas piezas, conversiones y accesorios homologados para cualquier motocicleta Triumph son aquellos que cuentan con la autorización oficial de Triumph y son instalados en la motocicleta por un concesionario autorizado.

En particular, resulta extremadamente peligrosa la instalación o sustitución de piezas o accesorios que requieran para ello desmontar o añadir algún componente a los sistemas eléctrico o de combustible. Cualquier modificación en este sentido podría comprometer la seguridad del vehículo.

La instalación de piezas, conversiones o accesorios no homologados puede tener un efecto negativo sobre la maniobrabilidad, la estabilidad u otros aspectos del funcionamiento de la motocicleta, lo que podría provocar un accidente con resultado de lesiones o muerte.

Triumph no asume responsabilidad alguna por defectos causados por la instalación de piezas, conversiones o accesorios no homologados o por la instalación de piezas, conversiones o accesorios homologados por parte de personal no autorizado.

Mantenimiento y equipo

Advertencia

Consulte a su concesionario autorizado Triumph cualquier duda referente al uso correcto y seguro de esta motocicleta Triumph.

Recuerde que el uso continuado de una motocicleta en condiciones de rendimiento no óptimas puede agravar una anomalía e incluso comprometer su seguridad.

Advertencia

Asegúrese de que estén instalados todos los accesorios requeridos por la ley y funcionen correctamente.

La retirada o alteración de las luces y silenciadores de la motocicleta, así como de sus sistemas de control de ruidos o de emisiones puede ser ilegal.

La modificación incorrecta o inapropiada puede afectar negativamente a la maniobrabilidad, la estabilidad o cualquier otro aspecto del funcionamiento de la motocicleta, lo cual puede provocar un accidente con resultado de lesiones o muerte.

Advertencia

Si la motocicleta se ve involucrada en un accidente, colisión o caída, deberá llevarse a un concesionario autorizado Triumph para su revisión y reparación.

Cualquier accidente puede causar daños a la motocicleta, que de no ser reparados correctamente, pueden ocasionar un segundo accidente con resultado de lesiones o muerte.

La seguridad, lo primero

Conducción

Advertencia

Nunca conduzca la motocicleta en condiciones de fatiga o bajo los efectos del alcohol u otras drogas.

La conducción bajo los efectos del alcohol u otras drogas es ilegal.

La conducción en condiciones de fatiga o bajo los efectos del alcohol u otras drogas reduce la capacidad del piloto de mantener el control de la motocicleta, con el consiguiente riesgo de pérdida de control y de accidente.

Advertencia

Todos los pilotos deben disponer del correspondiente permiso de conducción de motocicletas.

La conducción de la motocicleta sin permiso de conducir es ilegal y podría ser causa de procesamiento penal.

Conducir la motocicleta sin haber recibido la formación oficial sobre las técnicas correctas de conducción que son necesarias para obtener el permiso de conducir es peligroso y puede causar la pérdida de control de la motocicleta y un accidente.

Advertencia

Conduzca siempre de forma conservadora y lleve el equipo de protección mencionado en la introducción.

Recuerde que, en caso de accidente, una motocicleta no ofrece la misma protección frente a los impactos que un automóvil.

Advertencia

Esta motocicleta Triumph debe conducirse siempre dentro de los límites de velocidad legales establecidos para la carretera por la que se circule.

La conducción de una motocicleta a alta velocidad puede resultar peligrosa, ya que el tiempo de reacción ante cualquier imprevisto se reduce considerablemente a medida que la velocidad aumenta.

Aminore la velocidad siempre que se encuentre en condiciones potencialmente peligrosas tales como una climatología adversa o tráfico intenso.

Advertencia

Esté constantemente atento a los cambios en el estado del pavimento, el tráfico y el viento, y reaccione ante ellos. Todos los vehículos de dos ruedas están sujetos a fuerzas externas que pueden ser causa de accidentes. Estas fuerzas incluyen (sin perjuicio de otras no citadas):

- Viento procedente de los vehículos que adelantan
- Baches, superficies de la carretera no uniformes o dañadas
- Mal tiempo
- Errores de conducción.

Conduzca siempre la motocicleta a una velocidad moderada y evite el tráfico pesado hasta que se haya familiarizado a fondo con su manejo y características de funcionamiento. Nunca rebase los límites legales de velocidad.

Manillar y reposapiés

Advertencia

El conductor debe tener sujeto el manillar en todo momento con ambas manos para mantener la motocicleta bajo su control.

Si el conductor retira sus manos del manillar, la maniobrabilidad y estabilidad de la motocicleta se verán afectadas negativamente, pudiendo ocasionar la pérdida del control del vehículo y provocar un accidente.

Advertencia

Durante el trayecto, tanto el conductor como el pasajero (si aplica) deberán utilizar en todo momento los reposapiés de la motocicleta.

De esta manera, ambos reducirán el riesgo de contacto involuntario con cualquier componente de la motocicleta y el de trabado de sus prendas.

La seguridad, lo primero

⚠ Advertencia

Los indicadores del ángulo de inclinación no deben utilizarse como una guía de cuánto puede inclinarse la motocicleta con seguridad,

ya que este hecho depende de diversas variables, como por ejemplo el tipo de pavimento, el estado de los neumáticos y las condiciones meteorológicas, entre otras. La inclinación de la motocicleta en un ángulo inseguro puede ocasionar inestabilidad, la pérdida del control de la motocicleta y provocar un accidente.

⚠ Advertencia

Si al inclinar la motocicleta el indicador del ángulo de inclinación, acoplado al reposapiés del piloto, toca el suelo, la motocicleta está aproximándose a su límite de inclinación. Un mayor incremento del ángulo de inclinación es inseguro.

El límite de desgaste máximo se muestra mediante una ranura en el indicador de ángulo de inclinación.

⚠ Advertencia (continuación)

La inclinación de la motocicleta en un ángulo inseguro puede ocasionar inestabilidad, la pérdida del control de la motocicleta y provocar un accidente.

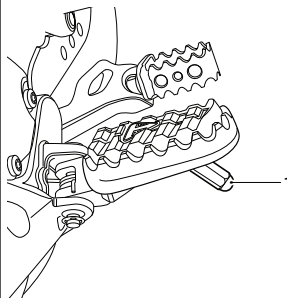

1. Indicador del ángulo de inclinación

⚠ Advertencia

Si los indicadores del ángulo de inclinación están desgastados más allá del límite máximo, la motocicleta alcanzará un ángulo inseguro al inclinarse. Por lo tanto, sustituya siempre los indicadores del ángulo de inclinación antes de que se desgasten hasta alcanzar su límite máximo.

La inclinación de la motocicleta en un ángulo inseguro puede ocasionar inestabilidad, la pérdida del control de la motocicleta y provocar un accidente.

La información más detallada sobre los límites de desgaste del ángulo de inclinación puede encontrarse en la sección de mantenimiento y ajuste.

Esta página se ha dejado en blanco de forma intencionada

Ubicación de las etiquetas de advertencia

Ubicación de las etiquetas de advertencia

Ubicación de las etiquetas de advertencia

Las etiquetas mostradas en esta página y las siguientes tienen por objeto llamar su atención sobre cierta información de importancia relativa a la seguridad contenida en este manual. Antes de conducir la motocicleta, asegúrese de que todos los ocupantes han entendido la información relativa a dichas etiquetas, y de que cumplen con sus indicaciones.

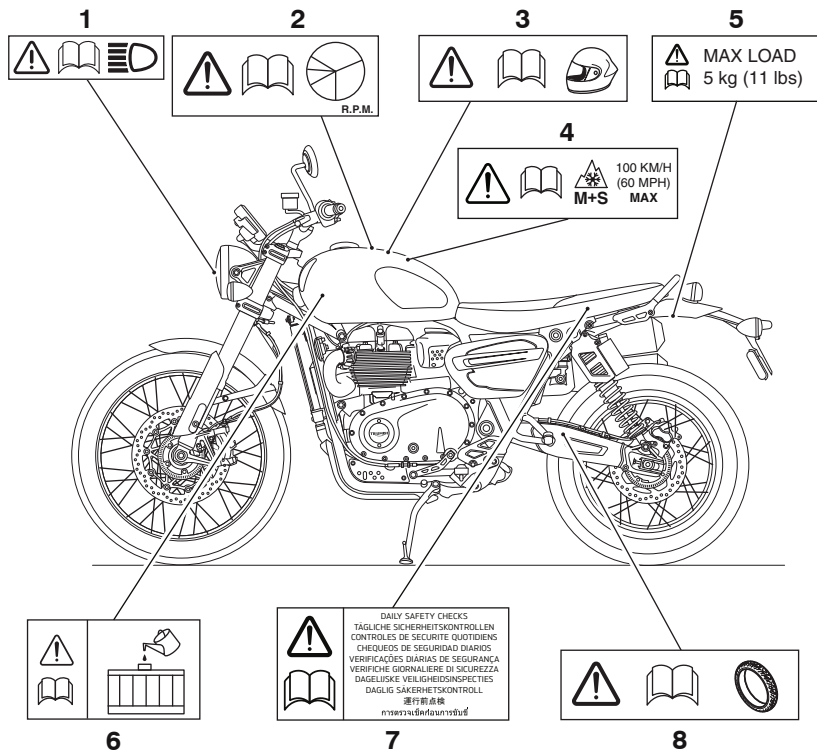

1. Faro delantero (página 171)

2. Rodaje (página 98)

3. Casco (página 9)

4. Neumáticos para barro y nieve (página 189)

5. Portaobjetos (si están instalados) (página 115)

6. Refrigerante (página 129)

7. Comprobaciones diarias de seguridad (página 99)

8. Neumáticos (página 158)

Ubicación de las etiquetas de advertencia

Ubicación de las etiquetas de advertencia (continuación)

⚠ Precaución

Todas las etiquetas y pegatinas de advertencia, a excepción de la etiqueta de rodaje, se colocan en la motocicleta utilizando un fuerte adhesivo. En algunos casos, las etiquetas se colocan antes de aplicar barniz de pintura. Por lo tanto, cualquier intento de extraer las etiquetas de advertencia producirá daños a la pintura o a la carrocería.

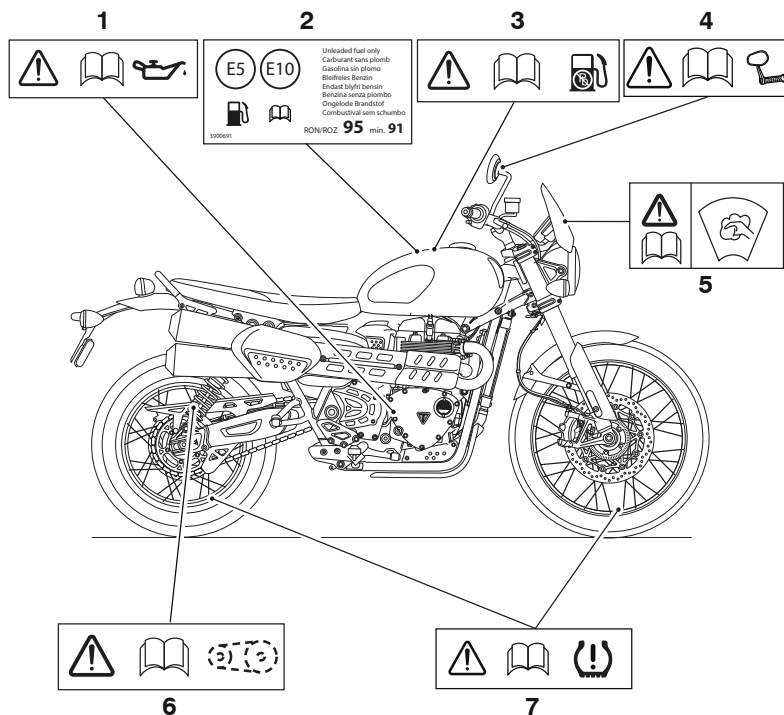

1. Aceite del motor (página 125)
2. Combustible E5 y E10 (si corresponde) (página 89)
3. Combustible sin plomo (página 89)
4. Espejos retrovisores (página 146)
5. Parabrisas (si está instalado) (página 183)
6. Cadena de transmisión (página 136)
7. Sistema de supervisión de la presión de inflado de neumáticos (si está instalado) (página 81)

Identificación de las piezas

Identificación de las piezas

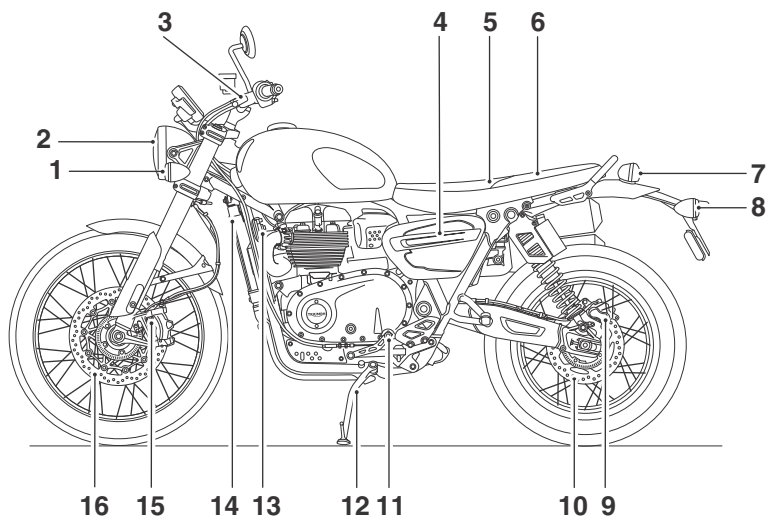

- | | |
|---|--------------------------------|
| 1. Indicador de dirección delantero | 9. Mordaza del freno trasero |
| 2. Faro delantero | 10. Disco de freno trasero |
| 3. Palanca del embrague | 11. Pedal de cambio de marchas |
| 4. Herramienta de ajuste (detrás del panel lateral) | 12. Caballete lateral |
| 5. Batería (debajo del sillín) | 13. Claxon |
| 6. Manual de propietario (bajo el sillín) | 14. Radiador |
| 7. Luz de freno/trasera | 15. Mordaza de freno delantera |
| 8. Indicador de dirección trasero | 16. Disco de freno delantero |

Identificación de las piezas

Identificación de las piezas - Continuación

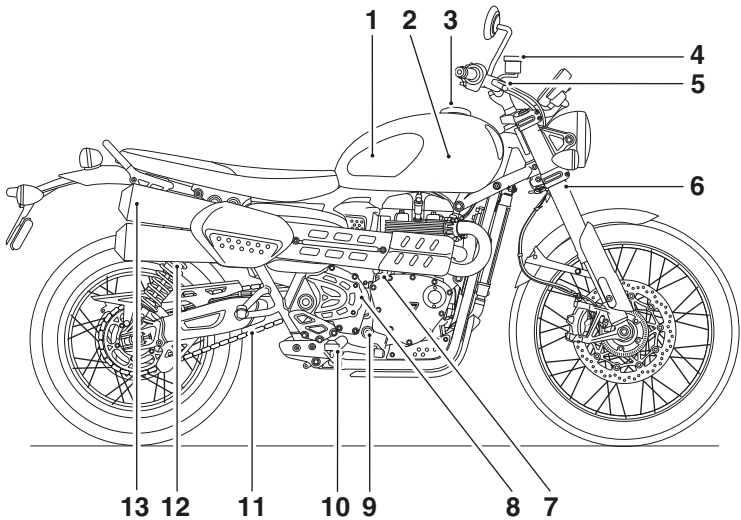

- | | |
|---|---|
| 1. Depósito de combustible | 8. Depósito del líquido de frenos trasero (detrás de la cubierta) |
| 2. Tapón de presión del refrigerante (debajo del depósito de combustible) | 9. Mirilla de comprobación del nivel de aceite |
| 3. Tapón de llenado de combustible | 10. Pedal de freno trasero |
| 4. Depósito del líquido de freno delantero | 11. Cadena de transmisión |
| 5. Palanca de freno delantero | 12. Unidad de suspensión trasera |
| 6. Horquilla delantera | 13. Silenciador |
| 7. Tapón del depósito de aceite | |

Identificación de piezas, vista del conductor

Identificación de piezas, vista del conductor

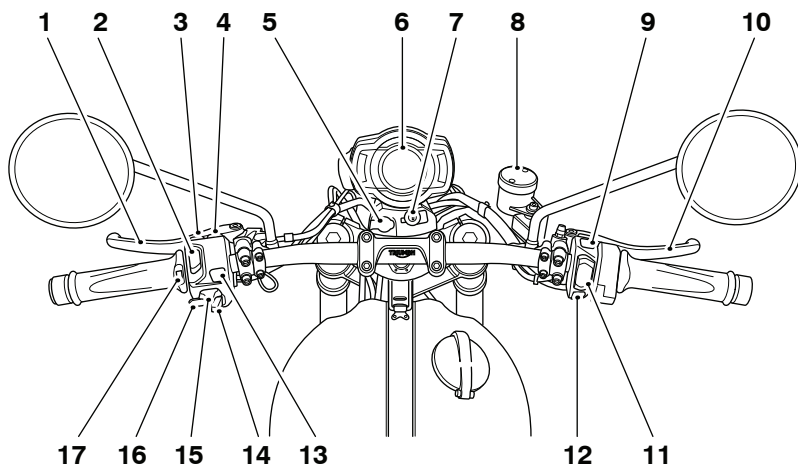

1. Palanca del embrague
2. Conmutador de las luces de conducción diurna (DRL) (si está instalado)
3. Botón de control de crucero
4. Conmutador de la luz anti-niebla delantera (si está instalado) y botón de la luz de carretera
5. Enchufe de accesorios
6. Pantalla de visualización de los instrumentos
7. Bloqueo de la dirección
8. Depósito del líquido de freno delantero
9. Botón de peligro
10. Palanca de freno delantero
11. Conmutador de arranque/parada del motor
12. Botón de INICIO
13. Botón MODO
14. Botón Palanca de mando
15. Conmutador del indicador de dirección
16. Botón del claxon
17. Conmutador de los puños calefactados (si están instalados)

Números de serie

Número de Identificación de Vehículo (VIN)

El número de identificación del vehículo se encuentra grabado en la zona del bastidor en donde se encuentra el cabezal de la dirección. También se muestra en una etiqueta situada al lado.

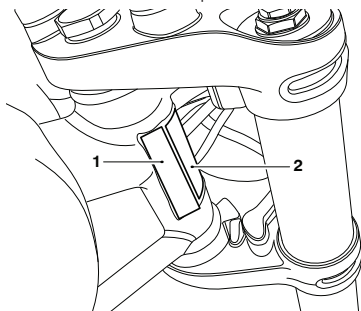

1. Grabación del VIN
2. Etiqueta del VIN

Registre el número de identificación del vehículo en el siguiente espacio.

Número de Serie del Motor

El número de serie del motor está grabado en la mitad superior del cárter, hacia la parte trasera, y se puede ver desde el lado derecho, detrás del motor de arranque.

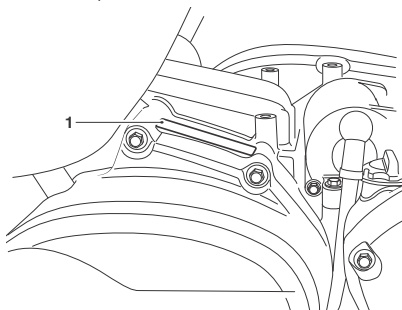

1. Número de Serie del Motor

Registre el número de serie del motor en el espacio que se proporciona a continuación.

Esta página se ha dejado en blanco de forma intencionada

Información general

Índice

Instrumentos	27
Disposición del panel de instrumentos	28
Luces de advertencia	30
Velocímetro y cuentakilómetros	34
Tacómetro	34
Indicador de nivel de combustible	35
Visor de la posición del cambio de marchas	36
Modos de conducción	36
Selección del modo de conducción	37
Bandeja de información	39
Menú Principal	46
Ajuste de la posición del panel de instrumentos	64
Llaves	65
Llave inteligente	66
Sustitución de la pila de la llave inteligente	66
Llave estándar	67
Encendido sin llaves	68
Conmutador de encendido maestro (si está instalado)	69
Bloqueo de la dirección	69
Conmutadores del lado derecho del manillar	70
Botón de las luces de emergencia	70
Posición de ACTIVACIÓN/DESACTIVACIÓN del encendido	70
Posición de parada (STOP)	70
Posición de funcionamiento (RUN)	70
Posición de ARRANQUE RÁPIDO	71
Botón INICIO	71

Información general

Commutadores del lado izquierdo del manillar.....	71
Commutador de las luces de conducción diurna (DRL) (si está instalado).....	71
Botón MODO.....	72
Commutador de los indicadores de dirección.....	72
Botón Palanca de mando.....	73
Botón del claxon.....	73
Commutador de los puños calefactados (si están instalados).....	73
Commutador de la luz anti-niebla.....	74
Botón de control de crucero (si está instalado).....	74
Botón de las luces de carretera.....	74
Control de crucero.....	75
Activación del control de crucero.....	77
Desactivación del control de crucero.....	77
Control de tracción (TC).....	78
Control de tracción con giro optimizado (si está instalado).....	79
Ajustes del control de tracción.....	80
Activar ABS.....	80
Sistema de supervisión de la presión de inflado de neumáticos (TPMS) (si está instalado).....	81
Número de serie del sensor de presión de los neumáticos.....	82
Pantalla del sistema TPMS.....	83
Pilas del sensor.....	84
Fallo del sistema TPMS.....	84
Presiones de neumáticos.....	84
Neumáticos de recambio.....	85
Palanca de freno delantero.....	86
Palanca del embrague.....	87
Control del acelerador.....	88
Combustible.....	89
Tapón del depósito de combustible.....	91
Llenado del depósito de combustible.....	91
Caballete lateral.....	92
Caballete central (si está instalado).....	93
Paneles laterales.....	94
Juego de herramientas.....	95

Información general

Sillines	95
Cuidado del sillín	95
Cierre del sillín	95
Retirada e instalación del sillín	96
Almacenamiento del asiento	97
Conector de bus serie universal (USB)	97
Rodaje	98
Comprobaciones de seguridad diarias	99

Esta página se ha dejado en blanco de forma intencionada

Instrumentos

Índice

Disposición del panel de instrumentos.....	28
Luces de advertencia.....	30
Velocímetro y cuentakilómetros.....	34
Tacómetro.....	34
Indicador de nivel de combustible.....	35
Visor de la posición del cambio de marchas.....	36
Modos de conducción.....	36
Selección del modo de conducción.....	37
Bandeja de información.....	39
Menú Principal.....	46
Ajuste de la posición del panel de instrumentos.....	64

Información general

Disposición del panel de instrumentos

Hay dos temas diferentes disponibles en la pantalla de los instrumentos. No todas las características de los instrumentos están disponibles en todos los modelos.

Tema Quartz

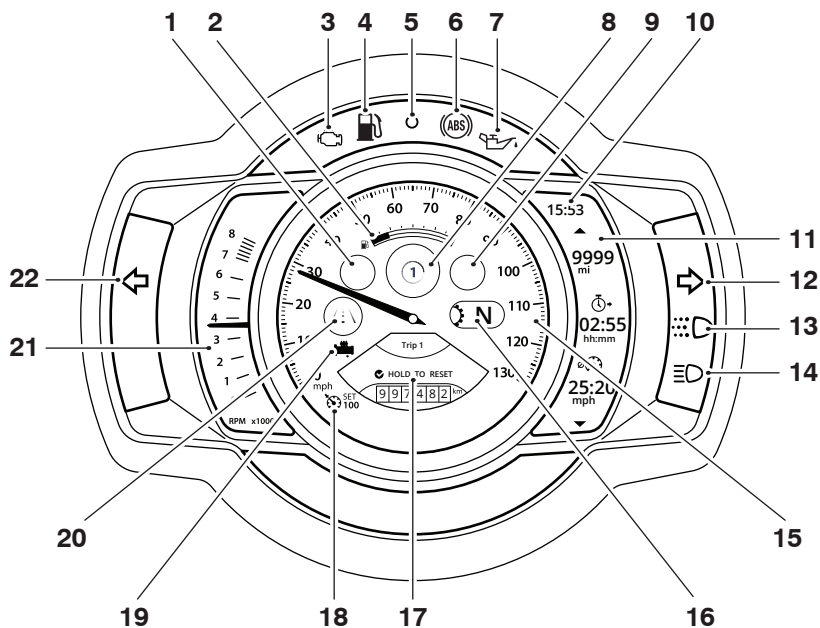

1. Luz de advertencia
2. Indicador del nivel de combustible
3. Indicador luminoso de avería (MIL) de gestión del motor
4. Luz de advertencia de bajo nivel de combustible
5. Indicador luminoso del estado de la alarma/inmovilizador (la alarma es un juego de accesorios)
6. Luz de advertencia del sistema ABS
7. Luz de advertencia de presión de aceite
8. Símbolo de la bandeja de información/símbolo del modo de conducción
9. Luz de advertencia
10. Reloj
11. Panel de visualización lateral derecho
12. Indicador de dirección derecho
13. Luces de conducción diurna (DRL) (si están instaladas)
14. Luz de advertencia de luces de carretera
15. Velocímetro
16. Símbolo de posición del cambio de marchas
17. Bandeja de información
18. Indicador de ajuste del control de crucero
19. Estado de los puños calefactados
20. Modo de conducción actual
21. Panel de visualización del tacómetro/lado izquierdo
22. Indicador de dirección izquierdo

Tema Chronos

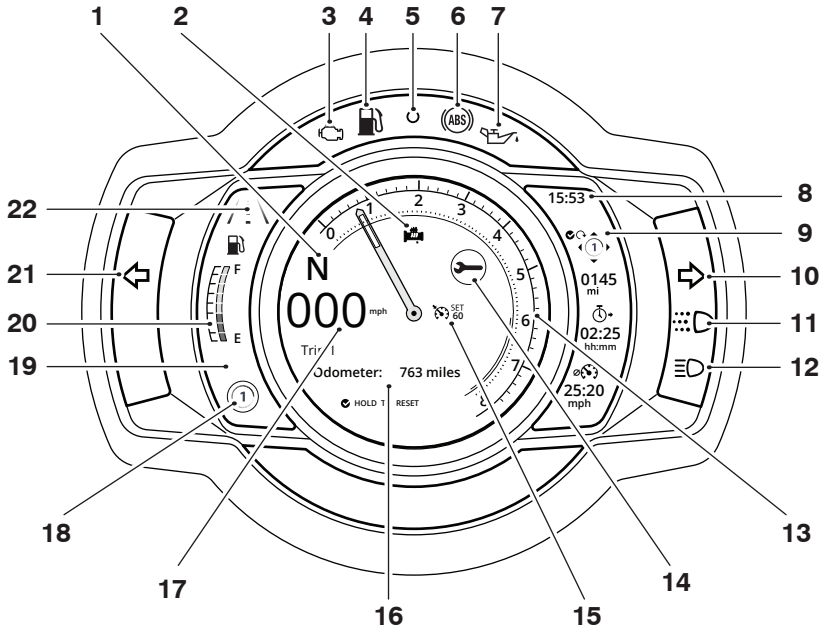

1. Símbolo de posición del cambio de marchas
2. Estado de los puños calefactados
3. Indicador luminoso de avería (MIL) de gestión del motor
4. Luz de advertencia de bajo nivel de combustible
5. Indicador luminoso del estado de la alarma/inmovilizador (la alarma es un juego de accesorios)
6. Luz de advertencia del sistema ABS
7. Luz de advertencia de presión de aceite
8. Reloj
9. Panel de visualización lateral derecho
10. Indicador de dirección derecho
11. Luces de conducción diurna (DRL) (si están instaladas)
12. Luz de advertencia de luces de carretera
13. Tacómetro
14. Luz de advertencia
15. Indicador de ajuste de velocidad del control de crucero
16. Bandeja de información
17. Velocímetro
18. Símbolo de la bandeja de información
19. Panel izquierdo
20. Indicador del nivel de combustible
21. Indicador de dirección izquierdo
22. Modo de conducción actual

Información general

Luces de advertencia

Nota:

Al conectar el encendido, las luces de advertencia de los instrumentos se iluminarán durante 1,5 segundos y a continuación se apagarán (excepto las que normalmente permanecen encendidas hasta que el motor se pone en marcha, tal y como se indica en las siguientes páginas).

Para obtener mensajes adicionales de advertencia e información, consulte página 40.

Indicador luminoso de avería (MIL) del sistema de gestión del motor



El indicador luminoso de avería (MIL) del sistema de gestión del motor se enciende cuando se conecta el encendido (para indicar que está funcionando), pero no debe seguir encendido con el motor en funcionamiento.

Si el motor está funcionando y hay un fallo en el sistema de gestión del motor, el MIL se encenderá y el símbolo de advertencia general parpadeará. En tales circunstancias, el sistema de gestión del motor pasará a modo de funcionamiento limitado (limp-home) de manera que pueda completarse el trayecto si la anomalía no es tan grave como para que el motor no funcione.



Advertencia

Reduzca la velocidad y no circule más tiempo del estrictamente necesario con el MIL encendido. Un fallo de este tipo puede afectar negativamente al rendimiento del motor, las emisiones de gases de escape y el consumo de combustible.

La reducción del rendimiento del motor puede hacer peligrosa la conducción, pudiendo ocasionar la pérdida del control y provocar un accidente.

Póngase en contacto con un concesionario autorizado Triumph lo antes posible para que la anomalía pueda ser detectada y subsanada.

Nota:

Si el MIL parpadea cuando se conecta el encendido, póngase en contacto con un concesionario autorizado Triumph lo antes posible para corregir la situación. En estas circunstancias, el motor no se pondrá en marcha.

Luz de advertencia de baja presión de aceite



Si con el motor en marcha la presión de aceite del motor desciende a niveles peligrosos, se encenderá la luz de advertencia de baja presión de aceite.



Precaución

Detenga inmediatamente el motor en caso de que se encienda la luz de advertencia de baja presión de aceite. No vuelva a ponerlo en marcha hasta que se haya subsanado la causa.

En caso de que el motor se ponga en funcionamiento con la luz de advertencia de baja presión de aceite encendida, pueden producirse daños graves en el motor.

Nota:

La luz de advertencia de baja presión de aceite se encenderá si se activa el encendido sin poner en marcha el motor.

Indicador luminoso de la alarma/ inmovilizador

Esta motocicleta Triumph está dotada de un inmovilizador del motor que se activa al poner el conmutador de encendido en la posición de apagado (OFF).

Sin la alarma instalada

Con el conmutador de encendido en la posición de apagado (OFF), el indicador luminoso del inmovilizador parpadeará durante 24 horas indicando que el inmovilizador del motor está activado. Con el conmutador de encendido en la posición de contacto (ON), el inmovilizador estará desactivado y el indicador luminoso, apagado.

Si el indicador luminoso permanece encendido, significa que el inmovilizador sufre una anomalía que debe ser detectada y subsanada. Póngase en contacto con un concesionario autorizado Triumph lo antes posible para que la anomalía pueda ser detectada y subsanada.

Con la alarma instalada

El indicador de la alarma/inmovilizador se encenderá únicamente cuando se den las condiciones especificadas en el manual de instrucciones de la propia alarma original Triumph.

Luz de advertencia del sistema antibloqueo de frenos (ABS)



Es normal que la luz de advertencia del ABS parpadee cuando el conmutador de encendido se lleva a la posición de contacto (ON). La luz de advertencia seguirá parpadeando tras el encendido del motor y hasta que la motocicleta no rebase los 10 km/h, momento en que se apagará.

Nota:

El control de tracción no funcionará si el ABS presenta alguna anomalía. Las luces de advertencia del ABS, el control de tracción y el MIL se iluminarán.

La luz de advertencia no se encenderá de nuevo hasta que se vuelva a arrancar el motor, salvo que haya una avería o el conductor desactive el ABS.

Si el conductor desactiva el ABS, la luz de advertencia se encenderá hasta que el ABS vuelva a activarse.

Información general

Si hay un fallo en el sistema de ABS, la luz de advertencia se encenderá y el símbolo de advertencia general parpadeará.

Advertencia

Si el ABS no funciona, el sistema de frenos operará normalmente como sistema de frenos sin ABS.

En caso de que la luz de advertencia se encienda, no circule más tiempo del estrictamente necesario.

Póngase en contacto con un concesionario autorizado Triumph lo antes posible para que la anomalía pueda ser detectada y subsanada. En estas circunstancias, una frenada brusca provocará el bloqueo de las ruedas, lo cual puede ocasionar la pérdida de control de la motocicleta y provocar un accidente.

Advertencia

Si el control de tracción no funciona, tenga cuidado al acelerar y tomar curvas en firmes mojados o resbaladizos para evitar que la rueda trasera patine.

No siga circulando durante más tiempo del necesario con el indicador luminoso de avería (MIL) del sistema de gestión del motor y la luz de advertencia del control de tracción encendidos. Póngase en contacto con un concesionario autorizado Triumph lo antes posible para que la anomalía pueda ser detectada.

Los acelerones y la toma brusca de curvas en estas condiciones pueden hacer que la rueda trasera patine, provocando la pérdida del control de la motocicleta y un accidente.

Indicador luminoso del control de tracción (TC)



El indicador luminoso del control de tracción (TC) se utiliza para indicar que el sistema de control de tracción está activo y funcionando para limitar el deslizamiento de la rueda trasera durante períodos de aceleración intensa o en carreteras húmedas o resbaladizas.

Si el control de tracción está activado:

- Bajo condiciones de conducción normales, el indicador luminoso del TC permanecerá apagado.
- El indicador luminoso del TC parpadeará rápidamente cuando el sistema de control de tracción esté funcionando para limitar el deslizamiento de la rueda trasera durante períodos de aceleración intensa o en carreteras húmedas o resbaladizas.

Si el control de tracción está desactivado:

- El indicador luminoso del TC no se encenderá. En su lugar, se encenderá la luz de advertencia de TC desactivado.

Nota:

El control de tracción no funcionará si el sistema ABS presenta alguna anomalía. Las luces de advertencia del ABS, el control de tracción y el MIL se iluminarán.

Luz de advertencia del control de tracción (TC) desactivado



La luz de advertencia de TC desactivado no se encenderá salvo que el control de tracción se desactive o exista una avería.

Si la luz de advertencia se enciende en cualquier otro momento durante la conducción, existe una anomalía en el sistema del control de tracción que debe ser investigada.

Indicadores de dirección



Al girar el conmutador del indicador de dirección hacia la derecha o la izquierda, la luz de advertencia del indicador de dirección correspondiente parpadeará con la misma frecuencia que los indicadores de dirección.

Conmutador de las luces de emergencia

Para encender o apagar las luces de emergencia, pulse y suelte el conmutador de las luces de emergencia.

El encendido debe estar conectado para que las luces de emergencia funcionen.

Las luces de emergencia permanecerán encendidas si el encendido se desconecta, hasta que vuelva a pulsarse de nuevo el conmutador de las luces de emergencia.

Luces de carretera



Al pulsar el botón de las luces de carretera, se encenderá la luz de carretera. Cada pulsación del botón cambiará entre la luz de cruce y la luz de carretera.

Nota:

Si la motocicleta está equipada con luces de conducción diurna, el botón de las luces de carretera tiene una funcionalidad adicional.

Si el conmutador de DRL está en la posición de la luz de conducción diurna, mantenga pulsado el botón de las luces de carretera para encender las luces de carretera. Ésta permanecerá encendida mientras el botón se mantenga pulsado, y se apagará al soltar el botón.

Nota:

Este modelo no dispone de conmutador de encendido y apagado de luces. La luz trasera y la luz de la placa de matrícula se encienden automáticamente al conectar el encendido.

El faro delantero se encenderá cuando el encendido esté conectado. El faro se apagará al pulsar el botón de arranque hasta que el motor se ponga en marcha.

Luces de conducción diurna (DRL) (si están instaladas)



Cuando el conmutador de encendido esté en la posición de contacto (ON) y el conmutador de las luces de conducción diurna esté en la posición de las luces de conducción diurna, se encenderá la luz de advertencia de las luces de conducción diurna.

Información general

Las luces de conducción diurna y las luces de cruce se accionan manualmente mediante un conmutador situado en el grupo de instrumentos del lado izquierdo, consulte página 33.

Advertencia

No conduzca más tiempo del necesario con condiciones de iluminación ambiental deficientes con las luces de conducción diurna (DRL) en uso.

Conducir con las luces de conducción diurna en la oscuridad, en túneles o en zonas con poca luz ambiental puede reducir la visibilidad del piloto o deslumbrar a otros usuarios de la carretera.

El deslumbramiento de otros usuarios de la carretera o una visibilidad reducida con niveles bajos de luz ambiental puede causar la pérdida del control de la motocicleta y un accidente.

Nota:

Durante el día, las luces de conducción diurna mejoran la visibilidad de la motocicleta para otros usuarios de la carretera.

Las luces de cruce deben utilizarse en cualquier otro caso, salvo que las condiciones de la carretera permitan utilizar las luces de carretera.

Luz de advertencia de bajo nivel de combustible



La luz de advertencia de bajo nivel de combustible se encenderá cuando queden aproximadamente 3,5 litros de combustible en el depósito.

Símbolo de advertencia general



El símbolo de advertencia general se mostrará en la bandeja de información si se ha producido un fallo del ABS o la gestión del motor y las luces de advertencia del ABS y/o MIL están encendidas. Póngase en contacto con un concesionario autorizado Triumph lo antes posible para que la anomalía pueda ser detectada y subsanada.

Velocímetro y cuentakilómetros

El velocímetro indica la velocidad de carretera de la motocicleta.

El cuentakilómetros muestra la distancia total recorrida por la motocicleta.

Tacómetro

Precaución

Nunca permita que el motor alcance velocidades pertenecientes a la 'zona roja' ya que ello podría ocasionar daños graves al motor.

El tacómetro muestra el régimen del motor en revoluciones por minuto - rpm (r/min). Al final del intervalo del tacómetro se encuentra la zona roja.

Los regímenes del motor en esta zona indican que la velocidad del motor está por encima de la velocidad máxima recomendada, así como fuera del rango de rendimiento óptimo.

Indicador de nivel de combustible

El indicador del nivel de combustible indica la cantidad de combustible presente en el depósito.

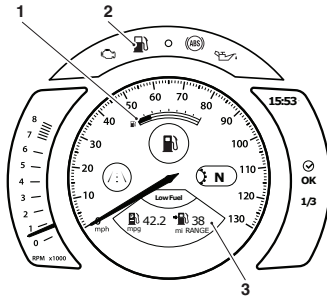

1. Indicador de nivel de combustible
2. Luz de advertencia de bajo nivel de combustible
3. Bandeja de información de bajo nivel de combustible

Nota:

El indicador de nivel de combustible se muestra en el panel izquierdo cuando se selecciona el tema Chronos.

El combustible restante y el consumo instantáneo de combustible se muestran en el panel derecho cuando se selecciona el menú Fuel (Combustible).

Con el encendido conectado, una línea continua en el indicador de nivel de combustible indica el combustible restante en el depósito de combustible.

Los segmentos del indicador indican los niveles intermedios de combustible entre un depósito de combustible vacío y lleno.

La luz de advertencia de bajo nivel de combustible se encenderá cuando queden aproximadamente 3,5 litros de combustible en el depósito, con lo que deberá repostar lo antes posible.

Aparecerá un mensaje de advertencia de bajo nivel de combustible en la bandeja de información. Pulse el centro de la palanca de mando para confirmar y ocultar la advertencia de bajo nivel de combustible.

Tras repostar, el indicador de nivel de combustible y la información del combustible restante únicamente se actualizarán al conducir la motocicleta. Dependiendo del estilo de conducción, la actualización podría tardar hasta 5 minutos.

Información general

Visor de la posición del cambio de marchas

El visor de la posición del cambio de marchas indica qué marcha (uno a seis) se ha engranado. Cuando la transmisión esté en punto muerto (sin marcha seleccionada), el visor mostrará N.

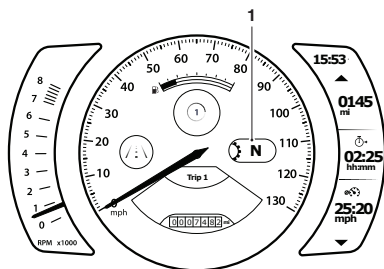

1. Visor de la posición del cambio de marchas (se muestra la posición de punto muerto)

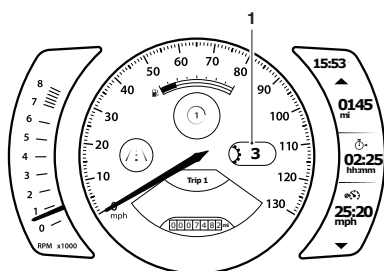

1. Visor de posición del cambio de marchas (se muestra la tercera marcha)

Modos de conducción

Los modos de conducción permiten el ajuste de la configuración de la respuesta del acelerador (MAP), el sistema de frenos antibloqueo (ABS) y el control de tracción (TC) para adaptarse a distintas condiciones de la carretera y a las preferencias del conductor. Se dispone de hasta seis modos de conducción, dependiendo de la especificación del modelo de la motocicleta.

Los modos de conducción pueden seleccionarse convenientemente utilizando el botón MODO y la palanca de mando situados en el alojamiento del conmutador del manillar izquierdo, con la motocicleta estacionaria o en movimiento.

Cada modo de conducción se puede ajustar. La disponibilidad de las opciones de ajuste del ABS, MAP y TC varía en función del modelo. Para obtener más información, consulte página 48. Si se edita un modo de conducción (distinto del modo Conductor), el icono cambiará tal como se muestra a continuación.

Icono predeterminado	Icono Conductor editado	Descripción
	-	Rider (Conductor)
		Rain (Lluvia)
		Road (Carretera)
		Sport (Deportivo)
		Off-Road (Todoterreno)
		Off-Road Pro (Todoterreno Pro)

Selección del modo de conducción

Advertencia

La selección de los modos de conducción mientras la motocicleta está en movimiento precisa que el piloto deje que la motocicleta se deslice (motocicleta en movimiento, motor en funcionamiento, acelerador cerrado y sin aplicar los frenos) durante un breve período de tiempo.

La selección del modo de conducción mientras la motocicleta está en movimiento sólo debe realizarse:

- A baja velocidad
- En zonas con poco tráfico
- En carreteras o superficies rectas y llanas
- Con buenas condiciones de la carretera y la climatología
- Donde sea seguro dejar que la motocicleta se deslice brevemente.

La selección del modo de conducción mientras la motocicleta está en movimiento NO debe realizarse:

- A alta velocidad
- Mientras se conduce con tráfico
- Durante los giros o en carreteras o superficies sinuosas
- En carreteras o superficies inclinadas
- Con malas condiciones de la carretera/climatología
- Donde sea inseguro dejar que la motocicleta se deslice.

Si no se sigue esta importante advertencia, puede ocasionar la pérdida del control de la motocicleta y provocar un accidente.

Advertencia

Si el control de tracción se ha desactivado en el menú principal tal como se describe en página 52 se anularán los ajustes guardados para todos los modos de conducción.

El control de tracción permanecerá apagados independientemente de la selección del modo de conducción hasta que se vuelva a activar, o el encendido se haya desactivado y vuelto a activar, o el botón MODO se mantenga presionado para volver al modo Carretera predeterminado (que activa el control de tracción cuando la motocicleta se para a continuación).

Si el control de tracción está desactivado, la motocicleta podrá conducirse con normalidad pero sin control de tracción. En tales circunstancias, una aceleración brusca sobre firme mojado o resbaladizo podría provocar el deslizamiento de la rueda trasera, lo cual puede ocasionar la pérdida de control del vehículo y provocar un accidente.

Advertencia

Si el ABS está desactivado, el sistema de frenos operará como un sistema de frenos sin ABS. En tales circunstancias, una frenada brusca provocará el bloqueo de las ruedas, lo cual puede ocasionar la pérdida de control de la motocicleta y provocar un accidente.

Información general

⚠ Advertencia

Tras seleccionar un modo de conducción, conduzca la motocicleta en una zona libre de tráfico para familiarizarse con la nueva configuración.

No preste su motocicleta a nadie, ya que esta persona podría cambiar la configuración del modo de conducción con respecto a aquella con la que usted está familiarizado, causando la pérdida del control de la motocicleta y un accidente.

Nota:

Si la última vez que se desconectó el encendido, se cumplieron las siguientes condiciones:

- El modo Todoterreno, Todoterreno Pro o Conductor estaba activo,
- y el ABS o el TC se configuró a Todoterreno o Desactivado,

entonces el modo de conducción será el modo Carretera por defecto cuando se conecta el encendido.

De lo contrario, se recordará el último modo de conducción seleccionado y se activará al conectar el encendido.

Si los iconos de modo no son visibles cuando el conmutador de encendido está en la posición de contacto (ON), asegúrese de que el conmutador de parada del motor está en la posición de funcionamiento (RUN).

Para seleccionar un modo de conducción:

- Pulse y suelte el botón MODO del grupo de instrumentos izquierdo para activar la bandeja de información de modo de conducción y el panel de selección del modo de conducción.
- El icono del modo de conducción activo actualmente se muestra en el centro del panel de instrumentos.

Para cambiar el modo de conducción seleccionado:

- Pulse la palanca de mando hacia la izquierda o hacia la derecha, o bien pulse repetidamente el botón MODO hasta que el modo deseado aparezca en el centro de la pantalla de visualización o resaltado en el panel de selección del modo de conducción.
- Una breve pulsación del centro de la palanca de mando seleccionará el modo de conducción requerido.

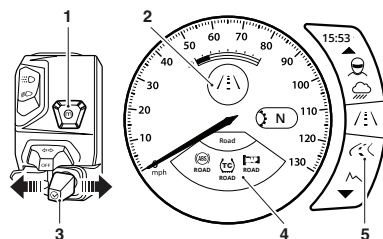

1. Botón MODO
2. Modo de conducción actual
3. Palanca de mando
4. Bandeja de información mostrando los ajustes del modo de conducción
5. Panel de selección del modo de conducción

- Pulse la palanca de mando hacia la derecha/izquierda o pulse el botón MODO para desplazarse a través de las opciones del modo de conducción en el siguiente orden:
 - Conductor
 - Lluvia
 - Carretera
 - Deportivo
 - Todoterreno
 - Todoterreno Pro.

El modo seleccionado se activa cuando se cumplen las siguientes condiciones para los modos de conducción:

Motocicleta parada - Motor apagado

- El encendido está conectado.
- El conmutador de parada de motor está en la posición de funcionamiento (RUN).

Motocicleta parada - Motor en funcionamiento

- Se selecciona el punto muerto.

Motocicleta en movimiento

Antes de 30 segundos después de seleccionar un modo de conducción el conductor debe llevar a cabo las siguientes operaciones simultáneamente:

- Cierre el acelerador.
- Asegúrese de que los frenos no estén acoplados (deje que la motocicleta se deslice).

Nota:

No es posible conmutar entre los modos Todoterreno, Todoterreno Pro o Conductor con la motocicleta en movimiento, si los ajustes del ABS o el TC están en Todoterreno o Desactivado en uno de estos modos.

En este caso, será necesario parar la motocicleta antes de poder llevar a cabo el cambio del modo de conducción.

Si no se completa un cambio de modo de conducción, el icono alternará entre el modo de conducción anterior y el modo de conducción recién seleccionado hasta que el cambio haya finalizado o se cancele.

La selección del modo de conducción ha finalizado y se puede reanudar la conducción normal.

Bandeja de información

Advertencia

Cuando la motocicleta está en movimiento, intente cambiar entre los modos de bandeja de información o reiniciar la información de combustible sólo en las siguientes condiciones:

- A baja velocidad
- En zonas libres de tráfico
- En carreteras o superficies rectas y llanas
- Con buenas condiciones de la carretera y la climatología.

Si no se sigue esta importante advertencia, puede ocasionar la pérdida del control de la motocicleta y provocar un accidente.

Información general

La bandeja de información aparece en la parte inferior de la pantalla de visualización y permite un acceso sencillo a diferente información de estado de la motocicleta.

Para ver los diferentes elementos de la bandeja de información:

- Pulse la palanca de mando hacia la derecha/izquierda hasta que aparezca la bandeja de información requerida.

Nota:

Para acceder a la bandeja de información, primero se deben confirmar los mensajes de advertencia, consulte página 40.

La bandeja de información contiene los siguientes elementos:

- Mensajes de advertencia e información, consulte página 40
- Contraste, consulte página 41
- Opciones de tema, consulte página 42
- Detalles, consulte página 42
- Contador parcial, consulte página 43.
- Información del combustible, consulte página 44
- Temperatura del refrigerante, consulte página 44.
- Aviso de intervalo de mantenimiento y cuentakilómetros, consulte página 45
- Sistema de supervisión de la presión de inflado de neumáticos (TPMS) (si está instalado) (consulte página 46)

Se pueden mostrar u ocultar diferentes elementos de la bandeja de información. Para obtener más información, consulte página 57.

Advertencias y mensajes

Las advertencias y mensajes de información se muestran en la bandeja de información. A continuación se muestra un ejemplo.

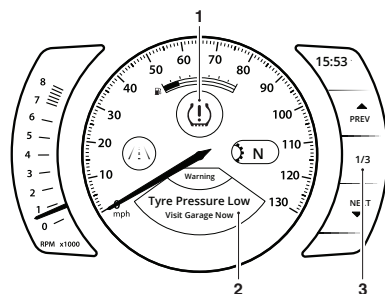

1. Símbolo de advertencia (se muestra TPMS)
2. Descripción de la advertencia y/o el mensaje
3. Contador de advertencias y/o mensajes

Para ver las advertencias y los mensajes:

- Pulse la palanca de mandos hacia la derecha/izquierda para desplazarse por las opciones hasta que se muestra la revisión de advertencias.
- Pulse la palanca de mandos hacia arriba/abajo para revisar cada advertencia (si hay más de una). El contador de advertencias mostrará la cantidad de advertencias presentes.
- Pulse la palanca de mando hacia la derecha/izquierda para volver a la bandeja de información.

Advertencia de batería baja

Si están presentes elementos tales como los puños calefactados, y están activos con el motor al ralentí, durante un período de tiempo, la tensión de la batería puede caer por debajo de una tensión predeterminada y se mostrará un mensaje de advertencia en la bandeja de información.

Contraste

El menú de la bandeja de información de contraste permite ajustar el contraste de la pantalla de visualización.

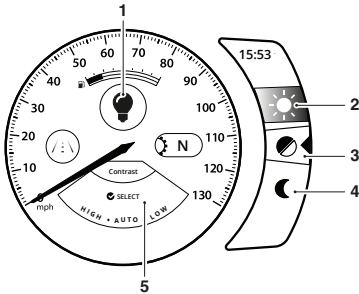

1. Símbolo de contraste
2. Contraste ALTO
3. Contraste AUTO
4. Contraste BAJO
5. Bandeja de información de contraste

Hay tres opciones disponibles:

- **ALTO** - Esta opción bloquea la pantalla de visualización a la versión con fondo blanco de cada diseño de la pantalla de visualización para conseguir la máxima visibilidad.

- **AUTOMÁTICO** - Esta opción utiliza el sensor de luz de los instrumentos para ajustar el contraste a la configuración más apropiada. Con luz solar brillante, los ajustes de bajo brillo se anularán para garantizar que los instrumentos pueden verse en todo momento.
- **BAJO** - Esta opción bloquea la pantalla de visualización a la versión con fondo oscuro de cada pantalla de visualización para conseguir visibilidad durante la noche.

Para seleccionar una opción:

- Empuje la palanca de mando hacia arriba/abajo para seleccionar las opciones ALTO, AUTOMÁTICO o BAJO y pulse el centro de la palanca de mando para confirmar.
- Si el ajuste del brillo definido por el conductor es apropiado, se utilizará; consulte página 57.

Nota:

No cubra el sensor de luz en el panel izquierdo de la pantalla de visualización, ya que el contraste de la pantalla dejaría de funcionar correctamente.

Información general

Temas

El menú de la bandeja de información Opciones de tema permite aplicar un tema diferente a la pantalla de visualización.

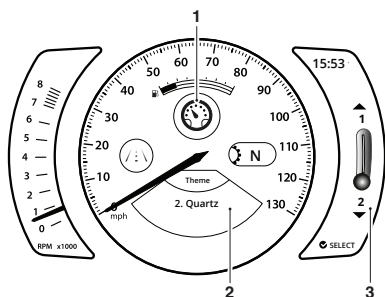

1. Símbolo del tema
2. Bandeja de información del tema
3. Barra deslizante del tema

Para cambiar el tema:

- Pulse la palanca de mando hacia arriba/abajo para seleccionar el tema requerido y, a continuación, pulse el centro de la palanca de mando para confirmar.
- Una barra deslizante en el panel lateral derecho también indica la selección del tema.

Detalles

El menú de la bandeja de información Detalles permite mostrar u ocultar el nivel de detalles en la pantalla de visualización.

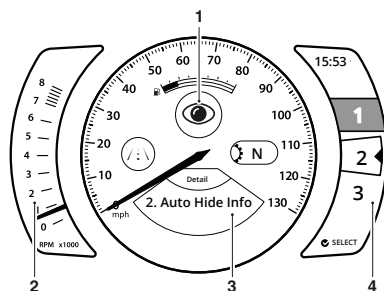

1. Símbolo de detalles
2. Panel izquierdo
3. Bandeja de información
4. Panel derecho

Hay tres opciones disponibles:

- **Ocultar automáticamente todo** - Esta opción oculta toda la información en el panel izquierdo, el panel derecho y la bandeja de información.
- **Ocultar información automáticamente** - Esta opción oculta toda la información en el panel izquierdo y el panel derecho. La información seguirá mostrándose en la bandeja de información.
- **Mostrar todo** - Esta opción muestra información en el panel izquierdo, el panel derecho y la bandeja de información.

Para seleccionar una opción:

- Empuje la palanca de mando hacia arriba/abajo para seleccionar la opción de Detalles requerida.

Nota:

Hay un breve intervalo de tiempo entre el instante en que se usa la palanca de mando para seleccionar la opción, y el instante en que la opción se oculta o se muestra en la pantalla de visualización. Asegúrese de que la palanca de mando no se mantiene pulsada mientras la opción está esperando para mostrar u ocultar la información. Si se pulsa la palanca de mando, la información vuelve a aparecer hasta que se selecciona la siguiente opción.

- Una vez elegida la opción de Detalles requerida, pulse el centro de la palanca de mandos para confirmar.
- Las opciones de Detalles también están numeradas y se muestran en el panel de visualización derecho.

Contadores parciales

Se puede acceder a dos contadores parciales y se pueden reiniciar en la bandeja de información.

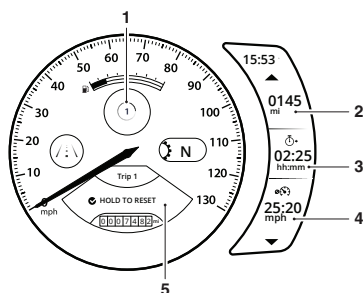

1. Símbolo de contador parcial
2. Distancia recorrida
3. Tiempo utilizado
4. Velocidad media
5. Bandeja de información del contador parcial

Para ver un contador parcial específico:

- Pulse la palanca de control hacia la derecha/izquierda para desplazarse a través de los elementos de la bandeja de información hasta que aparezca el contador parcial 1.
- Seleccione Contador parcial 1 o Contador parcial 2 pulsando la palanca de mando hacia arriba/abajo.

Nota:

El Contador parcial 2 se puede mostrar u ocultar en la bandeja de información. Para obtener más información, consulte página 55.

Para reiniciar un contador parcial:

- Seleccione el contador parcial a reiniciar.
- Mantenga pulsado el centro de la palanca de mando durante más de 1 segundo.
- A continuación, el contador parcial se reiniciará.

El contador parcial también se puede reiniciar desde el Menú principal, consulte página 53.

Información general

Combustible

La bandeja de información de estado del combustible muestra información de consumo de combustible.

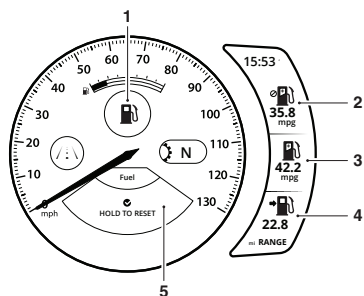

1. Símbolo de combustible
2. Promedio de consumo de combustible
3. Consumo instantáneo de combustible
4. Combustible restante
5. Bandeja de información de combustible

Promedio de consumo de combustible

Una indicación del consumo medio de combustible. Tras un reinicio, la pantalla mostrará guiones hasta que se hayan recorrido 0,1 kilómetros.

Consumo instantáneo de combustible

Estimación del consumo de combustible en un instante dado. Si la motocicleta está estacionaria, se mostrará --.- en la zona de visualización.

Combustible restante

Se trata de una estimación de la distancia que todavía puede recorrerse en base al combustible que queda en el depósito.

Reiniciar

Para reiniciar el consumo medio de combustible, mantenga pulsado el centro de la palanca de mando.

Nota:

Tras repostar, el indicador de nivel de combustible y la información del combustible restante únicamente se actualizarán al conducir la motocicleta. Dependiendo del estilo de conducción, la actualización podría tardar hasta 5 minutos.

Refrigerante

El menú de la bandeja de información de Refrigerante indica la temperatura del refrigerante del motor.

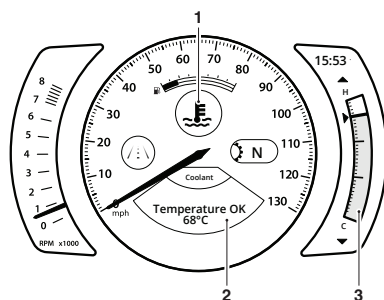

1. Símbolo del refrigerante
2. Bandeja de información del refrigerante
3. Indicador de temperatura del refrigerante

La temperatura del refrigerante se muestra en la bandeja de información con un mensaje de estado. La temperatura del refrigerante también se muestra en un indicador en la sección de visualización derecha. El indicador varía entre C (frío) y H (caliente). Cuando el motor se arranca desde el motor en frío, el indicador mostrará barras grises. A medida que la temperatura aumenta,

el indicador mostrará más segmentos iluminados. Cuando el motor se ponga en marcha en caliente, el indicador mostrará el número de segmentos iluminados correspondiente a la temperatura del motor.

Si con el motor en marcha la temperatura del refrigerante aumenta a niveles peligrosos, la luz de advertencia de alta temperatura del refrigerante de la pantalla se encenderá y se mostrará un mensaje en la bandeja de información.

Precaución

Detenga inmediatamente el motor en caso de que se encienda la luz de advertencia de alta temperatura del refrigerante. No vuelva a ponerlo en marcha hasta que se haya subsanado la causa.

En caso de que el motor se ponga en funcionamiento con la luz de advertencia de alta temperatura del refrigerante encendida, podrían producirse daños graves en el motor.

Indicador de servicio y cuentakilómetros

La pantalla de Indicador de servicio muestra el símbolo de servicio, la distancia/días restantes antes del siguiente servicio y la lectura actual del cuentakilómetros. La lectura del cuentakilómetros muestra la distancia total recorrida por la motocicleta.

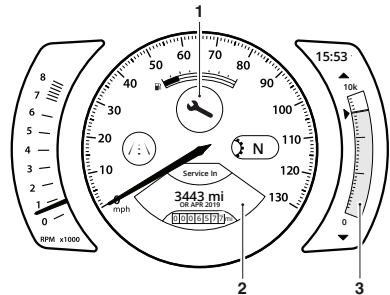

1. Símbolo de mantenimiento
2. Bandeja de información del indicador de servicio
3. Indicador del indicador de servicio

Para obtener más información sobre los avisos del indicador de servicio, consulte página 53.

Información general

Sistema de supervisión de la presión de inflado de neumáticos (TPMS) (si está instalado)

El elemento de la bandeja de información del sistema de supervisión de presión de inflado de los neumáticos (TPMS) muestra las presiones de los neumáticos delantero y trasero. Para obtener más información sobre el TPMS, consulte página 81.

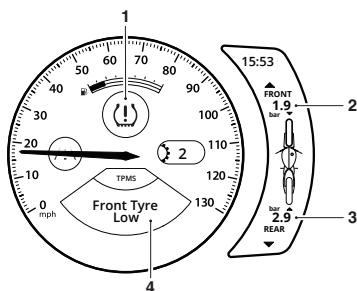

1. Símbolo del TPMS
2. Pantalla de presión de inflado del neumático delantero
3. Pantalla de presión de inflado del neumático trasero
4. Bandeja de información del TPMS

Menú Principal

Para acceder al menú principal:

- La motocicleta debe estar estacionaria y con el encendido desactivado.
- Pulse el botón INICIO en el alojamiento de conmutadores del manillar derecho.
- Desplácese por el menú principal pulsando la palanca de mando hacia arriba/abajo hasta que se seleccione la opción requerida; a continuación, pulse en el centro de la palanca de mando para confirmar.

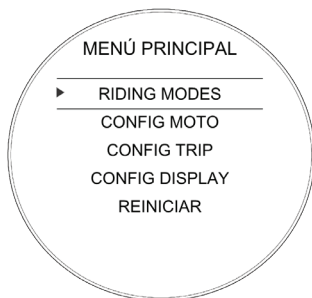

El Menú principal permite acceder a las siguientes opciones:

Modos de conducción

Este menú permite configurar los modos de conducción. Para obtener más información, consulte página 47.

Configuración de la motocicleta

Este menú permite configurar las diferentes características de la motocicleta. Para obtener más información, consulte página 51.

Configuración del contador parcial

Este menú permite configurar el Contador parcial 1 y el Contador parcial 2. Para obtener más información, consulte página 53.

Configurar pantalla

Este menú permite configurar las opciones de la pantalla. Para obtener más información, consulte página 56.

Reiniciar a los valores predeterminados

Este menú permite volver a fijar todos los ajustes de los instrumentos a la configuración predeterminada. Para obtener más información, consulte página 64.

Modos de conducción

Para cambiar los ajustes de los modos de conducción:

- En el menú de Modos de conducción, pulse la palanca de mando hacia arriba/abajo para seleccionar un modo de conducción específico y pulse el centro de la palanca de mando para confirmar.

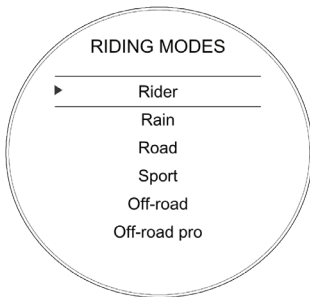

- Pulse la palanca de mando hacia arriba/abajo hasta que se seleccione la opción de ajuste requerida y pulse en el centro de la palanca de mando para confirmar.

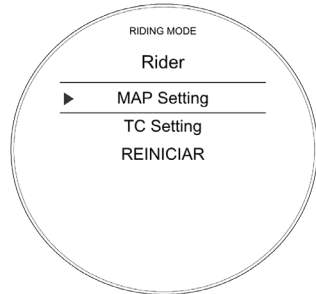







- Pulse la palanca de mando hacia arriba/abajo hasta que se seleccione la opción requerida y pulse en el centro de la palanca de mando para confirmar.



Información general

Configuración del modo de conducción

Se dispone de cinco modos de conducción, dependiendo de la especificación del modelo de la motocicleta. Consulte la siguiente tabla para obtener las opciones de ABS, MAP y TC disponibles para cada modo de conducción.

Modo de conducción						
	Rider (Conductor) 	Rain (Lluvia) 	Road (Carretera) 	Sport (Deportivo) 	Off-Road (Todoterreno) 	Off-Road Pro (Todoterreno Pro) 
ABS (Sistema Antibloqueo de frenos)						
Carretera	●	●	●	●	○	○
Todoterreno ¹	○	○	○	○	●	○
Desactivado	○	○	○	○	○	●
MAP (respuesta del acelerador)						
Lluvia	○	●	○	○	○	○
Carretera	●	○	●	○	○	○
Deportiva ¹	○	○	○	●	○	○
Todoterreno ¹	○	○	○	○	●	●
TC (control de tracción)						
Lluvia	○	●	○	○	○	○
Carretera	●	○	●	○	○	○
Deportiva ¹	○	○	○	●	○	○
Todoterreno ¹	○	○	○	○	●	○
Desactivado	○	Mediante el menú	Mediante el menú	Mediante el menú	○	●
¹ Específico del modelo						
Llave						
●		Estándar (configuración predeterminada de fábrica)				
○		Opción seleccionable				
○		Opción no disponible				

Opciones del ABS

Advertencia

La opción Todoterreno del ABS no debe usarse para una conducción normal por carretera.

El uso del pedal del freno trasero en esta situación puede hacer que la rueda trasera se bloquee al frenar firmemente.

La conducción por carretera con el ABS ajustado en Todoterreno puede causar inestabilidad al frenar, lo que puede producir la pérdida del control de la motocicleta y un accidente.

Advertencia

Si el ABS está desactivado, el sistema de frenos operará como un sistema de frenos sin ABS. En tales circunstancias, una frenada brusca provocará el bloqueo de las ruedas, lo cual puede ocasionar la pérdida de control de la motocicleta y provocar un accidente.

Descripción de las opciones del ABS

Carretera y Deportivo - Configuración óptima del ABS para su uso en carretera.

Lluvia - Configuración óptima del ABS para su uso con lluvia.

Todoterreno - El ABS delantero es menos intrusivo. El ABS trasero está desactivado. El ABS con giro optimizado está desactivado.

Todoterreno Pro - El ABS delantero está desactivado. El ABS trasero está desactivado. El ABS con giro optimizado está desactivado. La luz de advertencia del ABS se encenderá.

Información general

Opciones de MAP

Descripción de las opciones de MAP

Carretera - Respuesta del acelerador estándar.

Lluvia - Respuesta del acelerador reducida en comparación con la configuración Carretera, para condiciones de humedad o deslizamiento.

Deportivo - Respuesta del acelerador mejorada en comparación con la configuración Carretera.

Todoterreno - Configuración óptima de la respuesta del acelerador para el uso todo terreno.

Opciones del control de tracción

Advertencia

La opción Todoterreno del control de tracción no debe usarse para una conducción normal por carretera.

La conducción por carretera con el control de tracción ajustado en Todoterreno puede producir inestabilidad al acelerar, debido a que se permite un mayor deslizamiento de la rueda trasera.

La inestabilidad causada por el deslizamiento de la rueda trasera ocasionará la pérdida del control de la motocicleta y provocará un accidente.

Advertencia

Si el control de tracción está desactivado, la motocicleta podrá conducirse con normalidad pero sin control de tracción.

Advertencia (continuación)

En tales circunstancias, una aceleración brusca sobre firme mojado o resbaladizo podría provocar el deslizamiento de la rueda trasera, lo cual puede ocasionar la pérdida de control del vehículo y provocar un accidente.

Descripción de las opciones del control de tracción

Carretera - Configuración óptima del control de tracción para su uso en carretera. Permite una pequeña cantidad de deslizamiento de la rueda trasera.

Lluvia - Configuración del control de tracción óptima para condiciones de humedad o deslizamiento. Permite una reducción del deslizamiento de la rueda trasera en comparación con la configuración de Carretera.

Deportivo - Permite un aumento del deslizamiento de la rueda trasera en comparación con la configuración de Carretera.

Todoterreno - El control de tracción está configurado para uso todoterreno. Permite un mayor deslizamiento de la rueda trasera en comparación con la configuración de Lluvia, Carretera y Deportiva. El indicador luminoso del control de tracción parpadeará lentamente.

Todoterreno Pro - El control de tracción está desactivado. Se encenderá la luz de advertencia de control de tracción desactivado.

Menú Configuración de la motocicleta

En el menú principal, seleccione Configuración de bicicleta y pulse el botón de la palanca de mando para confirmar.



El menú Configuración de la motocicleta permite acceder a las siguientes opciones:

- Indicadores
- Control de tracción (TC)
- Mantenimiento

Configuración de la motocicleta - Indicadores de dirección

Los indicadores de dirección pueden ajustarse al modo Automático básico, el modo Automático avanzado o el modo Manual.



Para seleccionar el modo de los indicadores de dirección requerido:

- En el menú de Configuración de la motocicleta, pulse la palanca de mando hacia abajo para seleccionar Indicadores y pulse el centro de la palanca de mando para confirmar.

Información general

- Pulse la palanca de mando hacia arriba/abajo para desplazarse entre Automático básico, Automático avanzado y Manual.
 - **Automático básico** - La función de autocancelación está activada. Los indicadores de dirección se activarán durante ocho segundos y 65 metros adicionales.
 - **Automático avanzado** - La función de autocancelación está activada. Una pulsación corta activa los indicadores de dirección durante tres parpadeos. Una pulsación larga activa los indicadores de dirección durante ocho segundos y 65 metros adicionales.
 - **Manual** - La función de autocancelación está desactivada. Los indicadores de dirección deben cancelarse manualmente utilizando el conmutador de los indicadores de dirección.
- Pulse en el centro de la palanca de mando para confirmar la selección requerida.
- La pantalla volverá al menú de configuración de la motocicleta.

Configuración de la motocicleta - Control de tracción (TC)

Es posible desactivar temporalmente el sistema de control de tracción. El control de tracción no puede desactivarse de manera permanente, se activará automáticamente cuando se desactive y se vuelva a activar el encendido, o si el modo de conducción predeterminado se activa mediante una pulsación larga del botón MODO.



Para seleccionar la opción requerida:

- En el menú de Configuración de la motocicleta, pulse la palanca de mando hacia abajo para seleccionar TC y pulse el centro de la palanca de mando para confirmar.
- Pulse la palanca de mando hacia arriba/abajo para desplazarse entre Activado o Desactivado.
- Pulse en el centro de la palanca de mando para seleccionar la opción requerida.
- La pantalla volverá a la pantalla de Configuración de la motocicleta.

Configuración de la motocicleta - Servicio

El intervalo de servicio se establece a una distancia y/o un periodo de tiempo.



Para revisar el intervalo de servicio:

- En el menú de Configuración de la motocicleta, pulse la palanca de mando hacia abajo para seleccionar Servicio y pulse el centro de la palanca de mando para confirmar.
- A continuación se muestra la información del tiempo y la distancia del servicio.

Menú de configuración del viaje

El menú de configuración del viaje permite configurar los contadores parciales. Cada contador parcial se puede configurar para reiniciarse manual o automáticamente. El procedimiento de configuración es el mismo para ambos contadores parciales.

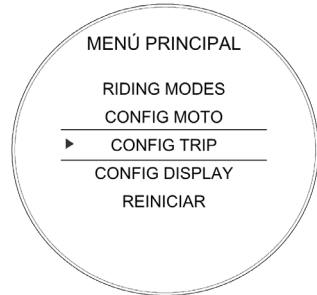

Para acceder al menú Configuración del viaje:

- Pulse el botón INICIO para mostrar el menú principal.
- Pulse la palanca de mando hacia abajo y, a continuación, pulse el centro de la palanca de mando para seleccionar Configuración del viaje.

Las opciones disponibles son:

- Reiniciar Contador parcial 1
- Reiniciar Contador parcial 2
- Visor del contador parcial 2.

Información general

Configuración del viaje - Reinicio manual

Este menú permite el reinicio manual de cada contador parcial individualmente.



Para ajustar un contador parcial manualmente:

- Pulse el botón INICIO para mostrar el Menú principal.
- Pulse la palanca de mando hacia abajo y, a continuación, pulse el centro de la palanca de mando para seleccionar Configuración del viaje.
- Pulse la palanca de mando hacia abajo y, a continuación, pulse el centro de la palanca de mando para seleccionar Reiniciar contador parcial 1 o Reiniciar contador parcial 2.

- Pulse en el centro de la palanca de mando para seleccionar Manual. Hay dos opciones disponibles:
 - **Reiniciar ahora y continuar** - Reinicia todos los datos del contador parcial en el contador parcial correspondiente.
 - **Seguir sin reiniciar** - El contador parcial no se reiniciará.
- Pulse el centro de la palanca de mando para confirmar la selección y volver al menú anterior.

Configuración del viaje - Reinicio automático

Este menú permite el reinicio automático de un contador parcial después de desconectar el encendido durante un tiempo establecido.



Para ajustar los contadores parciales a reinicio automático:

- Pulse el botón INICIO para mostrar el Menú principal.
- Pulse la palanca de mando hacia abajo y, a continuación, pulse el centro de la palanca de mando para seleccionar Configuración del viaje.

- Pulse la palanca de mando hacia arriba/abajo y, a continuación, pulse el centro de la palanca de mando para seleccionar Reiniciar contador parcial 1 o Reiniciar contador parcial 2.
- Pulse la palanca de mando hacia arriba/abajo, seleccione Automático y, a continuación, pulse el centro de la palanca de mando.
- Pulse la palanca de mando hacia arriba/abajo para seleccionar la configuración del temporizador requerida y pulse el centro de la palanca de mando para confirmar el límite de tiempo deseado. El límite de tiempo requerido se almacena entonces en la memoria del contador parcial.

Cuando el encendido se desconecta, el contador parcial se pone a cero una vez transcurrido el periodo de tiempo.

La siguiente tabla muestra dos ejemplos de la funcionalidad de reinicio automático del contador parcial.

Encendido desconectado	Retardo temporal seleccionado	El contador parcial se reinicia a cero
10:30 horas	4 horas	14:30 horas
18:00 horas	16 horas	10:00 horas (día siguiente)

Activación/desactivación del contador parcial 2

Este menú permite activar o desactivar el contador parcial 2. Si se desactiva el contador parcial 2, no se mostrará en la pantalla de los instrumentos.



Para activar o desactivar el contador parcial 2:

- Pulse el botón MODO para mostrar el Menú principal.
- Pulse la palanca de mando hacia abajo para seleccionar Configuración del viaje.
- Pulse en el centro de la palanca de mando para mostrar el menú Configuración del viaje.
- Pulse la palanca de mando hacia arriba/abajo para desplazarse al Visor del contador parcial 2 y pulse en el centro de la palanca de mando.
- Pulse la palanca de mando hacia arriba/abajo para desplazarse entre Activado y Desactivado y pulse en el centro de la palanca de mando.

Información general

Menú de configuración de la pantalla

En el menú principal, seleccione Configuración de la pantalla y pulse el botón de la palanca de mando para confirmar.

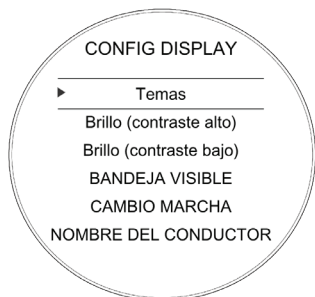

El menú Configuración de la pantalla permite acceder a las siguientes opciones:

- Tema
- Brillo (contraste alto)
- Brillo (contraste bajo)
- Bandeja visible
- Indicador de cambio de marcha
- Nombre del conductor
- Idioma
- Unidades
- Reloj
- Fecha.

Configuración de la pantalla - Temas

Para seleccionar un Tema diferente la motocicleta debe estar parada con el encendido conectado.

- Pulse el botón INICIO para mostrar el Menú principal.
- Pulse la palanca de mando hacia abajo y, a continuación, pulse el centro de la palanca de mando para seleccionar Configuración de la pantalla.
- Pulse en el centro de la palanca de mando para mostrar el menú Tema.
- Pulse en el centro de la palanca de mando para seleccionar el tema requerido.

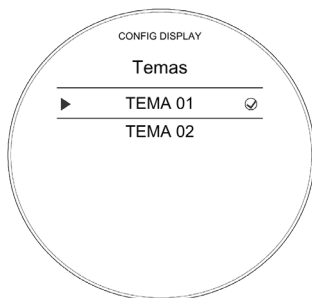

Se mostrará y guardará el nuevo tema. Pulse el botón INICIO para salir.

Configuración de la pantalla - Brillo

La función de brillo permite cambiar el contraste de brillo de la pantalla para la conducción diurna y nocturna.

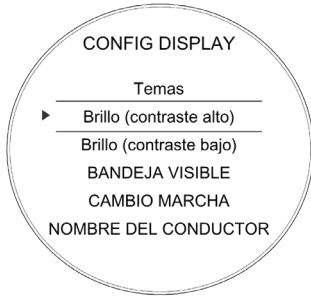

Hay dos opciones de brillo para elegir: contraste alto y contraste bajo.

Para cambiar el nivel de brillo:

- En el menú Configuración de la pantalla, pulse la palanca de mando hacia abajo para seleccionar Brillo (Contraste alto) o Brillo (Contraste bajo).
- Pulse en el centro de la palanca de mando para confirmar.
- Pulse la palanca de mando hacia arriba/abajo para ajustar el brillo.
- Pulse en el centro de la palanca de mando para confirmar el nivel requerido de brillo.
- Pulse el botón INICIO para volver a la pantalla principal.

Nota:

Con luz solar brillante, los ajustes de brillo se adaptarán para garantizar que los instrumentos pueden verse en todo momento.

Configuración de la pantalla - Bandeja visible

La función de bandeja visible permite seleccionar los elementos de la bandeja de información requeridos a mostrar en la pantalla del panel de instrumentos.



Para seleccionar el menú de la bandeja visible:

- En el menú de Configuración de la pantalla, pulse la palanca de mando hacia abajo para seleccionar Bandeja visible y pulse el centro de la palanca de mando para confirmar.
- Pulse la palanca de mando hacia arriba/abajo hasta seleccionar el elemento de la bandeja de información requerido.

Información general

- Pulse en el centro de la palanca de mando para seleccionar/deseleccionar el elemento de la bandeja de información.

Las opciones incluyen:

- Contador parcial 1
 - Contador parcial 2
 - Estado del combustible
 - Intervalo de mantenimiento
 - Tema
 - Detalles
 - Contraste
 - Refrigerante.
- Un elemento de la bandeja de información con una marca al lado se mostrará en la pantalla del panel de instrumentos. Un elemento de la bandeja de información sin una marca al lado no se mostrará en la pantalla del panel de instrumentos.

Configuración de la pantalla - Indicador de cambio de marcha

Este menú permite ajustar el indicador de cambio de marcha.

El indicador de cambio de marchas cambia el color del tacómetro a naranja cuando se alcanza el umbral de velocidad del motor especificado, lo que indica que se cambia de marcha.



El umbral de velocidad del motor se puede definir y restablecer, y el indicador de cambio de marchas se puede deshabilitar. Una vez que el motor se ha rodado (a 1.610 km), la opción Rodaje se sustituye por una opción Predeterminado.

En el menú Indicador de cambio de marcha, pulse la palanca de mando hacia abajo para seleccionar Definido por el usuario y pulse el centro de la palanca de mando para confirmar.



Para ajustar el umbral de velocidad del motor (RPM) para el indicador de cambio de marcha:

- Pulse la palanca de mando hacia la izquierda/derecha para seleccionar cada número individual.
- Pulse la palanca de mando hacia arriba/abajo para cambiar el número.
- Pulse en el centro de la palanca de mando para confirmar la selección.
- Repita este proceso con cada número individual hasta que se muestre el número correcto de RPM.

Para restablecer el indicador de cambio de marcha:

- Pulse la palanca de mando hacia arriba/abajo para seleccionar Restablecer y pulse el centro de la palanca de mando para confirmar. Esto restablece las RPM a 07000.

Configuración de la pantalla - Nombre del conductor

Este menú permite introducir el nombre del conductor en el sistema del panel de instrumentos y mostrarlo en la pantalla de bienvenida/inicio.



Para introducir el nombre de un conductor:

- En el menú de Configuración de la pantalla, pulse la palanca de mando hacia abajo para seleccionar Nombre del conductor y pulse el centro de la palanca de mando para confirmar.
- Con la palanca de mando, navegue por el teclado y seleccione la primera letra del nombre del conductor. Pulse el botón de la palanca de mando para confirmar. La letra aparece en la parte superior del teclado.
- Repita el procedimiento hasta que se haya seleccionado el nombre completo del conductor. Hay un límite de 13 caracteres.
- Al seleccionar ?123 se muestra un nuevo teclado en el que se pueden seleccionar símbolos y números.

Información general

- Una vez que haya completado el nombre del conductor, seleccione Intro y haga clic en el botón de la palanca de mando para confirmar.
- El nombre del conductor ahora aparecerá en la pantalla de bienvenida la próxima vez que se inicien los instrumentos.

Configuración de la pantalla - Idioma

Hay varios idiomas diferentes que se pueden seleccionar para mostrarse en la pantalla de visualización de los instrumentos.



Para seleccionar un idioma diferente:

- En el menú de Configuración de la pantalla, pulse la palanca de mando hacia abajo para seleccionar Idioma y pulse el centro de la palanca de mando para confirmar.
- Pulse la palanca de mando hacia arriba/abajo hasta seleccionar el idioma requerido.

Están disponibles las siguientes opciones:

- Inglés
 - Francés
 - Alemán
 - Italiano
 - Holandés
 - Portugués
 - Español
 - Sueco.
- Pulse en el centro de la palanca de mando para seleccionar/deseleccionar el idioma requerido.

Configuración de la pantalla - Unidades

Hay diferentes opciones de unidades de medida que se pueden mostrar en la pantalla de visualización.



Para seleccionar las unidades de medida requeridas:

- En el menú de Configuración de la pantalla, pulse la palanca de mando hacia abajo para seleccionar Unidades y pulse el centro de la palanca de mando para confirmar.
 - Pulse la palanca de mando hacia arriba/abajo para seleccionar la unidad requerido; Distancia/Economía, Temperatura o Presión.
- Pulse la palanca de mando hacia arriba/abajo para seleccionar la unidad de medida requerida entre las siguientes opciones:
 - **Distancia/Economía:**
 - Millas y MPG (Reino Unido)
 - Millas y MPG (EE.UU.)
 - KM y L/100KM
 - KM y KM/L
 - **Temperatura:**
 - °C
 - °F
 - **Presión:**
 - PSI
 - Bar
 - KPa
 - Pulse en el centro de la palanca de mando para confirmar.

Información general

Configuración de la pantalla - Reloj

Esta función permite ajustar el reloj.



Para ajustar el reloj:

- En el menú de Configuración de la pantalla, pulse la palanca de mando hacia abajo para seleccionar Reloj y pulse el centro de la palanca de mando para confirmar.
- Pulse la palanca de mando hacia arriba/abajo para seleccionar entre el reloj de 12 Horas o 24 Horas y pulse en el centro de la palanca de mando para confirmar la selección. El reloj mostrará la hora en formato de 12 o 24 horas. Una vez ajustado el formato del reloj, la pantalla volverá al menú Reloj.

Para ajustar el reloj, pulse la palanca de mando hacia arriba/abajo para seleccionar Horas o Minutos.

Para ajustar la hora:

- Seleccione Horas en la pantalla y pulse en el centro de la palanca de mando, aparecerá una marca al lado de Horas y la pantalla de las horas parpadeará tal como se muestra a continuación.

- Pulse la palanca de mando hacia arriba/abajo para ajustar la hora y pulse el centro de la palanca de mando para confirmar.



Para ajustar los minutos:

- Seleccione Minutos en la pantalla y pulse en el centro de la palanca de mando, aparecerá una marca al lado de Minutos y la pantalla de los minutos parpadeará tal como se muestra a continuación.
- Pulse la palanca de mando hacia arriba/abajo para ajustar el minuto correcto y pulse el centro de la palanca de mando para confirmar.



Configuración de la pantalla - Fecha

Esta función permite ajustar la fecha y el formato de la fecha.

Para ajustar el formato de la fecha:

- En el menú de Configuración de la pantalla, pulse la palanca de mando hacia abajo para seleccionar Fecha y pulse el centro de la palanca de mando para confirmar.
- Pulse en el centro de la palanca de mando para mostrar Formato de fecha.



- Empuje la palanca de mando hacia arriba/abajo para seleccionar el formato de fecha requerido.

Están disponibles las siguientes opciones:

- DD-MM-AAAA
- MM-DD-AAAA
- AAAA-MM-DD.

Pulse en el centro de la palanca de mando para confirmar la selección. Una vez ajustado el formato de la fecha, la pantalla volverá al menú Fecha.



Para ajustar la fecha, pulse la palanca de mando hacia arriba/abajo para seleccionar el Día, el Mes y el Año.

- Seleccione Año y, a continuación, pulse en el centro de la palanca de mando, aparecerá una marca a lado del Año y la pantalla del Año parpadeará.
- Pulse la palanca de mando hacia arriba/abajo para seleccionar el año actual y, a continuación, pulse el centro de la palanca de mando para confirmar.
- Para ajustar el Mes y el Día repita el procedimiento utilizado para ajustar el año. Una vez ajustada la fecha, la pantalla volverá al menú Fecha.

Información general

Reiniciar a los valores predeterminados

Esta función permite reiniciar los elementos del menú principal al ajuste predeterminado.

Para reiniciar la pantalla del menú principal:

- Pulse el botón INICIO para mostrar el menú principal.
- Pulse la palanca de mando hacia abajo y, a continuación, pulse el centro de la palanca de mando para seleccionar Reiniciar a los valores predeterminados.

Las opciones son:

- **Confirmar** - Los siguientes ajustes y datos del menú principal se reiniciarán a los valores predeterminados de fábrica: modos de conducción, configuración de los indicadores, ordenadores de viaje, bandejas visibles, idioma, control de tracción, temas y brillo de la pantalla.
- **Cancelar** - Los ajustes y los datos del Menú principal no cambiarán y la pantalla volverá al nivel anterior.

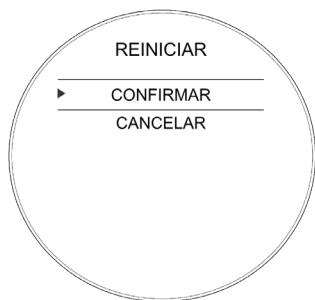

- Seleccione la opción requerida y presione el botón de la palanca de mando para confirmar.

Ajuste de la posición del panel de instrumentos

⚠ Advertencia

Conducir la motocicleta con un panel de instrumentos incorrectamente ajustado es peligroso.

Un panel de instrumentos incorrectamente ajustado puede causar la pérdida de visión de los instrumentos durante la conducción y puede producir distracciones, provocando la pérdida del control de la motocicleta y un accidente.

Ajuste siempre el panel de instrumentos para conseguir una visión suficiente de los instrumentos antes de conducir la motocicleta.

⚠ Advertencia

No trate nunca de limpiar o ajustar el panel de instrumentos mientras conduce la motocicleta. Si el piloto retira sus manos del manillar mientras conduce la motocicleta, disminuirá su capacidad para mantener el control de la misma.

Tratar de limpiar o ajustar el panel de instrumentos mientras conduce la motocicleta puede producir la pérdida del control de la motocicleta y un accidente.

Intente limpiar o ajustar el panel de instrumentos sólo con la motocicleta parada.

⚠ Precaución

No pulse directamente en la pantalla de visualización del panel de instrumentos.

Ajuste únicamente la posición del panel de instrumentos utilizando la palanca de ajuste.

Si se pulse directamente en la pantalla de visualización del panel de instrumentos se dañará el panel de instrumentos.

El panel de instrumentos puede ajustarse para permitir una visibilidad mejorada de la pantalla de visualización.

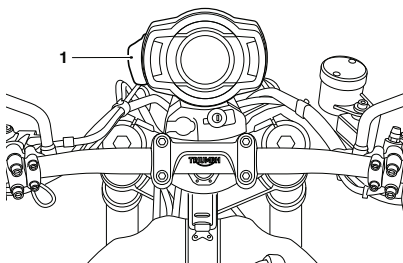

1. Palanca de ajuste

Para ajustar el panel de instrumentos:

- Usando la palanca, mueva el panel de instrumentos para permitir una visión sin interferencias de la pantalla de visualización.

Nota:

Es necesario moderar la fuerza utilizando el pulgar y el índice para ajustar la posición del panel de instrumentos.

Llaves

Con la motocicleta se proporcionan tres llaves. Una llave inteligente y dos llaves estándar.

⚠ Advertencia

Las llaves adicionales, los llaveros u otros objetos acoplados a la llave de contacto pueden interferir con la dirección, causando la pérdida del control de la motocicleta y un accidente.

Retire todas las llaves adicionales, llaveros u otros objetos de la llave de contacto antes de conducir la motocicleta.

⚠ Precaución

Las llaves adicionales, los llaveros u otros objetos acoplados a la llave de contacto podrían producir daños en los componentes pintados o pulidos de la motocicleta.

Retire todas las llaves adicionales, llaveros u otros objetos de la llave de contacto antes de conducir la motocicleta.

⚠ Precaución

La motocicleta no se debe conducir con la llave en el cierre de la dirección o el cierre del sillín.

Bloquee siempre el sillín y retire la llave antes de conducir la motocicleta.

Información general

! Precaución

Por motivos de seguridad, no guarde nunca la llave de repuesto en la propia motocicleta.

Llave inteligente

Con la motocicleta se proporciona una llave inteligente.

! Precaución

Todas las llaves proporcionadas con la motocicleta son específicas de la motocicleta individual. No pueden utilizarse en otra motocicleta.

Si todas las llaves se pierden, se extravían o se dañan, entonces será necesario sustituir la unidad de control KCU en la motocicleta.

Para evitar un gasto y un tiempo innecesario, asegúrese de guardar todas las llaves de repuesto en un lugar seguro.

! Precaución

Si hay un fallo de la llave inteligente o la batería de la llave inteligente se descarga, lleve la llave inteligente al concesionario de Triumph más cercano para repararla.

Nota:

En su concesionario de Triumph puede adquirir una llave inteligente adicional. Sin embargo, solo se pueden programar tres llaves en la motocicleta. Puede ser una combinación de llaves inteligentes y llaves estándar.

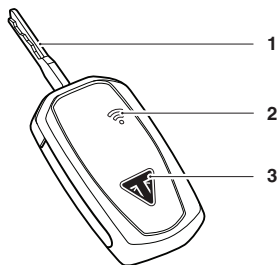

1. Hoja de la llave inteligente
2. Símbolo de estado
3. Botón de encendido/apagado

La llave inteligente opera el sistema de encendido sin llave. La hoja de la llave inteligente acciona el cierre del sillín, el bloqueo de la dirección y la tapa del depósito de combustible.

Sustitución de la pila de la llave inteligente

! Advertencia

Existe riesgo de explosión si se emplea una pila de tipo incorrecto.

Asegúrese siempre de usar pilas del tamaño y tipo correctos.

Advertencia

Las pilas contienen materiales nocivos. Mantenga siempre las pilas fuera del alcance de los niños para evitar que puedan tragárselas. Si un niño se traga una pila, consulte con un médico inmediatamente.

Precaución

No toque las superficies de contacto de la batería con su piel. Toque únicamente los bordes de la batería cuando la sujete. Los materiales naturales de su piel pueden causar corrosión y acortar la vida útil de la batería.

Para sustituir la pila de la llave inteligente:

- Asegúrese de que la llave inteligente se encuentre en modo pasivo (LED rojo).
- Retire el tornillo de fijación de la cubierta de la pila mediante una llave Allen AF de 1,5 mm.
- Retire la cubierta de la pila.
- Retire la pila tomando nota de su orientación.
- Inserte una pila de litio CR2032 de 3 voltios nueva.
- Vuelva a colocar la cubierta de la pila asegurándose de alinearla correctamente.
- Vuelva a colocar el tornillo de fijación de la cubierta y apriételo a 0,3 Nm.

Eliminación de la pila

La pila sustituida debe llevarse a una planta de reciclaje, para asegurarse de que las sustancias peligrosas contenidas en ella no causen daño al medio ambiente.

Llave estándar

Con la motocicleta se proporcionan dos llaves. La llave estándar acciona el cierre del sillín, el bloqueo de la dirección y la tapa del depósito de combustible.

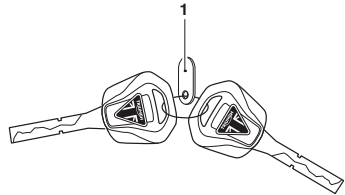

1. Etiqueta del código de llave

Tienen una pequeña etiqueta acoplada con el número de llave. Tome nota de este código y guarde la llave de repuesto junto con la etiqueta en un lugar seguro (no en la propia motocicleta). Siempre que precise llaves de contacto de repuesto, solicítelas a su concesionario autorizado Triumph,

Información general

Encendido sin llaves

El sistema de encendido sin llaves permite arrancar la motocicleta sin usar una llave mecánica.

Funcionamiento de la llave inteligente

Para encender la motocicleta con el encendido sin llave:

- La llave inteligente debe estar cerca (un metro) de un sensor del sistema. Hay un sensor del sistema ubicado debajo del asiento y otro sensor del sistema ubicado en la unidad del faro delantero. Si la llave inteligente está fuera del alcance del sistema, entonces no responderá y no se podrá activar el encendido sin llave.
- Pulse el botón de la llave inteligente para activar la llave. La luz del botón se enciende brevemente en verde para indicar que la llave inteligente está activada.

Una pulsación corta del botón de la llave inteligente muestra el estado de la llave inteligente; rojo es DESACTIVADO y verde es ACTIVADO.

Una pulsación larga del botón cambiará el estado de DESACTIVADO a ACTIVADO después de mostrar brevemente en primer lugar el color del estado original.

- Para obtener más información sobre el arranque del motor con el encendido sin llave, consulte página 102.

Nota:

Por razones de seguridad, la llave inteligente debe desactivarse cada vez que se retira de la motocicleta.

Si la pila de la llave inteligente está descargada, utilice la llave inteligente en el método de funcionamiento con llave estándar.

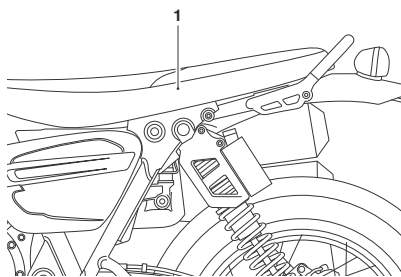

1. Ubicación de los sensores del sistema

Funcionamiento con llave estándar

Para encender la motocicleta con la llave estándar (o con la llave inteligente si la pila está descargada):

- Retire el sillín.
-  La ubicación del sensor del sistema se muestra como un símbolo de señal en la bandeja de almacenamiento del asiento.
- Mantenga la llave estándar en el sensor del sistema ubicado debajo del asiento.
- La llave estándar debe sujetarse contra el sensor del sistema mientras se pulsa el conmutador de arranque/parada del motor en el ARRANQUE RÁPIDO o la posición de ENCENDIDO/APAGADO (consulte página 70).

Conmutador de encendido maestro (si está instalado)

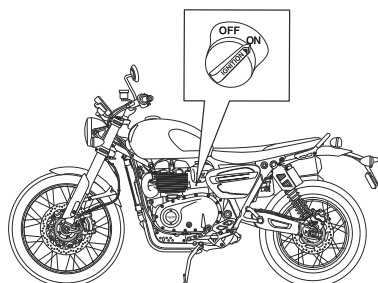

Conmutador de encendido maestro

El conmutador de encendido maestro solo se instala en motocicletas de Estados Unidos. El conmutador de encendido maestro se encuentra en el lado izquierdo de la motocicleta.

Para utilizar la motocicleta con el encendido sin llaves, el conmutador de encendido maestro debe estar en la posición ACTIVADA.

Si el conmutador de encendido maestro está en la posición DESACTIVADA, entonces no se puede usar el encendido sin llave y la motocicleta no se podrá arrancar.

Bloqueo de la dirección

Advertencia

Desacople siempre el bloqueo de la dirección antes de conducir.

Si el bloqueo de la dirección está acoplado, no es posible girar el manillar ni dirigir la motocicleta.

Conducir sin control de la dirección de la motocicleta puede ocasionar la pérdida del control de la motocicleta y provocar un accidente.

El bloqueo de la dirección se encuentra en el yugo superior.

Es un bloqueo de dirección de dos posiciones accionado mediante la llave. La llave puede retirarse tanto en la posición acoplada como en la desacoplada.

Para activar el bloqueo de la dirección:

- Inserte la llave y gírela hacia la derecha.
- Al mismo tiempo, gire el manillar completamente hacia la izquierda hasta que el cierre se acople.

Para desactivar el bloqueo de la dirección:

- Introduzca la llave.
- Gire ligeramente el manillar para liberar el peso en el bloqueo de la dirección y gire la llave hacia la izquierda.

Para extraer la llave:

- Gire la llave ligeramente hacia la derecha para desacoplar el mecanismo de retención antes de poder retirarla de la cerradura.

Información general

Conmutadores del lado derecho del manillar

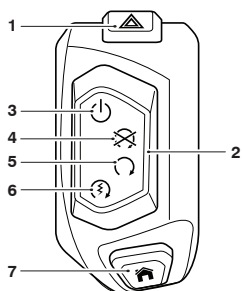

1. Conmutador de las luces de emergencia
2. Conmutador de arranque/parada del motor
3. Posición de ACTIVACIÓN/DESACTIVACIÓN del encendido
4. Posición de parada (STOP)
5. Posición de funcionamiento (RUN)
6. Posición de ARRANQUE RÁPIDO
7. Botón de INICIO

Botón de las luces de emergencia

Para encender o apagar las luces de emergencia, pulse y suelte el botón de las luces de emergencia.

El encendido debe estar conectado para que las luces de emergencia se activen, pero permanecerán encendidas si el encendido se desactiva hasta que se vuelva a pulsar el botón de las luces de emergencia.

Posición de ACTIVACIÓN/DESACTIVACIÓN del encendido

La posición de ACTIVACIÓN/DESACTIVACIÓN del encendido conmuta los circuitos eléctricos y la pantalla de los instrumentos entre ACTIVADO y DESACTIVADO. Esto permite acceder a la pantalla de los instrumentos sin arrancar el motor.

Precaución

No deje el conmutador en la posición ACTIVADA durante un largo período de tiempo ya que provocaría daños a los componentes eléctricos y descargaría la batería.

Posición de parada (STOP)

La posición PARADA detiene el motor.

Nota:

Aunque la posición de parada de motor apaga el motor, no desconecta todos los sistemas eléctricos, y por tanto podría causar alguna dificultad a la hora de volver a poner en marcha el motor debido a la eventual descarga de la batería.

Posición de funcionamiento (RUN)

El conmutador de arranque/parada del motor debe estar en la posición FUNCIONAMIENTO para que la motocicleta funcione.

Posición de ARRANQUE RÁPIDO

La posición de ARRANQUE RÁPIDO hace funcionar el motor de arranque eléctrico, permitiendo un arranque del encendido más rápido.

Con el encendido desactivado, mantenga pulsado el conmutador de arranque/parada del motor en la posición de ARRANQUE RÁPIDO cumpliendo todas las condiciones correctas, para arrancar la motocicleta.

Para obtener más información, consulte página 102.

Botón INICIO

El botón INICIO se utiliza para acceder al menú principal en la pantalla de los instrumentos.

Pulse y suelte el botón INICIO para seleccionar entre el menú principal y la pantalla de los instrumentos.

Conmutadores del lado izquierdo del manillar

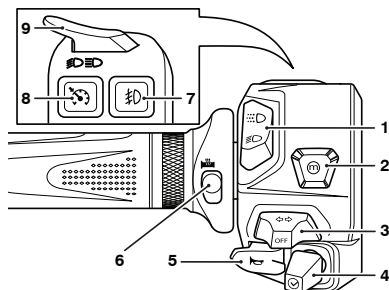

1. Conmutador de las luces de conducción diurna (DRL) (si está instalado)
2. Botón MODO
3. Conmutador del indicador de dirección
4. Botón Palanca de mando
5. Botón del claxon
6. Conmutador de los puños calefactados (si están instalados)
7. Conmutador de luces anti-niebla delanteras
8. Botón de control de crucero
9. Botón de las luces de carretera

Conmutador de las luces de conducción diurna (DRL) (si está instalado)



Cuando el encendido está conectado y el conmutador de las luces de conducción diurna se ajusta en modo DRL, se encenderá la luz de advertencia de las luces de conducción diurna.

Las luces de conducción diurna y las luces de carretera se accionan manualmente utilizando el conmutador de DRL. Pulse la parte superior del conmutador para el modo DRL, y la parte inferior del conmutador para el modo de las luces de carretera.

Información general



Advertencia

No conduzca más tiempo del necesario con condiciones de iluminación ambiental deficientes con las luces de conducción diurna (DRL) en uso.

Si se conduce con las luces de conducción diurna en la oscuridad, en túneles o en zonas con poca luz ambiental se puede reducir la visibilidad del conductor o deslumbrar a otros usuarios de la carretera.

El deslumbramiento de otros usuarios de la carretera o una visibilidad reducida con niveles bajos de luz ambiental puede causar la pérdida del control de la motocicleta y un accidente.

Nota:

Durante las horas de luz, las luces de conducción diurna mejoran la visibilidad de la motocicleta para otros usuarios de la carretera.

Las luces de cruce deben utilizarse en cualquier otro caso, salvo que las condiciones de la carretera permitan utilizar las luces de carretera.

Botón MODO

Al pulsar y soltar el botón MODO, se activará el menú de Selección del modo de conducción en la pantalla de visualización. Si el botón MODO se pulsa más veces, se desplazará por los modos de conducción disponibles (consulte Selección del modo de conducción en página 37).

Si se mantiene pulsado el botón MODO con un modo de conducción seleccionado se proporciona un acceso directo al menú de configuración del modo de conducción.

Para obtener más información sobre la selección y configuración de los modos de conducción, consulte página 48.

Conmutador de los indicadores de dirección

Cuando el conmutador del indicador de dirección se empuja hacia la derecha o hacia la izquierda y se suelta, los indicadores de dirección correspondientes parpadearán. Para cancelar los indicadores de dirección, pulse y suelte el conmutador en la posición central.

Hay tres opciones de los indicadores de dirección:

- **Automático básico** - La función de autocancelación está activada. Los indicadores de dirección se activarán durante ocho segundos y 65 metros adicionales.
- **Automático avanzado** - La función de autocancelación está activada. Una pulsación corta activa los indicadores de dirección durante tres parpadeos. Una pulsación larga activa los indicadores de dirección durante ocho segundos y 65 metros adicionales.
- **Manual** - La función de autocancelación está desactivada. Los indicadores de dirección deben cancelarse manualmente utilizando el conmutador de los indicadores de dirección.

Para seleccionar una opción de los indicadores de dirección, consulte la sección Configuración de la motocicleta en página 51.

Los indicadores de dirección se pueden cancelar manualmente. Para cancelar los indicadores de dirección de forma manual, pulse y suelte el conmutador del indicador de dirección en la posición central.

Botón Palanca de mando

La palanca de mando se utiliza para activar las siguientes funciones de los instrumentos:

- Arriba - Desplazar el menú de abajo a arriba
- Abajo - Desplazar el menú de arriba a abajo
- Izquierda - Desplazar el menú hacia la izquierda
- Derecha - Desplazar el menú hacia la derecha
- Centro - Presionar para confirmar la selección.

Botón del claxon

Al pulsar el botón del claxon con el conmutador de encendido en ON, sonará el claxon.

Conmutador de los puños calefactados (si están instalados)

Los puños calefactados sólo funcionarán con el motor en marcha.

Si los puños calefactados están activados, el símbolo de los puños calefactados aparecerá en la pantalla y se mostrará el nivel de calor seleccionado.

Hay tres niveles de calor: bajo, medio y alto. Se indica mediante los diferentes colores de los símbolos mostrados en la pantalla de los instrumentos.

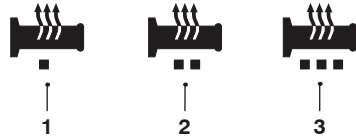

1. Símbolo de calor bajo (amarillo)
2. Símbolo de calor medio (naranja)
3. Símbolo de calor alto (rojo)

Para obtener las mayores ventajas en condiciones de frío, desde la posición de apagado pulse una vez el conmutador para ajustar el calor alto inicialmente y, a continuación, reduzca el nivel de calor pulsando de nuevo el conmutador para un ajuste de calor bajo cuando los puños se hayan calentado.

Para apagar los puños calefactados, pulse y suelte el conmutador hasta que ya no aparezca el símbolo de los puños calefactados en la pantalla.

Corte por baja tensión de alimentación

Si se detecta baja tensión, el conmutador de los puños calefactados se apagará. Los puños calefactados no volverán a funcionar hasta que la tensión aumente hasta un nivel seguro.

El conmutador no volverá a alimentar automáticamente incluso si la tensión aumenta hasta un nivel seguro. El usuario debe pulsar de nuevo el conmutador para activar los puños calefactados.

Información general

Conmutador de la luz anti-niebla

Para encender o apagar las luces antiniebla, con los faros encendidos, pulse y suelte el conmutador de la luz anti-niebla. Cuando se enciendan las luces anti-niebla, se encenderá el indicador luminoso de las luces anti-niebla en la pantalla.

Nota:

El conmutador de luces anti-niebla funcionará únicamente cuando los faros estén encendidos.

El conmutador de las luces antiniebla se apagará cuando el conmutador de encendido se apague y se vuelva a encender.

Botón de control de crucero (si está instalado)

Al pulsar el botón del control de crucero, el control de crucero se activa. El control de crucero permanece activado hasta que se vuelve a pulsar el botón para desactivar el control de crucero. El control de crucero puede activarse o desactivarse en cualquier momento, pero no puede activarse hasta que se cumplan ciertas condiciones. Para obtener más información, consulte página 75.

Botón de las luces de carretera

El botón de las luces de carretera tiene una función diferente dependiendo de si están instaladas o no las luces de conducción diurna (DRL). Al conectar las luces de carretera, se encenderá el indicador luminoso de las luces de carretera en la pantalla.

Modelos con luces de conducción diurna (DRL)

Si el conmutador de DRL está en la posición de la luz de conducción diurna, mantenga pulsado el botón de las luces de carretera para encender las luces de carretera. Ésta permanecerá encendida mientras el botón se mantenga pulsado, y se apagará al soltar el botón.

Si el conmutador de DRL está en la posición de las luces de cruce, pulse el botón de las luces de carretera para encender las luces de carretera. Cada pulsación del botón cambiará entre la luz de cruce y la luz de carretera.

Nota:

Este modelo no dispone de conmutador de encendido y apagado de luces. La luz trasera y la luz de la placa de matrícula se encienden automáticamente al girar el conmutador de encendido a la posición de contacto ('ON').

El faro se encenderá cuando el encendido esté en la posición de contacto (ON) y el motor esté en marcha.

Modelos sin luces de conducción diurna (DRL)

Pulse el botón de las luces de carretera para encender la luz de carretera. Cada pulsación del botón cambiará entre la luz de cruce y la luz de carretera.

Nota:

Este modelo no dispone de conmutador de encendido y apagado de luces. La luz de posición, la luz trasera y la luz de la placa de matrícula se encienden automáticamente al girar el conmutador de encendido a la posición de contacto (ON).

El faro se encenderá cuando el encendido esté en la posición de contacto (ON) y el motor esté en marcha.

Control de cruceo

Advertencia

El control de cruceo debe usarse únicamente en circunstancias en las que pueda circular con seguridad y a una velocidad estable.

El control de cruceo no debe usarse en tráfico denso o en carreteras con curvas cerradas o ciegas o con firme resbaladizo.

El uso del control de cruceo en condiciones de tráfico denso o en carreteras con curvas cerradas o ciegas o con firme resbaladizo puede derivar en la pérdida del control de la motocicleta y en un accidente.

Advertencia

Esta motocicleta Triumph debe conducirse siempre dentro de los límites de velocidad legales establecidos para la carretera por la que se circule.

La conducción de una motocicleta a alta velocidad puede resultar peligrosa, ya que el tiempo de reacción ante cualquier imprevisto se reduce considerablemente a medida que la velocidad aumenta.

Aminore la velocidad siempre que se encuentre en condiciones potencialmente peligrosas tales como una climatología adversa o tráfico intenso.

Información general

Advertencia

Esta motocicleta Triumph sólo debe circular a alta velocidad en competiciones en circuito cerrado sobre carretera o en circuitos de carreras.

La conducción a gran velocidad debe quedar limitada a aquellos conductores que hayan sido entrenados en la adquisición de las habilidades necesarias para ello y que estén familiarizados con las características de la motocicleta bajo cualquier circunstancia.

La circulación a gran velocidad bajo cualquier otro supuesto es peligrosa y puede ocasionar la pérdida del control de la motocicleta y provocar un accidente.

Nota:

El control de crucero no funcionará si existe alguna anomalía en el sistema ABS y la luz de advertencia del ABS está encendida.

El control de crucero seguirá funcionando si se selecciona un modo de conducción con el ABS ajustado en Todoterreno o Apagado.

El control de crucero seguirá funcionando si el ABS se ha desactivado.

El botón del control de crucero está ubicado en el grupo de instrumentos izquierdo y puede manipularse con un movimiento mínimo del conductor.

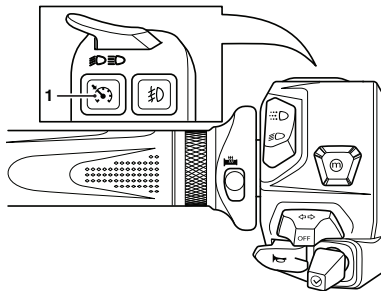

1. Botón de control de crucero

El control de crucero puede activarse o desactivarse en cualquier momento, pero no puede activarse hasta que se cumplan todas las condiciones descritas en página 77.

Activación del control de crucero

Deben cumplirse las siguientes condiciones para activar el control de crucero:

- La motocicleta debe circular a una velocidad entre 48 y 160 km/h.
- La motocicleta debe estar en la 3ª marcha o superior.

Para activar el control de crucero:

- Pulse el botón de control de crucero para encender el sistema del control de crucero. El símbolo del control de crucero se mostrará en la pantalla de visualización.
- Cuando se alcance la velocidad de crucero requerida, pulse el botón del control de crucero otra vez para activar el control de crucero.
- La palabra SET se mostrará al lado del símbolo del control de crucero. Se mostrará la velocidad establecida del control de crucero.

Desactivación del control de crucero

El control de crucero de Triumph puede desactivarse aplicando uno de los siguientes métodos:

- Gire el puño giratorio del acelerador completamente hacia delante.
- Aplique la palanca del embrague.
- Accione el freno delantero o trasero.
- Incremente la velocidad accionando el acelerador durante más de 60 segundos.

Tras la desactivación, el símbolo del control de crucero desaparecerá, pero el indicador SET y la velocidad establecida seguirán mostrándose en la pantalla de visualización, indicando que se ha guardado la velocidad establecida del control de crucero.

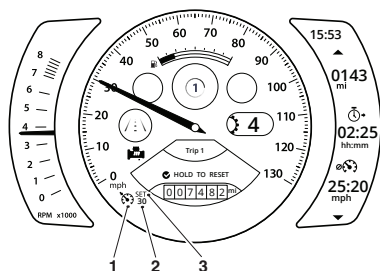

1. **Símbolo del control de crucero**
2. **Velocidad del control de crucero establecida**
3. **Indicador de ajuste del control de crucero**

El sistema de control de crucero mantendrá la velocidad establecida hasta que se desactive el control de crucero como se describe en página 77.

Control de tracción (TC)

Advertencia

Los sistemas de control de tracción y control de tracción con giro optimizado no son sustitutos de una conducción apropiada a través de la superficie vigente y con las condiciones meteorológicas existentes. Los sistemas no pueden evitar la pérdida de tracción debido a:

- velocidad excesiva al entrar en curvas
- aceleración con un ángulo de inclinación agudo
- frenada.

El control de tracción o el control de tracción con giro optimizado no puede evitar el deslizamiento de la rueda delantera.

La no observancia de las anteriores advertencias podría derivar en la pérdida de control de la motocicleta y en un accidente.

Advertencia

Si el sistema de control de tracción no funciona, tenga cuidado al acelerar y tomar curvas en firmes mojados o resbaladizos para evitar que la rueda trasera patine.

En caso de que se produzca un fallo, además de la luz de advertencia de control de tracción desactivado también se encenderá el indicador luminoso de anomalía del sistema de gestión del motor y/o la luz de advertencia del ABS.

Advertencia (continuación)

En caso de que alguna de las luces de advertencia anteriores se encienda, no circule más tiempo del estrictamente necesario. Póngase en contacto con un concesionario autorizado Triumph lo antes posible para que la anomalía pueda ser detectada y subsanada.

Los acelerones y la toma brusca de curvas en estas condiciones pueden hacer que la rueda trasera patine, provocando la pérdida del control de la motocicleta y un accidente.

Todas las motocicletas están equipadas con control de tracción (TC). El control de tracción es un sistema que ayuda a mantener la tracción al acelerar en superficies húmedas/resbaladizas. Si los sensores detectan que la rueda trasera está perdiendo tracción (está deslizándose), el sistema de control de tracción entrará en acción y modificará la potencia del motor hasta restablecer la tracción a la rueda trasera. El indicador luminoso del control de tracción parpadeará mientras esté activado y se apreciará un cambio en el sonido del motor. Para obtener información sobre el funcionamiento del indicador luminoso de control de tracción, consulte página 32.

Nota:

El control de tracción puede no estar siempre activo, dependiendo del modo de conducción seleccionado.

El control de tracción y el control de tracción con giro optimizado (si está disponible) no funcionarán si hay una avería en el sistema ABS. En esta situación, las luces de advertencia del ABS, el control de tracción y el MIL se iluminarán.

Control de tracción con giro optimizado (si está instalado)

Advertencia

Si se produce un fallo en el sistema de control de tracción con giro optimizado, la luz de advertencia de control de tracción desactivado se encenderá y se mostrará un mensaje en la pantalla.

En esta situación, el sistema de control de tracción seguirá funcionando pero sin la función de giro optimizado, siempre que:

- No haya otros fallos del sistema de control de tracción.
- NO se haya desactivado el control de tracción (consulte Configuración de la motocicleta en página 52 o Configuración del modo de conducción en página 48).

Tenga cuidado al acelerar y tomar curvas en firmes mojados o resbaladizos para evitar que la rueda trasera patine.

Advertencia (continuación)

En caso de que se produzca un fallo, además de la luz de advertencia de control de tracción desactivado también se encenderá el indicador luminoso de anomalía del sistema de gestión del motor y/o la luz de advertencia del ABS.

En caso de que alguna de las luces de advertencia anteriores se encienda, no circule más tiempo del estrictamente necesario. Póngase en contacto con un concesionario autorizado Triumph lo antes posible para que la anomalía pueda ser detectada y subsanada.

Los acelerones y la toma brusca de curvas en estas condiciones pueden hacer que la rueda trasera patine, provocando la pérdida del control de la motocicleta y un accidente.

El control de tracción con giro optimizado es un sistema diseñado para proporcionar un mayor control si se activa el control de tracción mientras la motocicleta está en una curva.

El sistema monitoriza constantemente el ángulo de inclinación de la motocicleta y adapta el nivel de intervención del control de tracción mantener la tracción de la rueda trasera durante el giro.

Nota:

El control de tracción y el control de tracción con giro optimizado (si está disponible) no funcionarán si hay una avería en el sistema ABS. En esta situación, las luces de advertencia del ABS, el control de tracción y el MIL se iluminarán.

Información general

El control de tracción con giro optimizado no está activo cuando se encuentra en modo Todoterreno.

Para obtener todos los detalles del funcionamiento de la luz de advertencia de control de tracción desactivado y sus mensajes de advertencia de los instrumentos asociados, consulte página 33.

Ajustes del control de tracción



Advertencia

Si el control de tracción está desactivado, la motocicleta podrá conducirse con normalidad pero sin control de tracción.

En tales circunstancias, una aceleración brusca sobre firme mojado o resbaladizo podría provocar el deslizamiento de la rueda trasera, lo cual puede ocasionar la pérdida de control del vehículo y provocar un accidente.

El sistema de control de tracción puede desactivarse de la manera descrita en Configuración de la motocicleta en página 52, o ajustarse a las condiciones descritas en Configuración del modo de conducción en página 48.

Activar ABS

Si el ABS se ha desactivado cuando se conduce en un modo de conducción particular, se puede volver a activar con la motocicleta parada o en movimiento.

Para activar el sistema de ABS con la motocicleta parada, realice una de las siguientes acciones:

- Apague y vuelva a conectar el encendido.
- Con el encendido en ON, mantenga pulsado el botón MODO durante más de un segundo.

El ABS se activará cuando la motocicleta alcance una velocidad superior a 10 km/h. La luz de advertencia del ABS se apagará.

Para activar el sistema de ABS cuando la motocicleta está en movimiento, haga lo siguiente:

- Mantenga pulsado el botón MODO durante más de un segundo.

Advertencia

Si el ABS se activa durante una maniobra de frenado pulsando el botón MODO, el ABS comenzará a funcionar. Activar el ABS durante una maniobra de frenado puede cambiar las características de maniobrabilidad y la estabilidad de la motocicleta.

Los cambios en las características de maniobrabilidad de la motocicleta durante una maniobra de frenado pueden causar la pérdida del control de la motocicleta y un accidente.

Después de conducir con el ABS desactivado, asegúrese siempre de que el ABS esté habilitado cuando vuelva a circular en la vía pública.

Conducir con el ABS desactivado hará que, si se frena demasiado, las ruedas se bloqueen, lo que provocará la pérdida del control de la motocicleta y un accidente.

Sistema de supervisión de la presión de inflado de neumáticos (TPMS) (si está instalado)

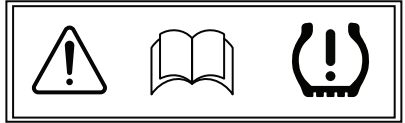

Advertencia

No se debe omitir la comprobación diaria de la presión de los neumáticos debido a la instalación del sistema de supervisión de presión de inflado de los neumáticos (TPMS).

Compruebe siempre la presión con los neumáticos fríos, utilizando para ello un manómetro para neumáticos preciso (consulte la sección Neumáticos para obtener más información).

El uso del sistema TPMS para ajustar la presión de inflado de los neumáticos puede inducir a un inflado incorrecto de los mismos, con el consiguiente riesgo de pérdida del control de la motocicleta y de accidente.

Información general

Tanto el neumático delantero como el trasero incorporan sensores de presión de inflado de los neumáticos. Estos sensores miden la presión del aire en el interior del neumático y transmiten ese dato a los instrumentos. Los sensores no transmitirán datos hasta que la motocicleta no circule a más de aproximadamente 20 km/h. Mientras no se reciba información sobre la presión de inflado de los neumáticos, la pantalla del sistema mostrará dos guiones.

Tras parar la motocicleta, los sensores seguirán transmitiendo datos durante aproximadamente siete minutos tras el apagado. Los valores de presión de inflado del neumático seguirán siendo visibles en la pantalla del sistema hasta que los sensores se desactiven.

Una etiqueta adherida a la llanta indicará la posición del sensor de la presión del neumático, que se encuentra cerca de la válvula.

Nota:

El sistema de supervisión de presión de inflado de los neumáticos (TPMS) está disponible como un juego de accesorios. Debe ser instalado por su concesionario autorizado Triumph.

El visor del TPMS en el cuadro de instrumentos solo se activará una vez instalado el sistema.

Número de serie del sensor de presión de los neumáticos

El número de serie del sensor de presión del neumático se encuentra impreso en una etiqueta adherida al sensor. Es posible que el concesionario autorizado Triumph le solicite este número a efectos de mantenimiento o diagnóstico.

Si se va a instalar el sistema de supervisión de la presión de inflado de los neumáticos, asegúrese de que el concesionario autorizado Triumph anote los números de serie de los sensores de presión de los neumáticos delantero y trasero en los siguientes espacios.

Sensor de presión del neumático delantero

Sensor de presión del neumático trasero

Pantalla del sistema TPMS

⚠ Advertencia

Detenga la motocicleta si la luz de advertencia de presión de inflado de neumático se enciende.

No conduzca la motocicleta hasta no haber revisado los neumáticos y comprobado en frío que su presión de inflado sea la recomendada.



La luz de advertencia de la presión de inflado del neumático trabaja en conjunto con el sistema de supervisión de presión de inflado de los neumáticos (TPMS).

La luz de advertencia se encenderá cuando la presión del neumático delantero o trasero sea inferior a la presión recomendada. No se encenderá si el neumático está sobreinflado.

Cuando la luz de advertencia está encendida, la pantalla de presión de los neumáticos mostrará automáticamente el símbolo del TPMS que indica cuál es el neumático desinflado así como su presión.

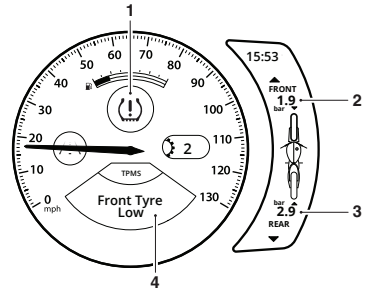

1. Luz de advertencia del TPMS
2. Indicador de presión de inflado del neumático delantero
3. Indicador de presión de inflado del neumático trasero
4. Mensaje de la bandeja de información de TPMS

La presión de inflado de neumáticos a la que la luz de advertencia se enciende está térmicamente compensada a 20 °C, pero la indicación numérica de la presión de inflado asociada a la luz de advertencia no lo está. Aunque la indicación numérica coincida o se encuentre cerca de la presión de inflado normal, el encendido de la luz de advertencia indica que la presión del neumático está baja, siendo la causa más probable un pinchazo.

La pantalla de información cambiará automáticamente a la pantalla de presión de inflado del neumático cuando se detecte baja presión de un neumático.

Información general

Se mostrarán guiones en la pantalla de presión de inflado del neumático hasta que la motocicleta alcance una velocidad de aproximadamente 20 km/h.

Pilas del sensor

Cuando la tensión de la batería de un sensor de presión es baja, se mostrará el símbolo del TPMS en ámbar, y un mensaje indicará qué sensor es el que presenta una baja tensión de la batería.

Si las pilas están completamente agotadas, la pantalla de visualización mostrará únicamente guiones y la luz roja de advertencia del TPMS estará encendida. También se mostrará un mensaje en la pantalla.

Póngase en contacto con su concesionario autorizado Triumph para que le sustituyan el sensor y registren el nuevo número de serie en los espacios proporcionados en página 82.

Con el conmutador de encendido activado, si el símbolo del TPMS parpadea continuamente o la luz de advertencia del TPMS permanece encendida, quiere decir que hay una avería en el sistema TPMS. Póngase en contacto con su concesionario Triumph para solucionar la anomalía.

Fallo del sistema TPMS

Si se produce una avería en el sistema TPMS, la luz de advertencia del TPMS se encenderá en rojo para indicar que el sistema no puede mostrar la presión o que la presión es baja. Si la luz de advertencia del TPMS se enciende en ámbar, indica que la batería está baja pero hay presión disponible. También se mostrará un mensaje en la bandeja de información. Póngase en contacto con su concesionario Triumph para solucionar la anomalía.

Presiones de neumáticos

Advertencia

El sistema de supervisión de la presión de inflado de neumáticos (TPMS) no debe utilizarse como manómetro para neumáticos al ajustar la presión de inflado de los neumáticos.

Para que la presión de inflado de los neumáticos sea correcta, esta debe comprobarse siempre con los neumáticos fríos y utilizando para ello un manómetro para neumáticos preciso.

El uso del sistema TPMS para ajustar la presión de inflado de los neumáticos puede inducir a un inflado incorrecto de los mismos, con el consiguiente riesgo de pérdida del control de la motocicleta y de accidente.



Precaución

No utilice líquido antipinchazos ni ningún otro elemento que pueda obstruir el flujo de aire hacia los orificios del sensor del TPMS. Cualquier bloqueo en el orificio de presión de aire del sensor de TPMS durante el funcionamiento causará el bloqueo del sensor, produciendo daños irreparables en el conjunto del sensor del TPMS.

Los daños causados por el uso de líquido antipinchazos o un mantenimiento incorrecto no se consideran un defecto de fabricación y no serán cubiertos por la garantía.

Deje la sustitución de los neumáticos en manos de su concesionario autorizado Triumph y hágale saber que las ruedas incorporan sensores de presión de inflado.

Ajuste las presiones de los neumáticos únicamente cuando estén fríos y utilizando un manómetro para neumáticos preciso, y no utilice el visor de presión de inflado de los neumáticos de los instrumentos. Consulte siempre las presiones de los neumáticos que se muestran en la sección Especificaciones.

Neumáticos de recambio

Cuando sustituya los neumáticos, hágalo siempre en un concesionario autorizado Triumph para asegurarse de que se instalan los sensores de presión de los neumáticos en las ruedas.

La presión de inflado del neumático mostrada en el panel de instrumentos corresponde a la presión de inflado real del neumático en el momento de seleccionar el visor. Es posible que este dato difiera del dato mostrado cuando los neumáticos estaban fríos, porque durante la conducción los neumáticos se calientan y hacen que el aire en su interior se expanda y la presión de inflado aumente. Las presiones de inflado en frío especificadas por Triumph tienen en cuenta este hecho.

Información general

Palanca de freno delantero

Scrambler 1200 Steve McQueen Edition y Scrambler 1200 XE

En la palanca del freno hay dos reguladores; un regulador de extensión y un regulador de relación.

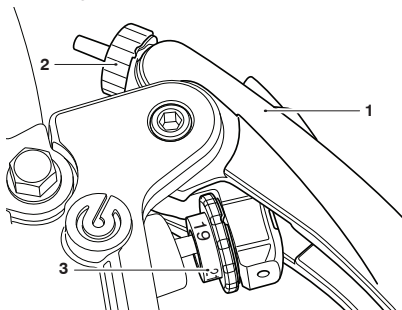

1. Palanca de freno
2. Regulador de extensión
3. Regulador de la relación

Regulador de extensión

El regulador de extensión permite fijar la distancia entre el manillar y la palanca, con el fin de adaptarse a la extensión de las manos del conductor.

Para ajustar la extensión de la palanca del freno delantero:

- Gire el regulador de extensión hacia la izquierda para disminuir la distancia hasta el manillar o hacia la derecha para aumentar la distancia desde el manillar.
- La distancia desde el puño del manillar a la palanca liberada es menor cuando el regulador de extensión está ajustado completamente hacia la izquierda.

Regulador de la relación

El regulador de relación mueve la varilla de empuje del cilindro maestro de freno hacia la izquierda o hacia la derecha en incrementos de 1 mm desde 19 mm hasta 21 mm.

Para ajustar la relación de la palanca del freno delantero:

- Gire el regulador de relación hasta la posición preferida del conductor. El regulador de relación se puede girar hacia la derecha y hacia la izquierda para ajustar la preferencia deseada.
- Cuando el regulador de relación esté bloqueado en su posición se oírán un 'clic'.

El regulador de la relación tiene tres posiciones de la palanca:

- 19 (19 mm) para una sensación de freno más blanda con un mayor recorrido de la palanca.
- 20 (20 mm) para una sensación de freno más firme y un recorrido medio de la palanca.
- 21 (21 mm) para una sensación de freno firme y un recorrido más corto de la palanca.

Scrambler 1200 XC

La palanca del freno delantero dispone de un regulador. El regulador permite fijar la distancia entre el manillar y la palanca de freno, con el fin de adaptarse a la extensión de las manos del conductor.

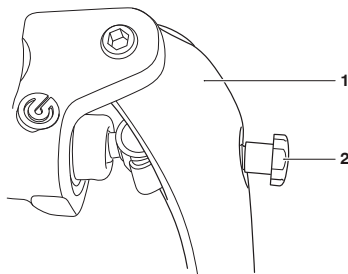

1. Palanca de freno
2. Regulador de extensión

Para ajustar la extensión de la palanca del freno:

- Gire el regulador de extensión hacia la izquierda para disminuir la distancia hasta el manillar o hacia la derecha para aumentar la distancia desde el manillar.

Palanca del embrague

La palanca del embrague dispone de un regulador de extensión. El regulador permite fijar la distancia entre el manillar y la palanca, con el fin de adaptarse a la extensión de las manos del conductor.

Scrambler 1200 Steve McQueen Edition y Scrambler 1200 XE

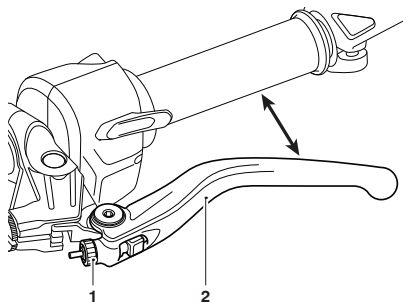

1. Regulador de extensión
2. Palanca del embrague

Para ajustar la extensión de la palanca del embrague:

- Gire el regulador de extensión hacia la izquierda para disminuir la distancia hasta el manillar o hacia la derecha para aumentar la distancia desde el manillar.
- La distancia desde el puño del manillar a la palanca en posición de reposo es menor cuando la ruedecilla de ajuste está ajustada completamente hacia la izquierda.

Información general

Scrambler 1200 XC

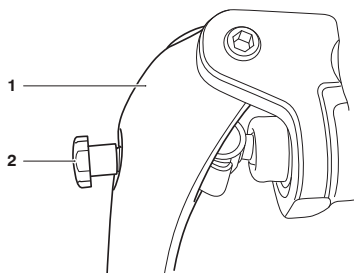

1. Palanca del embrague
2. Regulador de extensión

Para ajustar la extensión de la palanca del embrague:

- Gire el regulador de extensión hacia la izquierda para disminuir la distancia hasta el manillar o hacia la derecha para aumentar la distancia desde el manillar.

Control del acelerador

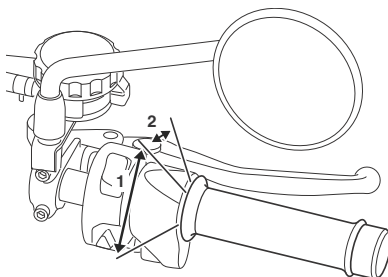

1. Posición de acelerador abierto
2. Posición de acelerador cerrado

Todos los modelos tienen un puño giratorio electrónico para abrir y cerrar las mariposas mediante la unidad de control del motor. El sistema no presenta cables de acción directa.

El puño del acelerador presenta resistencia a medida que se gira a hacia atrás para abrir los aceleradores. Al soltar el puño, volverá a la posición de acelerador cerrado por acción de su muelle de retorno interno, y los aceleradores se cerrarán.

El usuario no puede realizar ajustes en el control del acelerador.

Si hay una avería con el control del acelerados, el indicador luminoso de avería (MIL) se encenderá y puede producirse una de las siguientes condiciones del motor:

- MIL encendido; RPM del motor y movimiento del acelerador limitados
- MIL encendido, modo de funcionamiento limitado con el motor en estado de ralentí rápido solamente
- MIL encendido; el motor no se pondrá en marcha.

En caso de que se dé alguna de las condiciones mencionadas, póngase en contacto con un concesionario autorizado Triumph lo antes posible para que la anomalía pueda ser detectada y subsanada.

Combustible

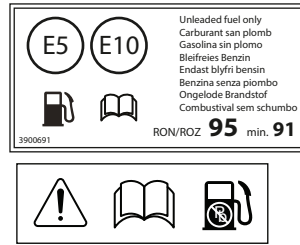

Clasificación del combustible

Las motocicletas Triumph han sido diseñadas para el consumo de combustible sin plomo. El uso de un combustible adecuado propiciará el rendimiento óptimo del motor. Utilice siempre combustible sin plomo con un octanaje de investigación (RON) de 91 como mínimo.

Etanol

En Europa, las motocicletas Triumph son compatibles con el combustible sin plomo Etanol E5 y E10 (5% y 10% de etanol).

En el resto de mercados, se puede usar etanol hasta E25 (25% de etanol).

Calibración del motor

En algunas circunstancias puede ser necesaria la calibración del motor. Consulte siempre a su concesionario autorizado Triumph.

Información general

Precaución

La motocicleta se puede dañar de manera permanente si se circula con la clasificación del combustible incorrecta o con una calibración del motor incorrecta.

Asegúrese siempre de que el combustible utilizado tiene la clasificación y la calidad correctas.

Los daños causados por el uso de un combustible incorrecto o por una calibración del motor incorrecta no se consideran un defecto de fabricación y no están cubiertos por la garantía.

Precaución

El sistema de escape de esta motocicleta dispone de un convertidor catalítico que contribuye a la reducción de los niveles de emisión de humos,

y además dañará el convertidor catalítico. Además, si el nivel de combustible alcanzase límites muy bajos o llegara a agotarse, el convertidor catalítico podría sufrir daños irreversibles.

Asegúrese siempre de disponer del combustible suficiente para cubrir el trayecto previsto.

Nota:

El uso de gasolina con plomo es ilegal en algunos países, estados o áreas.

Repostaje

Advertencia

Con el fin de reducir al mínimo los riesgos asociados al repostaje de combustible, observe siempre las siguientes instrucciones de seguridad:

- La gasolina es altamente inflamable y puede explotar en determinadas circunstancias. Ponga el conmutador de encendido en posición de apagado (OFF) siempre que llene el depósito de combustible.
- No fume.
- No utilice teléfonos móviles.
- Asegúrese de que el área en donde realiza el llenado esté bien ventilada y de que no exista ninguna llama o fuente de chispas, incluido cualquier aparato que disponga de llama piloto.
- Al llenar el depósito evite que el nivel del combustible alcance la boca de llenado del depósito. El calor del sol o de otras fuentes puede hacer que el combustible se expanda y rebose, constituyendo un peligro de incendio.
- Una vez realizada la operación de repostaje, asegúrese siempre de cerrar correctamente el tapón del depósito.
- Debido a la alta inflamabilidad de la gasolina, el incumplimiento de las instrucciones de seguridad anteriores, así como cualquier fuga o derrame de combustible, generará un riesgo de incendio que podría causar daños a la propiedad, lesiones personales e incluso la muerte.

Tapón del depósito de combustible

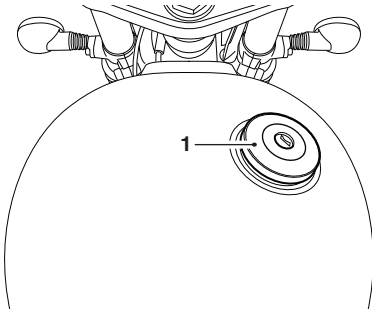

1. Tapón del depósito de combustible

Para abrir el tapón del depósito de combustible:

- Retire la tapa o levante la trampilla.
- Inserte la llave en la cerradura y gírela hacia la derecha.
- Gire el tapón hacia la izquierda y retírelo de la boca de llenado del depósito.

Para cerrar y bloquear el tapón:

- Alinee el tapón con la boca de llenado del depósito y gire el tapón hacia la derecha hasta que se selle contra la boca de llenado.
- Una vez el tapón se ha cerrado por completo, un mecanismo de trinquete evita que se produzca un exceso de presión al hacer que la parte exterior del tapón gire de forma independiente de la parte interna.
- Gire la llave hacia la izquierda para bloquear y extraer la llave.
- Sustituya la cubierta.

Llenado del depósito de combustible

⚠ Advertencia

El llenado excesivo del depósito puede provocar un derrame de combustible.

En ese caso, proceda inmediatamente a enjugar el combustible derramado y deshágase de forma segura de los materiales utilizados para ello.

Asegúrese de no derramar combustible sobre el motor, los tubos de escape, los neumáticos o cualquier otro elemento de la motocicleta.

Debido a la alta inflamabilidad del combustible, el incumplimiento de las anteriores instrucciones de seguridad, así como cualquier fuga o derrame de combustible, generarán un riesgo de incendio que podría causar daños a la propiedad y lesiones personales o incluso la muerte.

Un derrame de combustible sobre los neumáticos o sus proximidades reducirá la capacidad de agarre de los mismos. Esto causará una conducción peligrosa con riesgo de pérdida del control de la motocicleta y de accidente.

⚠ Precaución

Evite llenar el depósito bajo la lluvia o si hay mucho polvo en el aire, ya que estos elementos podrían contaminar el combustible.

Un combustible contaminado podría causar daños a los componentes del sistema de combustible.

Información general

Llene el depósito lentamente para evitar posibles derrames. No rebase nunca la parte inferior de la boca de llenado del depósito. De esta manera dejará un espacio para el aire suficiente para permitir una eventual expansión del combustible contenido en el depósito por causa del calor del motor o de la exposición directa a la luz solar.

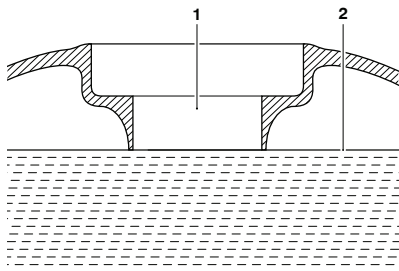

1. Boca de llenado de combustible
2. Nivel máximo de combustible

Una vez realizada la operación de repostaje, asegúrese siempre de cerrar correctamente el tapón del depósito.

Caballete lateral

⚠ Advertencia

La motocicleta dispone de un sistema de bloqueo que evita que pueda circular con el caballete lateral bajado.

Nunca trate de circular con el caballete lateral bajado ni manipule el mecanismo de bloqueo, ya que la conducción en esas circunstancias resultaría peligrosa y podría ocasionar la pérdida del control de la motocicleta y provocar un accidente.

⚠ Advertencia

No se apoye, no se siente ni se suba a la motocicleta cuando esté apoyada en el caballete lateral.

Esto puede hacer que la motocicleta se caiga y provoque daños en la motocicleta y un accidente.

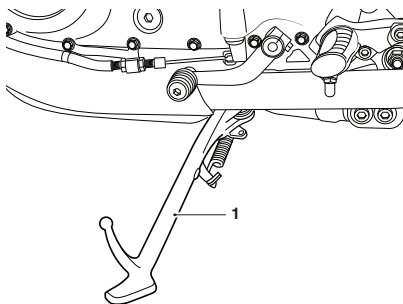

1. Caballete lateral

La motocicleta dispone de un caballete lateral para su estacionamiento. Cuando utilice el caballete lateral, gire siempre el manillar de la motocicleta completamente hacia la izquierda y deje engranada la primera marcha.

Siempre que utilice el caballete lateral, antes de sentarse en la motocicleta asegúrese de que éste está completamente subido.

Si desea información sobre cómo aparcar de forma segura, consulte la sección 'Conducción de la motocicleta'.

Caballete central (si está instalado)

Advertencia

No se apoye, no se siente ni se suba a la motocicleta cuando esté apoyada en el caballete central.

Esto puede hacer que la motocicleta se caiga y provoque daños en la motocicleta y un accidente.

Precaución

No utilice nunca como asidero los paneles de la carrocería o el sillín para colocar la motocicleta sobre el caballete central, ya que podría dañarlos.

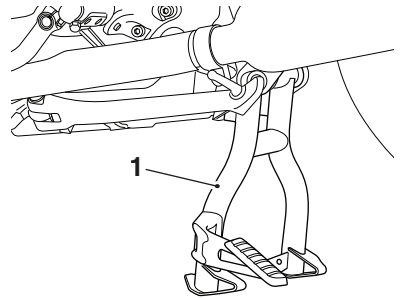

1. Caballete central

Información general

Para colocar la motocicleta sobre su caballete central:

- Mantenga la motocicleta vertical.
- Pise con firmeza sobre el estribo del caballete.
- Levante la motocicleta hacia arriba y hacia atrás utilizando la barra de agarre del pasajero como sujeción.

Para obtener las instrucciones para un estacionamiento seguro, consulte la sección Cómo conducir la motocicleta.

Paneles laterales

El panel lateral izquierdo se puede retirar para poder acceder a la caja de fusibles.

Retirada del panel lateral izquierdo

Para retirar el panel lateral izquierdo:

- Sujete firmemente el panel y tire del panel alejándolo de la motocicleta hasta que quede libre de las tres arandelas de retención (dejando las arandelas en su lugar).

Reinstalación del panel lateral izquierdo

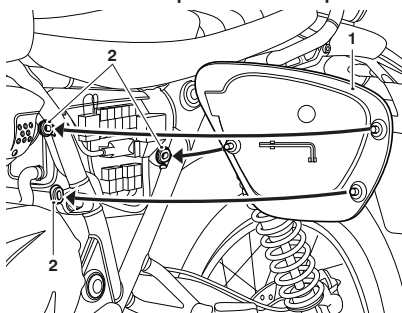

1. Panel lateral (lado izquierdo)
2. Pasatubos

Para volver a colocar el panel lateral izquierdo:

- Coloque los tres pasadores de posicionamiento en las arandelas y, a continuación, haga presión firmemente para fijar el panel.
- Finalmente, agarre el panel y asegúrese de que está completamente sujeto.

Juego de herramientas

Juego de herramientas

El juego de herramientas consta de una herramienta de ajuste.

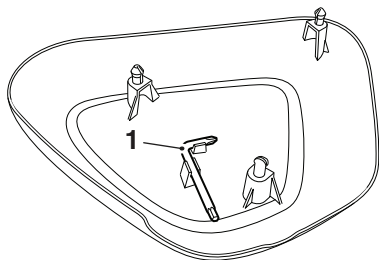

0109

1. Herramienta de ajuste

La herramienta de ajuste está acoplada al interior del panel lateral derecho.

Sillines

Cuidado del sillín

⚠ Precaución

Para evitar dañar los asientos o sus cubiertas, se debe tener cuidado de no dejar caer los asientos.

No apoye los asientos en la motocicleta ni en cualquier superficie que pueda dañar los asientos o las cubiertas. En su lugar, coloque los asientos, con la cubierta mirando hacia arriba, sobre una superficie plana y limpia cubierta con un paño suave.

No coloque sobre los asientos ningún objeto que pueda producir daños o manchas en las cubiertas.

Para obtener información sobre la limpieza del sillín, consulte página 95.

Cierre del sillín

⚠ Advertencia

Para evitar que el sillín pueda salirse de su sitio con la motocicleta en marcha, agarre el sillín una vez colocado y tire de él hacia arriba con firmeza.

Si el sillín no está bien sujeto, se soltará del cierre.

Un sillín mal colocado o suelto podría ocasionar la pérdida del control del vehículo y provocar un accidente.

Información general

⚠ Precaución

La motocicleta no debe conducirse con la llave en el cierre del sillín.

Bloquee siempre el sillín y retire la llave antes de conducir la motocicleta.

El cierre del sillín se encuentra en el lado izquierdo de la motocicleta, en la zona del bastidor situada bajo el sillín.

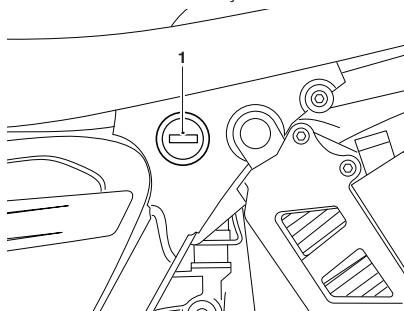

1. Cierre del sillín

El sillín puede retirarse para poder acceder al área de almacenamiento, la batería y el Manual del propietario.

Retirada e instalación del sillín

⚠ Advertencia

Para evitar que el sillín pueda salirse de su sitio con la motocicleta en marcha, agarre el sillín una vez colocado y tire de él hacia arriba con firmeza.

Si el sillín no está bien sujeto, se soltará del cierre.

Un sillín mal colocado o suelto podría ocasionar la pérdida del control del vehículo y provocar un accidente.

⚠ Precaución

La motocicleta no debe conducirse con la llave en el cierre del sillín.

Bloquee siempre el sillín y retire la llave antes de conducir la motocicleta.

Sillín - Retirada

Para retirar el sillín:

- Inserte la llave de contacto en el cierre del sillín y gírela hacia la izquierda.
- De esta manera el sillín se soltará de su cierre.
- Deslice el sillín hacia arriba y hacia atrás para retirarlo completamente de la motocicleta.

Instalación del sillín

Para volver a colocar el sillín:

- Inserte la lengüeta del sillín bajo el soporte situado al lado del depósito de combustible.
- Alinee las bisagras y empuje hacia abajo en la parte trasera para encajar el cierre del sillín.

Nota:

Cuando el sillín encaje en el cierre se oirá un 'clíc'.

Almacenamiento del asiento

Hay un pequeño compartimiento de almacenamiento ubicado en la bandeja de almacenamiento debajo del asiento. El compartimiento de almacenamiento del asiento se puede usar para guardar dispositivos eléctricos cuando se usa la toma USB, y objetos pequeños durante la conducción.

Precaución

Los objetos sueltos y no asegurados en el compartimiento de almacenamiento pueden dañarse o causar daños a la motocicleta.

Asegúrese de que hay espacio suficiente alrededor de los dispositivos electrónicos u otros objetos para que el sillín se cierre sin causar daños a los objetos o a la motocicleta.

Asegure todos los dispositivos electrónicos, cables y cualquier otro objeto de forma segura en el compartimiento de almacenamiento antes de conducir.

Conector de bus serie universal (USB)

Advertencia

El conector USB no es impermeable, salvo que se instale la tapa a prueba de agua. No conecte dispositivos electrónicos si está lloviendo.

El ingreso de agua en el conector USB puede provocar fallos eléctricos que ocasionen daños en la motocicleta, la pérdida de su control y un accidente.

Precaución

No deje el conmutador de encendido en posición de contacto (ON) a no ser que el motor esté en marcha ya que descargaría la batería.

Precaución

Asegúrese siempre de que todos los dispositivos electrónicos y los cables estén firmemente sujetos bajo el sillín durante la conducción.

Asegúrese siempre de que hay espacio suficiente alrededor de los dispositivos electrónicos para que el sillín se cierre sin causar daños al dispositivo electrónico o a la motocicleta.

El conector del bus serie universal (USB) permite una conexión USB de 5 V para cargar dispositivos electrónicos, como por ejemplo teléfonos móviles, cámaras y dispositivos GPS. Al conector USB se pueden conectar cargas de hasta dos amperios.

Información general

Para acceder al conector USB:

- Retire el sillín (consulte página 95).
- El conector USB se encuentra en la bandeja de almacenamiento en la parte superior de la batería.
- Retire la tapa.
- Enchufe el cable del adaptador USB correspondiente al conector. Los cables adaptadores no se proporcionan con la motocicleta.

Rodaje



Se le da el nombre de 'rodaje' al proceso que sucede durante las primeras horas de funcionamiento de un vehículo nuevo.

En particular, la fricción interna del motor será mayor cuando los componentes son nuevos. Más adelante, una vez que el funcionamiento continuo del motor haya asegurado que los componentes se han 'asentado', esta fricción interna se verá sustancialmente reducida.

Un rodaje llevado a cabo con cuidado asegurará un menor nivel de emisión de gases de escape, además de optimizar el rendimiento, el consumo y la vida útil del motor y de otros componentes.

Durante los primeros 800 kilómetros:

- No frene a fondo.
- Evite siempre las velocidades de motor altas.
- Evite circular a velocidad constante, tanto rápida como lenta, durante periodos prolongados.
- Evite los arranques y las frenadas bruscas, así como los acelerones, excepto en casos de emergencia.
- No circule a velocidades superiores a las tres cuartas partes de la velocidad máxima.

De 800 a 1.500 kilómetros:

- La velocidad del motor puede incrementarse gradualmente hasta el límite de revoluciones durante unos instantes.

Durante el periodo de rodaje y una vez finalizado éste:

- No sobrerrevolucione el motor en frío.
- No fatigue el motor. Reduzca siempre de marcha antes de que el motor se fatigue.
- No conduzca la motocicleta a velocidades innecesariamente altas. Cambiar a una marcha superior reduce el consumo de combustible y la emisión de ruidos, y ayuda a proteger el medio ambiente.

Comprobaciones de seguridad diarias



⚠ Advertencia

En caso de desatender estas comprobaciones diarias previas a la conducción, podrían ocasionarse serios daños a la motocicleta o provocar un accidente con resultado de lesiones graves o incluso la muerte.

Compruebe los siguientes puntos cada día, antes de ponerse en marcha. Le llevará muy poco tiempo y le ayudarán a disfrutar de una conducción segura y fiable.

Si detecta cualquier irregularidad durante una de estas comprobaciones, vea la sección Mantenimiento y reglaje o bien consulte a su concesionario autorizado Triumph la acción necesaria para corregirla.

Comprobar:

Combustible: Cantidad adecuada de combustible en el depósito, ausencia de fugas de combustible (consulte página 91).

Aceite del motor: Nivel correcto en la varilla del nivel de aceite o en la mirilla de cristal. Añadir el aceite de la especificación adecuada que sea necesario. Ausencia de fugas de la zona del motor o del enfriador de aceite (consulte página 125).

Cadena de transmisión: Ajuste correcto (consulte página 136).

Información general

Neumáticos/Ruedas: Presión de neumáticos correcta (en frío). Desgaste/profundidad de la banda de rodadura, daños en neumáticos o ruedas, radios flojos o rotos, pinchazos, etc. (consulte página 158).

Tuercas, pernos, fijaciones: Compruebe visualmente que los componentes, ejes y controles de la dirección y la suspensión están correctamente atornillados o fijados. Inspeccione todas las zonas en busca de fijaciones sueltas o dañadas.

Movimiento de la dirección: Suave pero no flojo de un tope al otro. Cables de control sin bucles o nudos (consulte página 148).

Frenos: Tire de la palanca de freno y pise el pedal de freno para comprobar que la resistencia es la correcta. Investigue cualquier palanca/pedal que tenga un recorrido excesivo antes de encontrar resistencia, o si se percibe que algún control tiene un funcionamiento esponjoso (consulte página 140).

Pastillas de freno: Compruebe queda una cantidad correcta de material de fricción en todas las pastillas de freno (consulte página 140).

Niveles de líquido de frenos: Ausencia de fugas de líquido de frenos. Los niveles de líquido de frenos deben estar entre las marcas MAX y MIN de ambos depósitos (consulte página 141).

Horquilla delantera: Movimiento suave. No hay fugas de aceite de horquilla (consulte página 153).

Acelerador: Asegúrese de que el puño del acelerador vuelve a la posición de reposo sin agarrotarse (consulte página 133).

Embrague: Funcionamiento suave y holgura del cable correcta (consulte página 134).

Refrigerante: Ausencia de fugas de refrigerante. Compruebe el nivel del refrigerante en el depósito de expansión (con el motor frío) (consulte página 131).

Aparatos eléctricos: Funcionamiento correcto de todas las luces y del claxon (consulte página 71).

Parada del motor: El conmutador de arranque/parada del motor desactiva el motor cuando el conmutador se mueve hasta la posición de PARADA (consulte página 70).

Caballetes: Vuelta del caballete a la posición totalmente levantada por acción del muelle de tensión. El muelle no está flojo o dañado (consulte página 92).

Cómo conducir la motocicleta

Índice

Parada del motor.....	102
Puesta en marcha del motor.....	102
Inicio de la marcha.....	103
Cambio de marchas.....	104
Frenada.....	105
Sistema Antibloqueo de frenos (ABS).....	107
ABS con giro optimizado.....	109
Estacionamiento.....	110
Consideraciones sobre la conducción a altas velocidades.....	112

Cómo conducir la motocicleta

Parada del motor

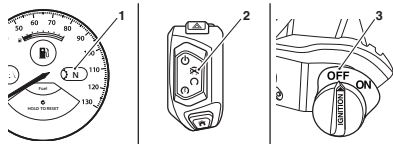

1. **Indicador de punto muerto**
2. **Conmutador de parada del motor - Posición de PARADA (STOP)**
3. **Conmutador de encendido maestro - Posición de APAGADO (OFF) (si está instalado)**

Para detener el motor:

- Cierre completamente el acelerador.
- Ponga punto muerto.
- Coloque el conmutador de parada de motor en la posición de PARADA (STOP).
- Ponga el conmutador de encendido maestro en posición de apagado (OFF) (si está instalado).
- Seleccione la primera marcha.
- Apoye la motocicleta sobre el caballete lateral o central en una superficie firme y sin inclinación.
- Bloquee la dirección.

! Precaución

No deje el conmutador de encendido en posición de contacto con el motor parado. Esto causará daños eléctricos.

Puesta en marcha del motor

! Advertencia

Nunca arranque el motor ni lo deje en marcha en una zona cerrada.

Los gases de escape son tóxicos y pueden causar en poco tiempo la pérdida del conocimiento y la muerte.

Ponga siempre en marcha su motocicleta al aire libre o en una zona con una ventilación adecuada.

! Precaución

La luz de advertencia de baja presión de aceite debería apagarse poco después de arrancar el motor.

En caso de que el indicador luminoso de baja presión de aceite permanezca encendido tras poner en marcha el motor, detenga inmediatamente el motor e investigue la causa.

Circular con una presión de aceite demasiado baja provocará graves daños al motor.

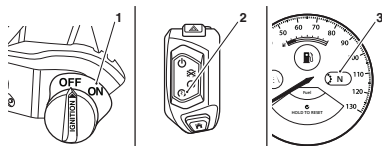

1. **Conmutador de encendido maestro - Posición de encendido (ON) (si está instalado)**
2. **Conmutador de parada del motor - Posición de arranque rápido**
3. **Indicador de punto muerto**

Puesta en marcha del motor:

- Asegúrese de que el conmutador de encendido maestro (si está instalado) se coloca en la posición de contacto (ON).
- Accione completamente la palanca del embrague hasta que toque el manillar.
- Mantenga pulsada la posición de ARRANQUE RÁPIDO (QUICK START) en el conmutador de arranque/parada del motor hasta que el motor arranque.
- Compruebe que el conmutador de parada de motor esté en la posición de funcionamiento (RUN).
- Compruebe que la transmisión esté en punto muerto.

La motocicleta dispone de interruptores de bloqueo de arranque. Estos conmutadores evitan que el sistema de encendido electrónico se ponga en funcionamiento en caso de que la transmisión no esté en punto muerto con el caballete lateral bajado.

Si el caballete lateral está bajado con el motor en marcha y la transmisión no está en punto muerto, el motor se parará inmediatamente, con independencia de la posición de la palanca del embrague.

Inicio de la marcha

Para mover la motocicleta:

- Tire de la palanca de embrague y engrane la primera marcha.
- Abra un poco el acelerador y suelte el embrague muy lentamente.
- A medida que el embrague va embragando, abra un poco más el acelerador, de manera que el motor alcance una velocidad suficiente para evitar su calado.

Cómo conducir la motocicleta

Cambio de marchas

⚠ Advertencia

Evite abrir demasiado el acelerador en cualquiera de las marchas cortas ya que ello provocaría la elevación de la rueda delantera (fenómeno conocido como wheelie) y la pérdida de tracción del neumático trasero (patinado de rueda).

Acelere siempre de manera suave, sobre todo si no está familiarizado con la motocicleta, ya que la elevación de la rueda delantera o la pérdida de tracción puede ocasionar la pérdida del control de la motocicleta y provocar un accidente.

⚠ Advertencia

No reduzca de marcha a velocidades que puedan revolucionar en exceso el motor.

Podría provocar el bloqueo de la rueda trasera, lo cual puede ocasionar la pérdida del control del vehículo y provocar un accidente, además de serios daños al motor.

⚠ Advertencia (continuación)

La reducción de marchas debería hacerse de tal forma que se asegure de que el motor va a trabajar a velocidades bajas.

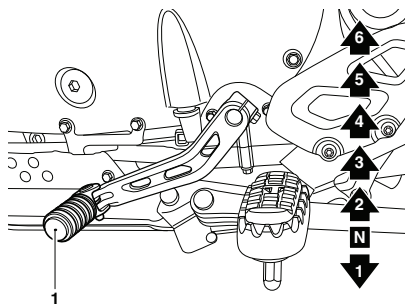

1. Pedal de cambio de marchas (se muestran 6 velocidades)

Cambio de marchas:

- Cierre el acelerador tirando a la vez de la palanca del embrague.
- Cambie a la siguiente o la anterior marcha.
- Abra parcialmente el acelerador y suelte a la vez la palanca del embrague. Utilice siempre el embrague para cambiar de marchas.

Nota:

El mecanismo de cambio de marchas es del tipo 'tope fijo'. Esto significa que con cada movimiento del pedal de cambio de marchas usted solo podrá seleccionar marchas consecutivas, en orden ascendente o descendente.

Frenada

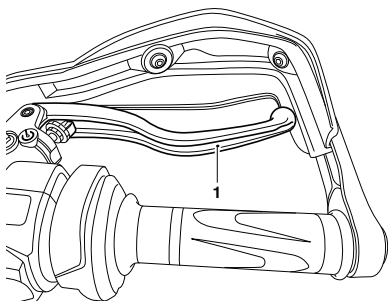

1. Palanca de freno delantero

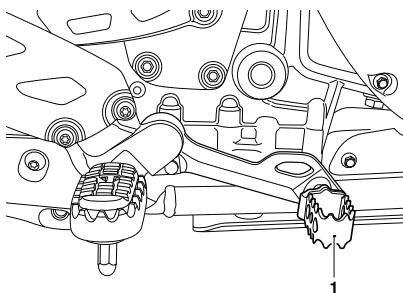

1. Pedal de freno trasero

El pedal del freno trasero en las motocicletas Scrambler 1200 Steve McQueen Edition y el Scrambler 1200 XE es regulable en altura. Para obtener más información, consulte página 145.

⚠ Advertencia

AL FRENAR TENGA EN CUENTA LAS SIGUIENTES CONSIDERACIONES:

- Cierre el acelerador completamente, dejando el embrague engranado para ayudar a que el motor actúe como freno.
- Reduzca las marchas de una en una de manera que la motocicleta se encuentre en primera cuando se detenga por completo.
- Al detenerse, frene con los dos frenos a la vez. Normalmente, el freno delantero debe accionarse un poco más que el trasero.
- Reduzca de marcha o desengrane completamente el embrague para evitar el calado del motor.
- Nunca bloquee los frenos, ya que podría causar la pérdida del control de la motocicleta y un accidente.

⚠ Advertencia

En caso de frenada de emergencia olvide la reducción progresiva de marchas y concéntrese en accionar los frenos delantero y trasero lo más fuerte posible, evitando derrapar. Los pilotos deben practicar la frenada de emergencia en una zona sin tráfico.

Triumph recomienda encarecidamente que todos los pilotos tomen un curso de formación que trate las particularidades de la frenada de emergencia. Una técnica de frenada incorrecta puede ocasionar la pérdida de control del vehículo y provocar un accidente.

Cómo conducir la motocicleta

Advertencia

Por su propia seguridad, extreme siempre las precauciones al frenar, acelerar o tomar una curva, ya que cualquier imprudencia podría ocasionar la pérdida del control y provocar un accidente. El uso independiente de los frenos delantero y trasero reduce el rendimiento global de la frenada. Las frenadas intensivas pueden provocar el bloqueo de alguna de las ruedas, reduciendo el control del vehículo y pudiendo provocar un accidente (véase las advertencias sobre el ABS).

Siempre que sea posible, reduzca la velocidad o frene antes de entrar en una curva ya que cerrar el acelerador o frenar en medio de una curva pueden hacer derrapar el vehículo, lo cual podría ocasionar la pérdida del control y provocar un accidente.

Cuando conduzca con lluvia o sobre pavimentos húmedos o poco firmes, la capacidad de maniobra y frenada del vehículo se verá mermada. En esas condiciones deberá realizar todas las maniobras suavemente. Una aceleración, frenada o toma de curva brusca podría ocasionar la pérdida del control de la motocicleta y provocar un accidente.

Advertencia

Cuando descienda por un gradiente pronunciado y largo o un puerto de montaña, utilice el efecto de frenado del motor reduciendo de marcha y use los frenos delanteros y traseros de manera intermitente.

La aplicación continua del freno o el uso exclusivo del freno trasero puede sobrecalentar los frenos y reducir su eficacia, causando la pérdida del control de la motocicleta y un accidente.

Advertencia

Al conducir con su pie sobre el pedal de freno o su mano sobre la palanca de freno puede ser que accione ligeramente los frenos, despistando a los demás conductores.

También podría sobrecalentar el freno, reduciendo la eficacia de la frenada y ocasionando la pérdida del control de la motocicleta y un posible accidente.

Advertencia

No descienda por pendientes con el motor apagado ni remolque la motocicleta.

La transmisión se lubrica por efecto de la presión solo cuando el motor está en marcha.

Una lubricación inadecuada puede causar daños o agarrotamiento de la transmisión, lo cual puede ocasionar la pérdida repentina del control de la motocicleta y provocar un accidente.

Sistema Antibloqueo de frenos (ABS)

Advertencia

El ABS ayuda a evitar el bloqueo de las ruedas aumentando así la eficacia del sistema de frenado en emergencias y al circular sobre superficies resbaladizas. Las potencialmente más cortas distancias de frenada que el ABS proporciona en ciertas circunstancias no deben hacer olvidar los buenos hábitos de conducción.

Circule siempre respetando los límites legales de velocidad.

Conduzca siempre con cuidado y prestando la máxima atención, y adecue siempre la velocidad a las circunstancias climatológicas, del pavimento y del tráfico.

Tome las curvas con precaución. Si acciona los frenos en una curva, el ABS no será capaz de contrarrestar el peso y el momento de la motocicleta, lo que puede ocasionar la pérdida del control del vehículo y provocar un accidente.

En determinadas circunstancias, es posible que una motocicleta equipada con ABS requiera una distancia de frenado más larga.

Advertencia

Si el ABS no funciona, el sistema de frenos operará normalmente como sistema de frenos sin ABS.

En caso de que la luz de advertencia se encienda, no circule más tiempo del estrictamente necesario. En caso de detectar alguna anomalía, póngase en contacto con un concesionario autorizado Triumph lo antes posible para que la anomalía pueda ser detectada y subsanada.

En estas circunstancias, una frenada brusca provocará el bloqueo de las ruedas, lo cual puede ocasionar la pérdida de control de la motocicleta y provocar un accidente.

Advertencia

Después de una conducción todoterreno con el ABS desactivado, asegúrese siempre de que el ABS esté habilitado cuando vuelva a circular en la vía pública.

Conducir en vías públicas con el ABS desactivado hará que, si se frena demasiado, las ruedas se bloqueen, lo que provocará la pérdida del control de la motocicleta y un accidente.

Cómo conducir la motocicleta

Nota:

El funcionamiento del ABS puede experimentarse en forma de mayor presión sobre pedal o una pulsación de la palanca del freno y el pedal.

Dado que el ABS no es un sistema integrado de freno y que no controla al mismo tiempo los frenos delantero y trasero, es posible que sienta esta sensación en la palanca del freno, en el pedal de freno o en ambos.

El sistema ABS puede activarse a causa de cambios súbitos de nivel en la superficie de la carretera.

Luz de advertencia del sistema ABS



Es normal que la luz de advertencia del ABS parpadee cuando el conmutador de encendido se lleva a la posición de contacto (ON). La luz de advertencia seguirá parpadeando tras el encendido del motor y hasta que la motocicleta no rebase los 10 km/h, momento en que se apagará.

La luz de advertencia no se encenderá de nuevo hasta que se vuelva a arrancar el motor, salvo que haya una avería.

Si hay un fallo en el sistema de ABS, la luz de advertencia se encenderá y el símbolo de advertencia general parpadeará.

⚠ Advertencia

El indicador luminoso del ABS se iluminará cuando la rueda trasera gire a alta velocidad durante más de 30 segundos con la motocicleta apoyada sobre un caballete. Se trata de un comportamiento normal.

Al poner el conmutador de encendido en posición de apagado y arrancar de nuevo la motocicleta, el indicador luminoso se encenderá hasta que la motocicleta supere la velocidad de 30 km/h.

⚠ Advertencia

El sistema del ABS funciona comparando la velocidad relativa de las ruedas delantera y trasera.

El uso de neumáticos no recomendados puede afectar a la velocidad de las ruedas y causar una anomalía de funcionamiento del ABS, lo cual podría suponer la pérdida de control del vehículo y provocar un accidente en condiciones en las que el ABS funcionaría con normalidad.

ABS con giro optimizado

Nota:

Sólo en los modelos Scrambler 1200 Steve McQueen Edition y Scrambler 1200 XE.

El ABS con giro optimizado es un sistema diseñado para proporcionar al conductor un mayor control si se activa el ABS mientras la motocicleta está en una curva.

Un sensor monitoriza constantemente el ángulo de inclinación de la motocicleta. Si la motocicleta está inclinándose en una curva y el ABS está activado, el sistema utilizará la medida del ángulo de inclinación para aplicar el ABS de la manera más adecuada para ayudar al conductor a mantener el control de la motocicleta.

Advertencia

El ABS con giro optimizado es un sistema diseñado para ayudar al conductor en situaciones de frenado de emergencia.

El sistema está diseñado para proporcionar al conductor un mayor control si se activa el ABS mientras la motocicleta está en una curva.

El mayor control potencial que ofrece el sistema de frenos con giro optimizado bajo ciertas condiciones no es un sustituto de unas buenas prácticas de conducción.

Advertencia

Circule siempre respetando los límites legales de velocidad.

Conduzca siempre con cuidado y prestando la máxima atención, y adecue siempre la velocidad a las circunstancias climatológicas, del pavimento y del tráfico.

Tome las curvas con precaución.

Si la motocicleta está inclinándose en una curva y el ABS está activado, el ABS con giro optimizado utilizará la medida del ángulo de inclinación procedente de un sensor para aplicar el ABS de la manera más adecuada para ayudar al conductor a mantener el control de la motocicleta. Sin embargo, el ABS con giro optimizado no podrá contrarrestar completamente el peso y el momento de la motocicleta, y si se frena demasiado durante el giro podría perderse el control de la motocicleta y sufrir un accidente.

Bajo algunas circunstancias es posible que una motocicleta equipada con ABS con giro optimizado pueda necesitar una distancia de frenado mayor que una motocicleta equivalente sin ABS, o una motocicleta equivalente equipada con ABS pero sin ABS con giro optimizado.

Cómo conducir la motocicleta

Advertencia

Si el ABS con giro optimizado no funciona, la luz de advertencia del ABS se encenderá y se mostrará un mensaje de advertencia en la pantalla.

En esta situación, el ABS seguirá funcionando pero sin la función de giro optimizado, siempre que:

- No haya otros fallos del ABS.
- El piloto no haya desactivado el ABS.

En caso de que la luz de advertencia se encienda, no circule más tiempo del estrictamente necesario. En caso de detectar alguna anomalía, póngase en contacto con un concesionario autorizado Triumph lo antes posible para que la anomalía pueda ser detectada y subsanada.

En estas circunstancias, una frenada brusca durante una curva provocará la pérdida de control de la motocicleta y un accidente.

Estacionamiento

Advertencia

La gasolina es altamente inflamable y puede explotar en determinadas circunstancias.

Si estaciona en un garaje u otro edificio, asegúrese de que existe una ventilación adecuada y de que la motocicleta no se encuentra cerca de ninguna fuente de llamas o chispas, incluido cualquier aparato que disponga de llama piloto.

Si no se cumple la anterior advertencia, podría producirse un incendio causando daños materiales o lesiones personales.

Advertencia

El motor y el sistema de escape están calientes después de un desplazamiento.

NO ESTACIONE en zonas en donde peatones y niños puedan tener contacto con la motocicleta.

Si se toca cualquier parte del motor o del sistema de escape cuando está caliente, se pueden producir quemaduras en la piel desprotegida.

Cómo conducir la motocicleta

! Advertencia

No estacione en superficies poco sólidas o en pendientes pronunciadas.

Estacionar en estas condiciones podría causar la caída de la motocicleta, produciendo daños materiales y lesiones personales.

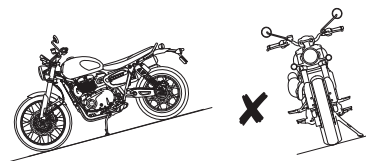
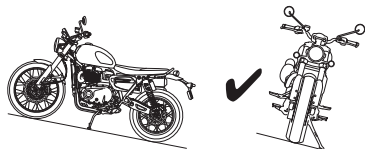

- En una inclinación lateral, estacione siempre de tal manera que la inclinación empuje naturalmente la motocicleta hacia el caballete lateral.
- Nunca estacione en terrenos con una inclinación lateral superior a 6° o encarando la motocicleta cuesta abajo.
- Asegúrese de que el caballete lateral esté completamente retraído antes de ponerse en marcha.

Estacionamiento de la motocicleta:

- Ponga la palanca de cambios en punto muerto y sitúe el conmutador de encendido en posición de apagado (OFF).
- Bloquee la dirección para evitar el robo del vehículo.
- Estacione siempre sobre una superficie firme y sin inclinación para evitar que la motocicleta pueda caerse.
- Si tiene que estacionar en una pendiente, hágalo encarando la motocicleta cuesta arriba para evitar que se caiga del caballete. Ponga la primera marcha para inmovilizar el vehículo.

Cómo conducir la motocicleta

Consideraciones sobre la conducción a altas velocidades

Advertencia

Esta motocicleta Triumph debe conducirse siempre dentro de los límites de velocidad legales establecidos para la carretera por la que se circule.

La conducción de una motocicleta a alta velocidad puede resultar peligrosa, ya que el tiempo de reacción ante cualquier imprevisto se reduce considerablemente a medida que la velocidad aumenta.

Aminore la velocidad siempre que se encuentre en condiciones potencialmente peligrosas tales como una climatología adversa o tráfico intenso.

Advertencia

Esta motocicleta Triumph sólo debe circular a alta velocidad en competiciones en circuito cerrado sobre carretera o en circuitos de carreras.

La conducción a gran velocidad debe quedar limitada a aquellos conductores que hayan sido entrenados en la adquisición de las habilidades necesarias para ello y que estén familiarizados con las características de la motocicleta bajo cualquier circunstancia.

Advertencia (continuación)

La circulación a gran velocidad bajo cualquier otro supuesto es peligrosa y puede ocasionar la pérdida del control de la motocicleta y provocar un accidente.

Advertencia

Las características de manejo de una motocicleta a alta velocidad pueden ser diferentes de aquellas a las que usted esté acostumbrado en la conducción dentro de los límites de velocidad legales.

No intente conducir a alta velocidad si no ha recibido formación suficiente y no posee las habilidades necesarias para ello, ya que un manejo incorrecto puede provocar un accidente grave.

Advertencia

Los siguientes puntos son de extrema importancia y no deben ignorarse bajo ningún concepto. Cualquier problema que a velocidad normal puede pasar desapercibido puede acrecentarse considerablemente a altas velocidades.

General

Asegúrese de realizar el mantenimiento de la motocicleta según el cuadro de mantenimiento planificado.

Frenos

Compruebe que los frenos delantero y trasero funcionan correctamente.

Cómo conducir la motocicleta

Refrigerante

Compruebe que el nivel de refrigerante esté situado sobre la línea de nivel superior en el tanque de expansión. Compruebe siempre el nivel con el motor frío.

Dispositivos eléctricos

Asegúrese de que todos los dispositivos eléctricos, como por ejemplo el faro delantero, las luces trasera y de freno, los indicadores de dirección y el claxon funcionen correctamente.

Aceite de motor

Compruebe que el nivel de aceite de motor es correcto, así como de utilizar un aceite de clasificación y tipo correctos cuando proceda al rellenado.

Cadena de transmisión

Asegúrese de que la cadena de transmisión está correctamente ajustada y lubricada. Compruebe si la cadena presenta daños o desgaste.

Combustible

Prevea siempre una cantidad adicional de combustible en el depósito, ya que la circulación a alta velocidad implica un mayor consumo de combustible.



Precaución

En muchos países, el sistema de escape de este modelo dispone de un convertidor catalítico que contribuye a la reducción de los niveles de emisión de humos.

Si el nivel de combustible alcanzase límites muy bajos o llegara a agotarse, el convertidor catalítico podría sufrir daños irreversibles.



Precaución (continuación)

Asegúrese siempre de disponer del combustible suficiente para cubrir el trayecto previsto.

Equipaje

Asegúrese de que cualquier portaequipajes que haya instalado esté cerrado con llave y bien sujeto a la motocicleta.

Miscelánea

Compruebe visualmente que todas las fijaciones estén bien apretadas.

Dirección

Compruebe que el manillar gira suavemente y sin aspereza o una holgura excesiva. Asegúrese de que los cables de control no interfieren en modo alguno con la dirección.

Neumáticos

La circulación a altas velocidades provoca un gran desgaste en los neumáticos, y el buen estado de los neumáticos es vital para su seguridad. Examine su estado general, inflelos a la presión correcta (en frío) y compruebe el equilibrio de las ruedas. Asegúrese de colocar correctamente los tapones de las válvulas tras comprobar la presión de los neumáticos. Tenga en cuenta la información facilitada en las secciones de mantenimiento y especificaciones sobre la seguridad de los neumáticos y las comprobaciones a realizar.

Esta página se ha dejado en blanco de forma intencionada

Accesorios, carga y pasajeros

La instalación de accesorios o el transporte de peso adicional puede afectar a las características de conducción de la motocicleta y ocasionar cambios en la estabilidad, siendo necesario reducir la velocidad del vehículo. A continuación encontrará una serie de informaciones sobre los riesgos potenciales asociados a la instalación de accesorios en una motocicleta, así como al transporte de pasajeros y de cargas adicionales.

Accesorios

Advertencia

No instale accesorios o transporte cargas que disminuyan el control sobre la motocicleta.

Asegúrese de que no se vean afectados ningún elemento de alumbrado, la distancia al pavimento, el ángulo de inclinación, el control del vehículo, el recorrido de las ruedas, el movimiento de la horquilla delantera, la visibilidad en cualquier dirección o cualquier otro aspecto relacionado con la conducción de la motocicleta.

Advertencia

Instale únicamente accesorios originales de Triumph en el modelo de motocicleta Triumph correcto.

Observe siempre las instrucciones de montaje de Triumph que acompañan al accesorio original de Triumph. Asegúrese de que el modelo de motocicleta Triumph en el que se va a instalar el accesorio Triumph esté homologado para dicho accesorio original de Triumph. Encontrará todas las instrucciones de instalación de Triumph en www.triumphinstructions.com.

Nunca instale accesorios originales de Triumph en un modelo de motocicleta Triumph que no esté enumerado en las instrucciones de montaje de Triumph asociadas, ya de hacerlo el manejo, la estabilidad u otros aspectos del funcionamiento de la motocicleta podrían verse afectados y provocar un accidente que ocasione lesiones graves o la muerte.

Advertencia

Nunca conduzca una motocicleta equipada con accesorios, o una motocicleta que transporte una carga de cualquier tipo, a velocidades superiores a los 130 km/h. En cualquiera de las dos condiciones anteriores, no sobrepase nunca los 130 km/h aunque los límites de velocidad legales se lo permitan.

Accesorios, carga y pasajeros

Advertencia (continuación)

Los accesorios instalados y/o la carga afectan a la estabilidad y a la conducción de la motocicleta.

Si no se permiten los cambios en la estabilidad de la motocicleta, puede ocasionar la pérdida del control de la motocicleta y provocar un accidente. Cuando conduzca a alta velocidad, sea consciente siempre de que diversos factores medioambientales y de configuración de la motocicleta pueden afectar negativamente a la estabilidad de la misma. Por ejemplo:

- Cargas incorrectamente equilibradas a ambos lados de la motocicleta
- Ajustes de la suspensión delantera y trasera incorrectamente ajustados
- Presiones de los neumáticos incorrectamente ajustados
- Neumáticos excesivamente desgastados o no uniformes
- Vientos laterales y turbulencias procedentes de otros vehículos
- Ropas flojas.

Recuerde que el citado límite absoluto de 130 km/h será inferior en caso de que instale accesorios no homologados, cargue la motocicleta de forma incorrecta, los neumáticos estén excesivamente desgastados, la motocicleta no esté en buen estado o las condiciones climatológicas o del pavimento no sean buenas.

Carga

El peso total del conductor, el pasajero si lo hubiere, los accesorios instalados y el equipaje no debe rebasar el peso máximo autorizado, que es de 210 kg.

Advertencia

Asegúrese siempre de que las cargas transportadas estén uniformemente distribuidas a ambos lados de la motocicleta. Asegúrese de que la carga esté sujeta de forma correcta, de manera que no exista peligro de desplazamientos durante el trayecto.

Distribuya uniformemente la carga en el interior de cada portaobjetos (si están instalados). Coloque los objetos pesados en la parte inferior y en el lado interior del portaobjetos.

Compruebe regularmente que la carga esté bien sujeta (pero no lo haga con la motocicleta en marcha) y asegúrese de que no sobresale de la parte posterior de la motocicleta.

Nunca exceda el peso máximo de carga del vehículo especificado en la sección Especificaciones.

Este peso máximo autorizado corresponde a la suma de los pesos del piloto, el pasajero, los accesorios instalados y las cargas transportadas.

Para modelos que tengan ajustes de la suspensión que se pueden regular, asegúrese de que los ajustes de la amortiguación y la precarga del muelle trasero son los apropiados para la condición de carga de la motocicleta. Observe que la carga permitida máxima para los portaobjetos se indica en una etiqueta dentro del portaobjetos.

Advertencia (continuación)

La carga incorrecta de la motocicleta puede comprometer la seguridad de la conducción, con el consiguiente riesgo de accidente.

Advertencia

Si el sillín del acompañante o el soporte de equipaje (si está instalado) se utilizan para transportar objetos pequeños, no deben superar un peso máximo total de 2 kg.

Este peso total (combinado en el sillín y el soporte de equipaje si está instalado) no debe entorpecer el control de la motocicleta, debe sujetarse convenientemente y no puede sobresalir de los laterales o de la parte posterior del vehículo.

El transporte de objetos que excedan los pesos indicados anteriormente, mal sujetos, que entorpezcan el control de la motocicleta o que sobresalgan de sus límites trasero o laterales pueden ocasionar la pérdida del control del vehículo y provocar un accidente.

Incluso aunque se transporten objetos pequeños de forma correcta en el sillín trasero, la velocidad máxima de la motocicleta se debe limitar a 130 km/h.

Advertencia

No deposite ningún objeto entre el bastidor y el depósito del combustible.

Si lo hace, la dirección podría verse afectada, con la consiguiente pérdida del control del vehículo y riesgo de accidente.

La colocación de carga en el manillar o en la horquilla delantera causará el incremento de la masa del conjunto de la dirección, pudiendo ocasionar la pérdida del control de la dirección y provocar un accidente.

Pasajeros

Advertencia

Se le debe indicar al pasajero que puede causar la pérdida del control de la motocicleta si realiza movimientos bruscos o si adopta una posición incorrecta en el sillín.

El piloto debe indicar al pasajero las siguientes instrucciones:

- Es importante que el pasajero permanezca sentado e inmóvil durante el trayecto y que no interfiera en la conducción de la motocicleta.
- Debe apoyar los pies en los reposapiés del pasajero y sujetarse con firmeza a la correa del sillín o a la cintura o las caderas del piloto.
- Advierta al pasajero de la conveniencia de que se ladee de la misma forma que el piloto al tomar una curva, y de hacerlo solo en caso de que el piloto lo haga.

Accesorios, carga y pasajeros

Advertencia

No lleve pasajeros que debido a su poca altura no alcancen a apoyar sus pies en los reposapiés del vehículo.

En estas circunstancias, el pasajero no podrá sentarse en condiciones de seguridad en la motocicleta y podría provocar su inestabilidad, con el consiguiente riesgo de pérdida de control y de accidente.

Advertencia

No transporte animales en la motocicleta.

Los animales pueden realizar movimientos bruscos e impredecibles que podrían causar la pérdida de control de la motocicleta y un accidente.

Advertencia

Las capacidades de maniobrabilidad y frenado de la motocicleta se verán afectadas por la presencia de un pasajero.

El piloto deberá tener en cuenta este hecho cuando circule con un pasajero, y deberá renunciar a hacerlo si no cuenta con la formación necesaria para ello o bien no está familiarizado y no se siente cómodo con las peculiaridades de la conducción con pasajero.

La conducción de una motocicleta con pasajero sin tener en cuenta la presencia de éste puede ocasionar la pérdida del control del vehículo y provocar un accidente.

Mantenimiento y reglaje

Índice

Mantenimiento planificado.....	121
Tabla de mantenimiento planificado.....	123
Aceite de motor.....	125
Inspección del nivel de aceite del motor.....	125
Cambio de aceite del motor y del filtro de aceite.....	126
Eliminación del aceite de motor y los filtros de aceite usados.....	128
Especificación y grado de aceite del motor (10W/40 y 10W/50).....	128
Sistema de refrigeración.....	129
Comprobación del nivel de líquido refrigerante.....	131
Ajuste del nivel de líquido refrigerante.....	131
Cambio del líquido refrigerante.....	132
Control del acelerador.....	133
Inspección del acelerador.....	133
Embrague.....	134
Inspección del embrague.....	134
Ajuste del embrague.....	134
Cadena de transmisión.....	136
Lubricación de la cadena de transmisión.....	136
Comprobación del movimiento libre de la cadena de transmisión.....	137
Ajuste del movimiento libre de la cadena de transmisión.....	137
Inspección del desgaste de la cadena de transmisión y los piñones.....	138
Frenos.....	140
Rodaje de las nuevas pastillas y discos de frenos.....	140
Compensación del desgaste de las pastillas de freno.....	141
Líquido de frenos de disco.....	141
Inspección y ajuste del nivel de líquido de frenos delanteros.....	142
Inspección del nivel del líquido de freno trasero.....	143
Ajuste del nivel del líquido de freno trasero.....	144
Ajuste del pedal de freno trasero.....	145
Conmutadores de las luces de freno.....	146
Espejos retrovisores.....	146
Manillar.....	147
Cojinetes de dirección y ruedas.....	148
Comprobación de la dirección.....	148
Comprobación de los cojinetes de las ruedas.....	149

Mantenimiento y reglaje

Suspensión delantera.....	150
Reglaje de la suspensión delantera.....	151
Ajuste de la precarga del muelle de suspensión delantera.....	152
Ajuste de la amortiguación de la compresión y el rebote de la suspensión delantera.....	152
Inspección de la horquilla delantera.....	153
Suspensión trasera.....	154
Ajustes de la suspensión trasera.....	154
Ajuste de la precarga del muelle de suspensión trasera.....	156
Ajuste de la amortiguación del rebote de la suspensión trasera.....	156
Ajuste de la amortiguación de la compresión de la suspensión trasera.....	157
Indicadores del ángulo de inclinación.....	157
Neumáticos.....	158
Presiones de inflado de neumáticos.....	159
Sistema de supervisión de la presión de inflado de neumáticos (TPMS) (si está instalado).....	160
Desgaste de los neumáticos.....	161
Profundidad mínima recomendada de la banda de rodadura.....	161
Sustitución de neumáticos.....	161
Batería.....	164
Retirada de la batería.....	165
Eliminación de la batería.....	166
Mantenimiento de la batería.....	166
Descarga de la batería.....	167
Descarga de la batería durante los períodos de inactividad y de uso poco frecuente de la motocicleta.....	167
Carga de la batería.....	168
Instalación de la batería.....	168
Fusibles.....	170
Faros delanteros.....	171
Faros delanteros.....	171
Reglaje de los faros delanteros.....	172
Luz trasera.....	172
Luces traseras multifunción (si están instaladas).....	172
Indicadores luminosos de dirección.....	173
Luz de placa de matrícula.....	173

Mantenimiento planificado

Advertencia

Triumph Motorcycles no asumirá responsabilidad alguna sobre posibles daños o lesiones derivadas de un mantenimiento incorrecto o un reglaje inadecuado llevado a cabo por el propietario del vehículo.

Un mantenimiento incorrecto o descuidado puede conducir a una condición de conducción peligrosa.

Lleve siempre la motocicleta a un concesionario autorizado Triumph para realizar el mantenimiento planificado.

Advertencia

Todas las operaciones de mantenimiento referidas son de vital importancia y no deben ignorarse. Un mantenimiento o reglaje incorrectos pueden provocar el mal funcionamiento de una o más piezas de la motocicleta, lo cual puede ocasionar la pérdida del control del vehículo y provocar un accidente.

El clima, el terreno y la ubicación geográfica afectan al mantenimiento. El plan de mantenimiento deberá adecuarse a las características específicas del entorno en el cual se utilice la motocicleta y a las demandas de cada usuario.

Advertencia (continuación)

Para llevar a cabo correctamente las operaciones de mantenimiento listadas en el cuadro de mantenimiento planificado se necesitan herramientas, formación y conocimientos específicos. Sólo un concesionario autorizado Triumph dispone de dichos conocimientos.

Un mantenimiento incorrecto o descuidado puede conducir a una condición de conducción peligrosa. Lleve siempre la motocicleta a un concesionario autorizado Triumph para realizar el mantenimiento planificado.

Para mantener la motocicleta en condiciones óptimas de seguridad y fiabilidad, las operaciones de mantenimiento y reglaje descritas en esta sección deben llevarse a cabo tal y como se especifica en la planificación de comprobaciones diarias, y de acuerdo también con el cuadro de mantenimiento planificado. La información que encontrará a continuación describe los procedimientos a seguir para realizar correctamente las comprobaciones diarias, así como algunas cuestiones simples sobre el mantenimiento y los reglajes.

Mantenimiento y reglaje

El mantenimiento planificado puede ser realizado por su concesionario autorizado Triumph de tres maneras: mantenimiento anual, mantenimiento basado en el kilometraje o una combinación de ambos, dependiendo del kilometraje que haga la motocicleta cada año.

1. Las motocicletas que recorran menos de 16.000 km al año deben realizar un mantenimiento anual. Además, los elementos basados en el kilometraje requieren un mantenimiento en sus intervalos específicos, cuando la motocicleta alcance el kilometraje correspondiente.
2. Las motocicletas que recorran aproximadamente 16.000 km al año deben realizar en conjunto el mantenimiento anual y los elementos basados en el kilometraje específicos.
3. Las motocicletas que recorran más de 16.000 km al año deben realizar los elementos basados en el kilometraje cuando la motocicleta alcance el kilometraje específico. Además, los elementos anuales requerirán un mantenimiento en sus intervalos anuales específicos.

En todos los casos, el mantenimiento debe realizarse en los intervalos de mantenimiento especificados o antes. Consulte en un concesionario autorizado Triumph cuál es el mantenimiento planificado más adaptado a su motocicleta.

Triumph Motorcycles no asumirá responsabilidad alguna sobre posibles daños o lesiones derivadas de un mantenimiento incorrecto o un reglaje inadecuado.

Símbolo de servicio/Símbolo de advertencia general

 El símbolo de servicio se iluminará durante cinco segundos después de la secuencia de arranque de la motocicleta como un recordatorio de que un servicio vence en aproximadamente 100 km. El símbolo de servicio se iluminará permanentemente cuando se alcance el kilometraje, permanecerá iluminado permanentemente hasta que se restablezca el intervalo de servicio con la herramienta de diagnóstico de Triumph.

 El símbolo de advertencia general parpadeará si se ha producido un fallo del ABS o la gestión del motor y las luces de advertencia del ABS y/o MIL están encendidas. Póngase en contacto con un concesionario autorizado Triumph lo antes posible para que la anomalía pueda ser detectada y subsanada.

Tabla de mantenimiento planificado

Descripción de la operación	Lectura del cuentakilómetros en kilómetros o periodo de tiempo, lo que ocurra antes					
		Primera revisión	Revisión anual	Revisión basada en el kilometraje		
	Cada	1000 6 meses	Año	16.000 y 48.000	32.000	64.000
Lubricación						
Motor - comprobación de fugas	Día	*	*	*	*	*
Aceite de motor - sustitución	-	*	*	*	*	*
Filtro de aceite de motor - sustitución	-	*	*	*	*	*
Sistema de combustible y gestión del motor						
Sistema de combustible - comprobación de fugas	-	*	*	*	*	*
Sistema de combustible - comprobación de los latiguillos de combustible en busca de desgaste, grietas o daños. Sustituya si es necesario	-			*	*	*
Filtro de aire - sustitución	-			*	*	*
Filtro de combustible - sustitución	-				*	*
Sistema de encendido						
Bujías - sustitución	-				*	*
Sistema de refrigeración						
Sistema de refrigeración - comprobación de fugas	Día	*	*	*	*	*
Sistema de refrigeración - comprobación de los latiguillos en busca de desgaste, grietas o daños. Sustituya si es necesario	-			*	*	*
Nivel de líquido refrigerante - comprobación/ajuste	Día	*	*	*	*	*
Líquido refrigerante - sustitución	Cada 3 años, independientemente del kilometraje					
Motor						
Embrague - comprobación de funcionamiento	Día	*	*	*	*	*
Cable del acelerador - comprobar el funcionamiento y ajustar si es necesario	Día	*	*	*	*	*
Pivote de la palanca del embrague - limpiar/engrasar	-		*	*	*	*
Holgura de válvulas - comprobación/ajuste	-				*	*
Sincronización del árbol de levas - comprobación/ajuste	-				*	*
Ruedas y neumáticos						
Ruedas - examen del estado	Día	*	*	*	*	*
Cojinetes de las llantas - inspección de desgaste/funcionamiento correcto	-	*	*	*	*	*
Llantas - comprobación de ausencia de radios rotos o dañados/comprobación de la tensión de los radios (llantas que no sean de aleación)	Día	*	*	*	*	*
Desgaste o daños en neumáticos - comprobación	Día	*	*	*	*	*
Presión de neumáticos - comprobación/reglaje	Día	*	*	*	*	*

Mantenimiento y reglaje

Descripción de la operación	Lectura del cuentakilómetros en kilómetros o periodo de tiempo, lo que ocurra antes					
		Primera revisión	Revisión anual	Revisión basada en el kilometraje		
	Cada	1000 6 meses	Año	16.000 y 48.000	32.000	64.000
Dirección y suspensión						
Dirección - comprobación de libertad de movimientos	Día	*	*	*	*	*
Cojinetes de la pipa de dirección - comprobación/reglaje	-		*	*	*	*
Suspensión delantera y trasera - comprobación de daños/fugas/movimiento suave	Día	*	*	*	*	*
Aceite de la horquilla - sustitución	-					*
Frenos						
Frenos - comprobación de funcionamiento	Día	*	*	*	*	*
Pastillas de freno - comprobación de desgaste	Día	*	*	*	*	*
Niveles de líquido de frenos - comprobación	Día	*	*	*	*	*
Perno de pivote del regulador del pedal del freno trasero - limpiar/lubricar	-	*	*	*	*	*
Líquido de frenos - sustitución	Cada 2 años, independientemente del kilometraje					
Transmisión final						
Tensión de la cadena de transmisión - comprobación/ajuste	Día	*	*	*	*	*
Cadena de transmisión - comprobación de desgaste	Cada 800 km					
Cadena de transmisión - lubricación	Cada 300 km					
Cinta de fricción de la cadena de transmisión - comprobación en busca de desgaste, grietas o daños. Sustituya si es necesario	-	*	*	*	*	*
Sistema eléctrico						
Luces, instrumentos y sistemas eléctricos - comprobación/ajuste	Día	*	*	*	*	*
General						
Exploración automática - realice una Exploración automática utilizando la herramienta de diagnóstico de Triumph (imprima una copia para el cliente)	-	*	*	*	*	*
ECM del motor, ECM de los instrumentos y entrada sin llave - comprobación de la última descarga de calibración con la Herramienta de diagnóstico de Triumph	-	*	*	*	*	*
Indicadores del ángulo de inclinación - comprobación del desgaste	Día	*	*	*	*	*
Caballote central y/o lateral - comprobación del desgaste/funcionamiento correcto	Día	*	*	*	*	*
Realice todo el trabajo pendiente del Boletín de Servicio y la garantía	-	*	*	*	*	*
Realice una prueba de conducción	-	*	*	*	*	*
Rellene el libro de registro de mantenimiento y reinicie el indicador de mantenimiento (si está instalado)	-	*	*	*	*	*

Aceite de motor



! Advertencia

El funcionamiento de la motocicleta con un nivel insuficiente de aceite de motor o con aceite degradado o contaminado acelerará el desgaste del motor, lo cual puede derivar en el gripado del motor o la transmisión,

con el consiguiente riesgo de pérdida repentina del control del vehículo y accidente.

Para un correcto funcionamiento del motor, la transmisión y el embrague, mantenga el aceite de motor a un nivel correcto, y sustituya el aceite del motor y el filtro según los intervalos especificados en el cuadro de mantenimiento planificado.

Inspección del nivel de aceite del motor

! Advertencia

Nunca arranque el motor ni lo deje en marcha en una zona cerrada.

Los gases de escape son tóxicos y pueden causar en poco tiempo la pérdida del conocimiento y la muerte.

Ponga siempre en marcha su motocicleta al aire libre o en una zona con una ventilación adecuada.

! Advertencia

Si el motor ha estado recientemente en funcionamiento, el sistema de escape estará caliente.

Antes de manipular el sistema de escape o trabajar cerca de él, deje que se enfríe ya que el contacto con cualquier parte de un sistema de escape caliente puede ocasionar quemaduras.

! Precaución

Circular con un nivel de aceite del motor insuficiente provocará daños en el motor.

Si el indicador de baja presión de aceite permanece encendido, pare el motor inmediatamente e investigue la situación.

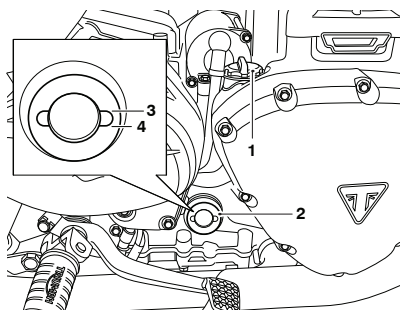

1. Tapón de la boca de llenado
2. Mirilla de cristal
3. Límite máximo
4. Límite mínimo

Mantenimiento y reglaje

Para inspeccionar el nivel de aceite del motor:

- Ponga en marcha el motor y déjelo funcionar al ralenti durante aproximadamente cinco minutos. Pare el motor y espere por lo menos tres minutos para que el aceite del motor pueda asentarse.
- Compruebe el nivel de aceite del motor visible en la mirilla de cristal.
- El nivel es correcto cuando puede verse a través de la mirilla de cristal en algún punto entre las marcas superior (nivel máximo) e inferior (nivel mínimo).

Nota:

Sólo se obtendrá una indicación precisa del nivel del aceite del motor con el motor a temperatura normal de funcionamiento y la motocicleta en posición vertical (sin apoyar en el caballete lateral).

- En caso de ser necesario rellenar el nivel de aceite del motor, retire el tapón de la boca de llenado y añada aceite del motor poco a poco hasta que el nivel visible a través de la mirilla de cristal sea correcto.

Precaución

Asegúrese de que no se introduzca ningún cuerpo extraño o contaminación en el motor durante un cambio o rellenado de aceite del motor. Si entran cuerpos extraños en el motor, podrían producirse daños al mismo.

- Una vez alcanzado dicho nivel, coloque el tapón de llenado y apriételo.

Cambio de aceite del motor y del filtro de aceite

Advertencia

El contacto prolongado o repetido con el aceite de motor puede provocar sequedad e irritaciones en la piel, así como dermatitis.

El aceite de motor usado contiene sustancias nocivas que pueden provocar cáncer de piel.

Lleve siempre prendas de protección adecuadas y evite el contacto del aceite usado con la piel.

Advertencia

El aceite puede estar caliente al tacto.

Evite el contacto con el aceite caliente llevando una indumentaria apropiada, guantes, protección ocular, etc.

El contacto con el aceite caliente puede escaldar o quemar la piel.

Advertencia

Si el motor ha estado recientemente en funcionamiento, el sistema de escape estará caliente.

Antes de manipular el sistema de escape o trabajar cerca de él, deje que se enfríe ya que el contacto con cualquier parte de un sistema de escape caliente puede ocasionar quemaduras.

El aceite de motor y el filtro de aceite deben sustituirse en los periodos especificados en el cuadro de mantenimiento planificado.

Para cambiar el aceite del motor y el filtro:

- Caliente el motor completamente y después deténgalo. Fije la motocicleta apoyándola sobre el caballete lateral.
- Deje que el aceite del motor se asiente durante cinco minutos antes de drenarlo.
- Coloque una bandeja de drenaje de aceite bajo el motor.

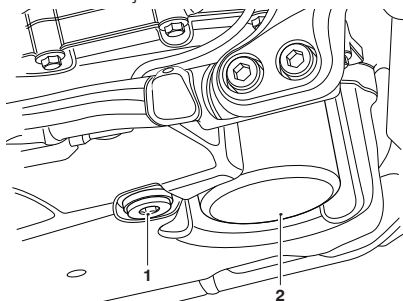

1. Tapón del cárter inferior
2. Filtro de aceite de motor

- Retire el tapón del cárter inferior de la parte inferior del cárter inferior y deje que se drene el aceite del motor.
- Fije la motocicleta en posición vertical sobre una superficie llana.
- Coloque la bandeja de drenaje de aceite debajo del filtro de aceite del motor.
- Desatornille y retire el filtro de aceite del motor mediante la herramienta de servicio Triumph T3880313. Deshágase del filtro usado de forma respetuosa con el medio ambiente.
- Llene previamente el filtro de aceite del motor de repuesto con aceite de motor limpio.
- Aplique una capa de aceite de motor limpio al anillo de estanqueidad del nuevo filtro de aceite del motor. Coloque el filtro de aceite del motor y apriete a 10 Nm.
- Una vez el aceite del motor se ha vaciado por completo, coloque una nueva arandela de sellado en el tapón del cárter inferior. Coloque el tapón y apriételo a 25 Nm.
- Retire el tapón de llenado de aceite del motor.
- Utilizando un embudo apropiado, llene el motor con un aceite sintético o semisintético para motocicletas 10W/40 o 10W/50 que cumpla la especificación API SH (o superior) y JASO MA, como por ejemplo el aceite de motor Castrol Power 1 Racing 4T 10W-40 (sintético), vendido como Castrol Power RS Racing 4T 10W-40 (sintético) en algunos países.

Mantenimiento y reglaje

- No llene en exceso ni supere las capacidades indicadas en la sección de Especificaciones.
- Ponga en marcha el motor y déjelo funcionar al ralenti durante un mínimo de 30 segundos.
- Ponga el conmutador de encendido en posición de apagado, compruebe el nivel de aceite del motor mediante el método anteriormente indicado y rellene hasta que el nivel se sitúe entre las marcas de nivel mínimo y máximo de la mirilla de cristal.



Precaución

Si aumenta la velocidad antes de que el aceite del motor llegue a todas las zonas del motor, éste puede dañarse o griparse.

Deje transcurrir 30 segundos con el motor en marcha antes de acelerar, con el fin de que el aceite del motor fluya del todo.

- Asegúrese de que la luz de advertencia de baja presión de aceite se apaga instantes después de poner en marcha el motor.



Precaución

Si la presión del aceite de motor es demasiado baja, se encenderá la luz de advertencia de baja presión de aceite. Si este indicador permanece encendido con el motor en marcha, pare inmediatamente el motor e investigue la causa.

Si hace funcionar el motor con una presión de aceite baja provocará daños al motor.

Eliminación del aceite de motor y los filtros de aceite usados

Con el fin de proteger el medio ambiente, no derrame aceite sobre el suelo ni lo vacíe en alcantarillas, desagües o corrientes de agua. No tire a la basura los filtros de aceite usados. En caso de duda, consulte a las autoridades locales.

Especificación y grado de aceite del motor (10W/40 y 10W/50)

Los motores de alto rendimiento de Triumph están diseñados para utilizar un aceite de motor 100 % sintético o semisintético 10W/40 o 10W/50 que cumpla la especificación API SH (o superior) y JASO MA, como por ejemplo el aceite de motor Castrol Power 1 Racing 4T 10W-40 (100% sintético), comercializado como Castrol Power RS Racing 4T 10W-40 (100% sintético) en algunos países.

Consulte el siguiente cuadro para obtener la viscosidad del aceite correcta (10W/40 o 10W/50) a utilizar en su zona de conducción.

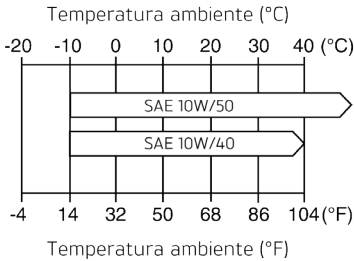

Intervalo de temperatura de viscosidad del aceite

No añada aditivos químicos al aceite de motor. El aceite de motor sirve también para la lubricación del embrague, y los aditivos podrían hacer que el embrague patinara.

No utilice aceite mineral, vegetal, no detergente, de ricino o cualquier otro aceite no conforme a la especificación requerida. El uso de este tipo de aceites puede ocasionar daños graves e instantáneos al motor.

Asegúrese de que no se introduzca ningún cuerpo extraño en el cárter durante un cambio o rellenado de aceite del motor.

Sistema de refrigeración



Para garantizar una refrigeración eficaz del motor, compruebe el nivel del líquido refrigerante cada día antes de utilizar la motocicleta, y rellene el depósito si el nivel de refrigerante es demasiado bajo.

Nota:

La motocicleta está equipada con refrigerante D2053, un refrigerante de tecnología de aditivos orgánicos (conocida como OAT) que dura todo el año cuando sale de la fábrica. Es de color naranja y contiene una solución al 50% de anticongelante a base de monoetilenglicol.

El refrigerante D2053, suministrado por Triumph, proporcionar protección contra congelamiento hasta -40°C (-40°F).

Mantenimiento y reglaje

Agentes anticorrosión



Advertencia

El refrigerante OAT D2053 contiene agentes anticorrosión y anticongelante adecuados para motores y radiadores de aluminio. Al utilizar el refrigerante siga siempre las instrucciones del fabricante.

El refrigerante contiene productos químicos tóxicos dañinos para el organismo.

El contacto de esta sustancia con la piel o los ojos puede provocar graves irritaciones. Utilice guantes protectores, ropa y protección ocular cuando manipule el refrigerante.

Si se inhala refrigerante, deje que la persona afectada respire aire fresco y manténgala cómoda para que respire. En caso de duda o síntomas persistentes, solicite atención médica.

Si el refrigerante entra en contacto con su piel, lávese inmediatamente con agua. Quite la ropa contaminada.

Si el refrigerante entra en sus ojos, lávelos con agua durante un periodo mínimo de 15 minutos y SOLICITE INMEDIATAMENTE ATENCIÓN MÉDICA.

Si traga refrigerante, enjuáguese la boca con agua y SOLICITE INMEDIATAMENTE ATENCIÓN MÉDICA.

MANTENGA EL REFRIGERANTE FUERA DEL ALCANCE DE LOS NIÑOS.

Nota:

El refrigerante OAT D2053 proporcionado por Triumph se mezcla previamente, y no es necesario diluirlo antes de llenar o rellenar el sistema de refrigeración.

El uso de agentes químicos anticorrosión en el refrigerante es esencial para prevenir la corrosión del sistema de refrigeración.

Si no se utiliza un refrigerante que contenga agentes anticorrosión, el sistema de refrigeración acumulará en la camisa de agua y el radiador óxido y sedimentos que bloquearán los conductos de refrigeración y reducirán considerablemente la eficacia del sistema de refrigeración.

Los refrigerantes de diferentes tipos no deben mezclarse. Mezclar refrigerantes de diferentes tipos reducirá el rendimiento del refrigerante y su vida útil. Cuando cambie el refrigerante, se recomienda enjuagar completamente el sistema de refrigeración con agua limpia.

Comprobación del nivel de líquido refrigerante

Nota:

El nivel de refrigerante deberá comprobarse con el motor en frío (a temperatura ambiente).

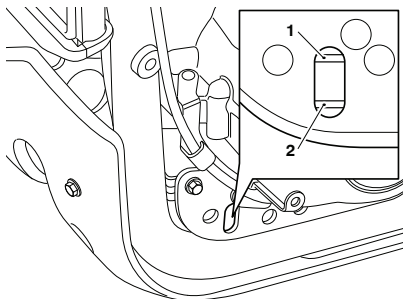

1. Nivel MÁX
2. Nivel MIN

Para inspeccionar el nivel de refrigerante:

- Sitúe la motocicleta en posición vertical y sobre terreno llano. El tanque de expansión puede verse desde el lado izquierdo de la motocicleta, hacia la parte trasera del motor.
- Compruebe el nivel de líquido refrigerante en el tanque de expansión. El nivel de refrigerante debe estar situado entre las marcas MIN y MAX. Si el nivel se encuentra por debajo del nivel inferior mínimo, deberá proceder a su ajuste.

Ajuste del nivel de líquido refrigerante

⚠ Advertencia

No retire el tapón del tanque de expansión o el tapón de presión del radiador con el motor en caliente,

ya que en tales circunstancias el líquido refrigerante contenido en el radiador también estará caliente y bajo presión.

El contacto con el líquido de refrigeración en estas condiciones puede causar quemaduras y lesiones en la piel.

⚠ Precaución

Si se utiliza agua dura en el sistema de refrigeración, se depositarán sedimentos en el motor y el radiador, con la consiguiente reducción de la eficacia del sistema de refrigeración,

pudiendo causar un sobrecalentamiento y daños graves en el motor.

Nota:

Si está revisando el nivel de refrigerante debido a un sobrecalentamiento previo del refrigerante, compruebe también el nivel de líquido en el radiador y rellene en caso necesario.

En caso de emergencia, puede añadir agua destilada al sistema de refrigeración. Sin embargo, a continuación se debe drenar el refrigerante y volver a rellenarlo con el refrigerante OAT híbrido HD4X lo antes posible.

Mantenimiento y reglaje

Se puede acceder al tanque de expansión desde el lado izquierdo de la motocicleta, hacia la parte trasera del motor.

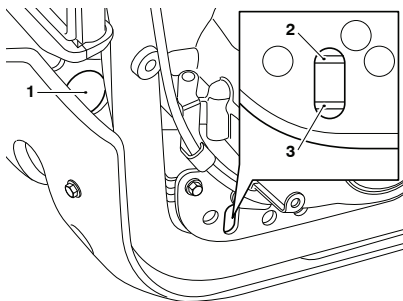

1. Tapón del tanque de expansión
2. Nivel MÁX
3. Nivel MIN

Para ajustar el nivel de refrigerante:

- Deje que el motor se enfríe durante un mínimo de 30 minutos.
- Retire el tapón del tanque de expansión y añada mezcla de refrigerante a través de la abertura de llenado hasta que el nivel alcance la marca MAX.
- Vuelva a colocar el tapón del tanque de expansión.

Cambio del líquido refrigerante

Se recomienda dejar la sustitución del líquido refrigerante en manos de un concesionario autorizado Triumph y hágalo de acuerdo a los periodos estipulados en el cuadro de mantenimiento planificado.

Radiador y latiguillos

⚠ Advertencia

El ventilador funciona automáticamente cuando el motor está en marcha.

Mantenga siempre las manos y la ropa alejadas del ventilador.

El contacto con el ventilador giratorio puede causar un accidente y/o lesiones personales.

⚠ Precaución

El uso de chorros de agua a alta presión, como los disponibles en instalaciones de lavado de vehículos o en domicilios particulares, puede causar fugas, dañar las aletas del radiador y mermar su eficacia.

No instale frente al radiador ni detrás del ventilador accesorios no autorizados que obstruyan el radiador o desvíen el flujo de aire que circula a su través.

La interferencia con el flujo de aire del radiador puede ocasionar su sobrecalentamiento, con el consiguiente riesgo de daños en el motor.

Verifique que los manguitos del radiador no estén deteriorados o presentan grietas y que las abrazaderas de tensión estén correctamente apretadas de acuerdo con los requisitos del cuadro de mantenimiento planificado. Deje en manos de su concesionario autorizado Triumph la sustitución de cualquier elemento defectuoso.

Compruebe que la rejilla y las aletas del radiador no estén obstruidas por insectos, hojas o barro. Elimine las obstrucciones con un chorro de agua a baja presión.

Control del acelerador

Advertencia

Esté siempre atento a posibles cambios del "tacto" del control del acelerador y en caso de que se produzcan haga que un concesionario autorizado Triumph revise el sistema del acelerador.

Estos cambios podrían deberse al desgaste del mecanismo, que podría ocasionar el agarrotamiento del control del acelerador.

Un control del acelerador que se agarra o se bloquea puede ocasionar la pérdida del control del vehículo y provocar un accidente.

Inspección del acelerador

Advertencia

El uso de la motocicleta con el control del acelerador agarrotado o dañado afectará al buen funcionamiento del acelerador, con el consiguiente riesgo de pérdida del control de la motocicleta y de provocar un accidente.

Para evitar el uso continuado de un control del acelerador agarrotado o dañado, confíe siempre su revisión y ajuste a su concesionario autorizado Triumph.

Mantenimiento y reglaje

Para inspeccionar el acelerador:

- Compruebe que el acelerador se abra suavemente sin necesidad de aplicar una fuerza desproporcionada, y que se cierra sin agarrotamiento. En caso de duda o si detecta algún problema en el sistema de aceleración, solicite a su concesionario autorizado Triumph una revisión del sistema.
- En caso de que la holgura existente sea inadecuada, Triumph le recomienda que solicite la pertinente investigación a su concesionario autorizado Triumph.
- Compruebe que el puño del acelerador tiene una holgura de entre 1 y 2 mm al girarlo ligeramente hacia atrás y hacia delante.

Embrague

La motocicleta incorpora un embrague accionado por cable.

Si la palanca del embrague presenta una holgura excesiva, el embrague no se desacoplará completamente. Esto puede causar dificultades a la hora de cambiar de marcha y seleccionar el punto muerto. Esto puede hacer que el motor se cale y que la motocicleta sea difícil de controlar.

Por el contrario, si la holgura de la palanca de embrague es insuficiente, el embrague no embragará completamente y patinará, lo cual reducirá el rendimiento y provocará su desgaste prematuro.

La holgura de la palanca del embrague debe comprobarse conforme al cuadro de mantenimiento planificado.

Inspección del embrague

Compruebe que la palanca de embrague tiene una holgura de entre 2 y 3 mm.

Si la holgura es incorrecta, deberá procederse a su reglaje.

Ajuste del embrague

Para ajustar el embrague:

- Gire el manguito del regulador hasta conseguir la holgura correcta de la palanca del embrague.
- Compruebe que la palanca de embrague tiene una holgura de entre 2 y 3 mm.
- Si la holgura es incorrecta, deberá procederse a su reglaje.

Scrambler 1200 Steve McQueen Edition y Scrambler 1200 XE

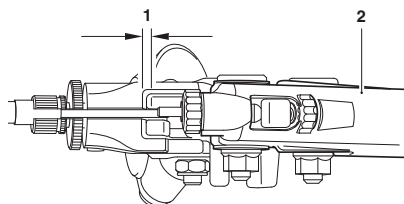

1. Holgura correcta, 2-3 mm
2. Palanca del embrague

Scrambler 1200 XC

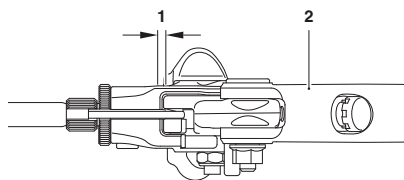

1. Holgura correcta, 2-3 mm
2. Palanca del embrague

- Si no se puede conseguir el ajuste correcto utilizando el regulador de la palanca, utilice el regulador del cable en el extremo inferior del cable.
- Afloje la contratuerca del regulador.

- Gire el regulador del cable exterior hasta obtener una holgura de entre 2 y 3 mm en la palanca del embrague.
- Apriete la contratuerca a 3,5 Nm.

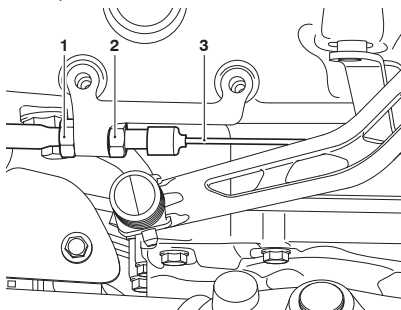

1. Tuerca del regulador
2. Contratuerca
3. Cable del embrague

Mantenimiento y reglaje

Cadena de transmisión



⚠ Advertencia

Una cadena floja o desgastada, o una cadena que se rompe o se sale de los piñones puede trabarse en el piñón del motor o bloquear la rueda trasera.

Una cadena que se traba en el piñón del motor dañará al conductor y causará la pérdida del control de la motocicleta y un accidente.

De manera similar, el bloqueo de la rueda trasera ocasionará la pérdida del control de la motocicleta y provocará un accidente.

Por seguridad y para evitar un desgaste excesivo, la cadena de transmisión debe comprobarse, ajustarse y lubricarse conforme a los requisitos del mantenimiento planificado. En condiciones extremas tales como la conducción a alta velocidad, carreteras con arena o sal, las operaciones de comprobación, ajuste y lubricación deberán realizarse con mayor frecuencia.

Si la cadena está muy desgastada o ajustada de forma incorrecta (demasiado floja o demasiado tensa), podría salirse de los piñones o romperse. Por lo tanto, sustituya siempre las cadenas desgastadas o dañadas utilizando piezas originales de Triumph proporcionadas por un concesionario autorizado Triumph.

Lubricación de la cadena de transmisión

Es necesario lubricar la cadena cada 300 kilómetros y también tras circular bajo la lluvia o sobre pavimento mojado, y siempre que la cadena se reseque.

Para lubricar la cadena de transmisión:

- Utilice el lubricante especial para cadenas de transmisión conforme a lo recomendado en la sección Especificaciones.
- Aplique lubricante a los laterales de los rodillos y después deje la motocicleta sin usar durante como mínimo ocho horas (durante la noche es lo ideal). Así el lubricante podrá penetrar en las juntas tóricas de la cadena de transmisión, etc.
- Antes de conducir, elimine el exceso de aceite.
- Si la cadena de transmisión está especialmente sucia, límpiela en primer lugar y después aplique el lubricante tal y como se ha descrito más arriba.

⚠ Precaución

No utilice lavado de alta presión para limpiar la cadena de transmisión, ya que causaría daños a sus componentes.

Comprobación del movimiento libre de la cadena de transmisión

⚠ Advertencia

Antes de empezar a trabajar, asegúrese de que la motocicleta está estable y convenientemente afianzada. De esta manera evitará caídas que puedan causar lesiones personales y/o daños a la propia motocicleta.

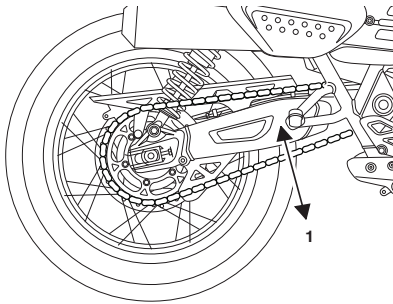

1. Posición de movimiento máximo

Para comprobar el movimiento libre de la cadena de transmisión:

- Coloque la motocicleta sobre una superficie llana y sujétela en posición vertical sin ningún peso sobre ella.
- Gire la rueda trasera empujando la motocicleta hasta encontrar la posición en la que la cadena de transmisión está más tensa, y mida el movimiento vertical de la cadena de transmisión a medio camino entre los piñones.

Ajuste del movimiento libre de la cadena de transmisión

⚠ Advertencia

La conducción de la motocicleta con las contratuercas del regulador mal apretadas o un husillo de rueda suelto puede afectar negativamente a la estabilidad y manejabilidad de la motocicleta.

La conducción y estabilidad deterioradas podrían causar la pérdida de control del vehículo y producir un accidente.

El movimiento vertical de la cadena de dirección debe ser de entre 20 y 30 mm.

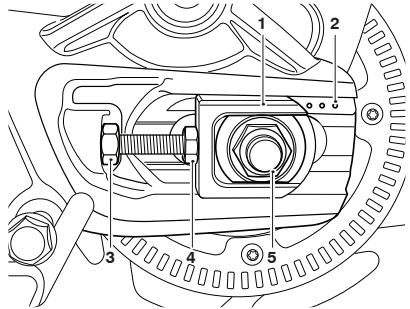

1. Regulador del husillo
2. Marcas del regulador
3. Contratuerca del perno del regulador
4. Perno del regulador
5. Tuerca del husillo de la rueda trasera

Mantenimiento y reglaje

Si la medición del movimiento libre de la cadena de transmisión es incorrecta, se deben realizar los siguientes ajustes:

- Afloje la tuerca del husillo de la rueda.
- Afloje las contratuercas de los pernos del regulador de la cadena de transmisión de los lados derecho e izquierdo.
- Mueva los dos reguladores por igual utilizando como guía las marcas del regulador.
- Gire los pernos del regulador hacia la derecha para incrementar el movimiento libre de la cadena de transmisión y hacia la izquierda para reducirlo.
- Una vez logrado el movimiento libre correcto de la cadena de transmisión, empuje la rueda hasta que haga contacto firme con los reguladores.
- Asegúrese de que la marca del regulador está alineada con la misma marca del regulador del husillo a ambos lados del brazo oscilante.
- Apriete las dos contratuercas del regulador a 20 Nm y la tuerca del husillo de la rueda trasera a 110 Nm.
- Vuelva a realizar la comprobación del ajuste de la cadena de transmisión. Vuelva a ajustar en caso necesario.
- Compruebe la eficacia del freno trasero. Rectifique en caso necesario.

Advertencia

Es peligroso conducir la motocicleta si los frenos presentan alguna anomalía; en ese caso deberá solicitar a su concesionario autorizado Triumph que aplique las medidas correctivas oportunas antes de volver a circular con la motocicleta.

En caso contrario, la posible merma en la eficacia de la frenada puede ocasionar la pérdida del control de la motocicleta y provocar un accidente.

Inspección del desgaste de la cadena de transmisión y los piñones

Advertencia

No descuide nunca las operaciones de mantenimiento de la cadena de transmisión y deje siempre en manos de un concesionario autorizado Triumph la sustitución de la misma.

Utilice una cadena de transmisión original Triumph tal como se especifica en el catálogo de recambios de Triumph.

El uso de cadenas de transmisión no homologadas puede derivar en la rotura de la cadena de transmisión o en que esta se salga de los dientes del piñón, causando la pérdida del control de la motocicleta y un accidente.



Precaución

Si los piñones están desgastados, sustituya siempre los piñones y la cadena de transmisión en conjunto.

Si los piñones desgastados se sustituyen sin sustituir también la cadena de transmisión, se producirá un desgaste prematuro de los nuevos piñones.

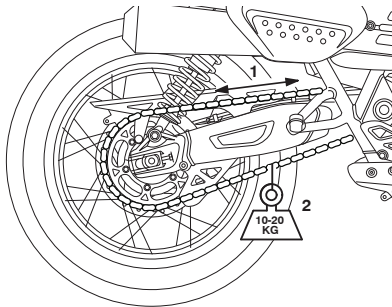

1. Medición de 20 eslabones

2. Peso

Para comprobar el desgaste de la cadena de transmisión y el piñón:

- Retire el protector de la cadena de transmisión.
- Estire la cadena de transmisión colgando de ella un peso de 10 - 20 kg.
- Mida la longitud de 20 eslabones en la parte recta de la cadena de transmisión desde el centro del pasador del 1º pasador hasta el centro del pasador del 21º pasador. Como la cadena de transmisión puede estar desgastada de manera no uniforme, tome medidas en varios lugares.

- Si la longitud supera el límite de servicio máximo de 320 mm, será necesario sustituir la cadena de transmisión.
- Gire la rueda trasera e inspeccione la cadena de transmisión en busca de rodillos dañados, pasadores y eslabones sueltos.
- Inspeccione también los piñones en busca de dientes dañados o excesivamente desgastados.

Diente desgastado (Piñón del motor) Diente desgastado (Piñón trasero)

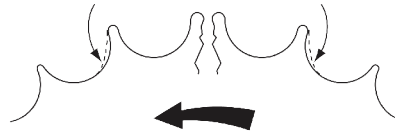

(El desgaste de los piñones se muestra exagerado con fines ilustrativos)

ccol

Nota:

La ilustración muestra el desgaste en los piñones montados en el lado izquierdo de la motocicleta.

Para los piñones montados en el lado derecho de la motocicleta, el desgaste se produce en el lado opuesto de los dientes.

- Si hay alguna irregularidad, sustituya la cadena de transmisión y/o los piñones en un concesionario autorizado Triumph.
- Vuelva a colocar el protector de la cadena y apriete la fijación delantera a 4 Nm y la fijación trasera a 9 Nm.

Mantenimiento y reglaje

Frenos

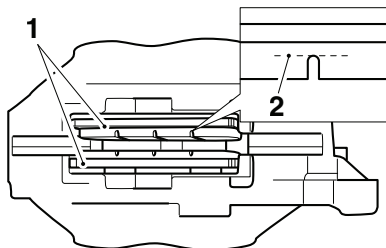

cbmz_2

1. Pastillas de freno
2. Línea de grosor mínimo

Las pastillas de freno deben comprobarse respetando los plazos planificados y sustituirse en caso de haberse alcanzado o rebasado el grosor mínimo.

Si el grosor del revestimiento de alguna pastilla es inferior a 1,0 mm, sustituya todas las pastillas de la rueda.

Rodaje de las nuevas pastillas y discos de frenos

⚠ Advertencia

Las pastillas de freno correspondientes a una rueda deben sustituirse siempre en bloque. En el caso de la rueda delantera, que tiene instaladas dos mordazas, sustituya todas las pastillas de freno en ambas mordazas.

La sustitución individual de las pastillas reducirá la eficacia de los frenos y podría provocar un accidente.

Una vez instaladas las nuevas pastillas de freno, conduzca con mucha precaución hasta que las pastillas se hayan asentado.

Las pastillas y discos de freno nuevos necesitan un periodo de cuidadoso rodaje que optimizará el rendimiento y duración de los discos y las pastillas. La distancia recomendada para el rodaje de las nuevas pastillas y discos es de 300 km.

Durante este periodo, evite las frenadas fuertes, conduzca con precaución y deje distancias de frenado mayores.

Compensación del desgaste de las pastillas de freno

Advertencia

Si la palanca o el pedal de freno se notan demasiado blandas al ser accionadas, o si su recorrido es excesivo, es posible que haya aire en los conductos y manguitos de frenado o que los frenos estén defectuosos.

La conducción en tales circunstancias es peligrosa, y deberá solicitar a su concesionario autorizado Triumph que resuelva la anomalía antes de volver a circular con la motocicleta.

Conducir la motocicleta con los frenos defectuosos puede ocasionar la pérdida del control y provocar un accidente.

El desgaste de los discos y las pastillas de freno se compensa automáticamente y no tiene efecto alguno sobre el funcionamiento del pedal o la palanca de freno. Las piezas del sistema de frenado tanto delantero como trasero no precisan ningún reglaje.

Líquido de frenos de disco

Advertencia

El líquido de frenos es higroscópico; es decir, absorbe la humedad del aire.

La humedad absorbida reducirá en gran medida el punto de ebullición del líquido de frenos, con la consiguiente reducción de la eficacia de la frenada.

Por ello, sustituya siempre el líquido de frenos según los periodos especificados en el cuadro de mantenimiento planificado.

Utilice siempre líquido procedente de un recipiente precintado y nunca de recipientes no precintados o abiertos previamente.

No mezcle nunca líquidos de frenos de diferentes marcas o tipos.

Compruebe la ausencia de fugas de líquido de frenos alrededor de los racores, sellos y juntas de freno, y compruebe también que las mangueras no estén deterioradas ni presentan cortes u otros daños.

Corrija siempre cualquier anomalía antes de volver a circular con la motocicleta.

La no observancia de estos consejos hará que la conducción de la motocicleta sea peligrosa, con el consiguiente riesgo de pérdida del control de la motocicleta y de accidente.

⚠ Advertencia

Si el ABS no funciona, el sistema de frenos operará normalmente como sistema de frenos sin ABS.

En estas circunstancias, una frenada brusca provocará el bloqueo de las ruedas, lo cual puede ocasionar la pérdida de control del vehículo y provocar un accidente.

En caso de que se encienda el indicador luminoso, reduzca la velocidad y no circule más tiempo del necesario. Póngase en contacto con un concesionario autorizado Triumph lo antes posible para que la anomalía pueda ser detectada y subsanada.

Compruebe el nivel del líquido de frenos en ambos depósitos y sustituya el líquido según los periodos especificados en el cuadro de mantenimiento planificado. Utilice únicamente líquido DOT 4, tal y como se recomienda en la sección de especificaciones. El líquido de frenos debe sustituirse asimismo si se contamina con humedad u otros elementos contaminantes, o si se sospecha que puede estar contaminado.

Nota:

Se requiere una herramienta especial para purgar el sistema de frenos ABS. Póngase en contacto con su concesionario autorizado Triumph cuando sea necesario sustituir el líquido de frenos o el sistema hidráulico requiera servicio.

Inspección y ajuste del nivel de líquido de frenos delanteros

⚠ Advertencia

Si se observa una disminución apreciable del nivel del líquido de frenos en cualquiera de los depósitos, pida consejo a su concesionario autorizado Triumph antes de circular con la motocicleta.

Conducir con niveles bajos de líquido de frenos o con fugas de líquido de frenos es peligroso y afectará negativamente al rendimiento de la frenada con el consiguiente riesgo de pérdida de control de la motocicleta y de accidente.

Inspeccione y ajuste el nivel de líquido de frenos tal como se describe a continuación.

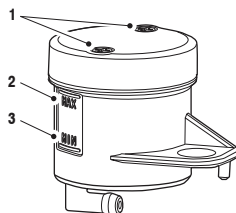

Fig. 3

1. Tornillos de retención de la tapa del depósito
2. Línea de nivel MÁX
3. Línea de nivel MIN

El nivel de líquido de frenos de los depósitos debe estar siempre situado entre las líneas de nivel MAX y MIN (con el depósito en posición horizontal).

Para ajustar el nivel del líquido de frenos:

- Suelte los tornillos de retención de la tapa del depósito y retire el tapón del depósito y el sello del diafragma.
- Llene el depósito hasta la línea de nivel MÁX con líquido de frenos DOT 4 procedente de un recipiente sellado.
- Vuelva a colocar la cubierta del depósito, asegurándose de que el sello del diafragma esté colocado de forma correcta entre la tapa del depósito y el cuerpo del depósito.
- Apriete los tornillos de retención de la tapa del depósito a 1 Nm.

Inspección del nivel del líquido de freno trasero



Advertencia

Si se observa una disminución apreciable del nivel del líquido de frenos en cualquiera de los depósitos, pida consejo a su concesionario autorizado Triumph antes de circular con la motocicleta.

Conducir con niveles bajos de líquido de frenos o con fugas de líquido de frenos es peligroso y afectará negativamente al rendimiento de la frenada con el consiguiente riesgo de pérdida de control de la motocicleta y de accidente.

El depósito de líquido de frenos trasero se encuentra debajo de la cubierta del piñón en el lado izquierdo de la motocicleta.

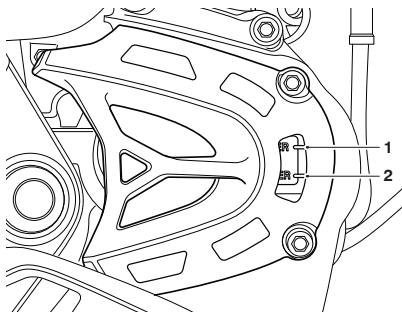

1. Nivel superior
2. Nivel inferior

Para inspeccionar el nivel del líquido de los frenos traseros:

- La palanca del líquido de frenos en el depósito del freno trasero se puede ver a través de una sección en la cubierta del piñón.
- El nivel de líquido de frenos debe estar situado entre las líneas de nivel superior e inferior.

Mantenimiento y reglaje

Ajuste del nivel del líquido de freno trasero

Advertencia

Si se observa una disminución apreciable del nivel del líquido de frenos en cualquiera de los depósitos, pida consejo a su concesionario autorizado Triumph antes de circular con la motocicleta.

Conducir con niveles bajos de líquido de frenos o con fugas de líquido de frenos es peligroso y afectará negativamente al rendimiento de la frenada con el consiguiente riesgo de pérdida de control de la motocicleta y de accidente.

El depósito de líquido de frenos trasero se encuentra debajo de la cubierta del piñón en el lado izquierdo de la motocicleta.

Para ajustar el nivel del líquido de los frenos traseros:

- Suelte las fijaciones y extraiga la cubierta exterior del piñón.

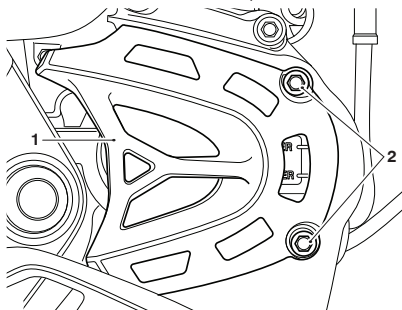

1. Cubierta exterior del piñón
2. Tornillos de fijación

Nota:

La fijación que sujeta la cubierta intermedia del piñón también asegura el depósito de líquido de frenos trasero a la cubierta del piñón.

- Suelte la fijación y extraiga la cubierta intermedia del piñón. Deseche el tornillo de fijación.

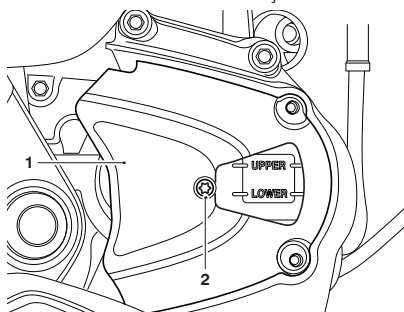

1. Cubierta intermedia del piñón
2. Tornillo de fijación

- Desprenda el depósito de líquido de frenos trasero de la cubierta del piñón.

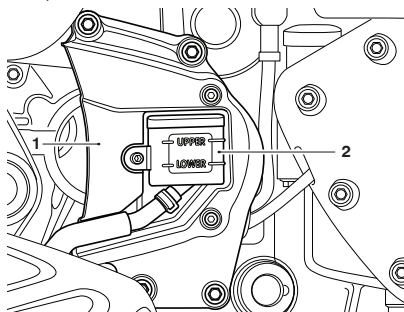

1. Cubierta del piñón
2. Depósito del líquido de freno trasero

- Suelte los tornillos de retención de la tapa del depósito de líquido de freno trasero y retire la tapa del depósito tomando nota de la posición del diafragma de sellado.
- Llene el depósito hasta la línea de nivel superior con líquido de frenos DOT 4 procedente de un recipiente sellado.
- Vuelva a colocar la cubierta del depósito, asegurándose de que el sello del diafragma esté colocado de forma correcta entre la tapa del depósito y el cuerpo del depósito.
- Apriete los tornillos de retención de la cubierta del depósito a 1 Nm.
- Vuelva a acoplar el depósito de líquido de frenos trasero a la cubierta del piñón.
- Vuelva a colocar la cubierta intermedia del piñón y apriete la nueva fijación a 3 Nm.
- Vuelva a colocar la cubierta exterior del piñón y apriete las fijaciones a 9 Nm.

Ajuste del pedal de freno trasero

⚠ Advertencia

El pedal del freno trasero puede requerir que se aplique presión para ajustarlo.

El pedal del freno trasero tiene bordes afilados que pueden causar lesiones en las manos y los dedos cuando se aplica presión para ajustarlo.

Al ajustar el pedal del freno trasero, use guantes adecuados para evitar lesiones en las manos y los dedos.

Scrambler 1200 Steve McQueen Edition y Scrambler 1200 XE únicamente

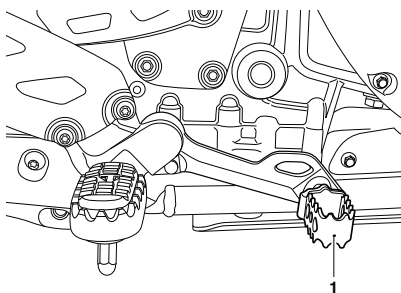

1. Pedal de freno trasero

El pedal del freno trasero es regulable en altura.

Para ajustar la altura del pedal del freno trasero:

- Levante el pedal del freno trasero y gírelo 180°. Esto ajustará la altura en +/- 10 mm.

Mantenimiento y reglaje

Conmutadores de las luces de freno

Advertencia

La conducción de la motocicleta con las luces de freno defectuosas es una acción ilegal y peligrosa.

Conducir una motocicleta con las luces de freno defectuosas puede ocasionar accidentes que resulten en lesiones del conductor o de otros usuarios de la vía.

La luz de freno se activa de forma independiente al accionar tanto el freno delantero como el trasero. Si, con el conmutador de encendido en posición de contacto (ON), la luz de freno no se enciende al tirar de la palanca del freno delantero o al accionar el pedal del freno trasero, solicite a su concesionario autorizado Triumph que revise y corrija la anomalía.

Espejos retrovisores

Advertencia

Conducir la motocicleta con los espejos retrovisores incorrectamente ajustados es peligroso.

Conducir la motocicleta con los espejos retrovisores incorrectamente ajustados causará una pérdida de visión de la parte trasera de la motocicleta. Es peligroso circular con la motocicleta sin una visión trasera suficiente.

Ajuste siempre los espejos retrovisores para conseguir una visión trasera suficiente antes de conducir la motocicleta.

Advertencia

No trate nunca de limpiar o ajustar los espejos retrovisores mientras conduce la motocicleta. Si el piloto retira sus manos del manillar mientras conduce la motocicleta, disminuirá su capacidad para mantener el control de la misma.

Tratar de limpiar o ajustar los espejos retrovisores mientras conduce la motocicleta puede producir la pérdida del control de la motocicleta y un accidente.

Intente limpiar o ajustar los espejos solo con la motocicleta parada.

Manillar

Advertencia

Se recomienda dejar el ajuste de los manillares en manos de un técnico cualificado o de un concesionario autorizado Triumph.

Los ajustes del manillar realizados por un técnico que no pertenezca a un concesionario autorizado Triumph puede afectar a la maniobrabilidad, la estabilidad u otros aspectos del funcionamiento de la motocicleta, lo que puede causar la pérdida del control de la motocicleta y un accidente.

Advertencia

Asegúrese de que la motocicleta esté estable y se encuentre convenientemente apoyada.

Apoyar correctamente la motocicleta ayudará a evitar que se caiga.

Una motocicleta apoyada de manera inestable podría caerse, sufriendo daños o causando lesiones al operador.

Nota:

Este procedimiento parte del supuesto de que los manillares están en la posición original de fábrica.

Si ya se ha ajustado el manillar como se describe a continuación, gire los tubos de subida del manillar 180° para volver a colocar el manillar en la posición estándar.

El manillar se puede ajustar para alcanzar aproximadamente 20 mm. Esto se consigue girando los tubos de subida del manillar.

Para ajustar el manillar:

- Afloje y retire los pernos de abrazadera superiores del manillar.

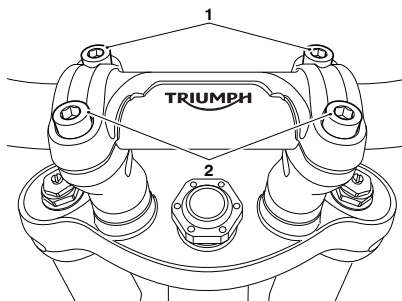

1. Pernos de abrazadera superiores delanteros
2. Pernos de abrazadera superiores traseros

- Retire la abrazadera superior.
- Extraiga el manillar de los tubos de subida del manillar y solicite a un asistente que los sujete.

Nota:

Scrambler 1200 Steve McQueen Edition y Scrambler 1200 XE - Se proporcionan separadores para ajustar la altura del manillar. Los separadores se encuentran debajo de los tubos de subida del manillar. Retire los tubos de subida del manillar. Añada o quite separadores según la altura requerida necesaria. Vuelva a colocar los tubos de subida del manillar y apriete los pernos de los tubos de subida del manillar a 38 Nm.

Mantenimiento y reglaje

- Gire 180° ambos tubos de subida y alinee los orificios de los pernos.
- Vuelva a colocar los manillares en los tubos de subida.

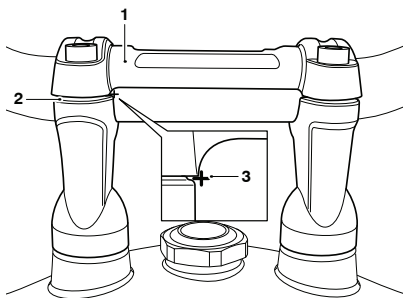

1. Abrazadera superior
2. Hendidura de la abrazadera, frontal
3. Marca de alineación del manillar

- Vuelva a colocar la abrazadera superior, y asegúrela con los pernos roscados de la abrazadera superior. No apriete completamente los pernos en esta etapa.
- Gire el manillar de manera que la marca de alineación grabada en él quede alineada con la hendidura delantera izquierda del elevador de la abrazadera.
- Apriete los pernos de la abrazadera superior a 24 Nm. Apriete primero los pernos de la abrazadera trasera y, a continuación, los pernos de la abrazadera delantera.

Cojinetes de dirección y ruedas

⚠ Precaución

Para evitar que la motocicleta se caiga durante la inspección, asegúrese de que está en equilibrio estable y fijada a un soporte adecuado.

No ejerza fuerzas extremas ni sacuda con energía las ruedas ya que podría desequilibrar la motocicleta y provocar su caída del soporte, con el consiguiente riesgo de lesiones.

Asegúrese de que la posición del bloque de soporte no provocará daños en la motocicleta.

Comprobación de la dirección

⚠ Advertencia

La conducción en tales circunstancias resulta peligrosa y puede ocasionar la pérdida del control de la motocicleta y provocar un accidente.

Si tiene cualquier duda, solicite a su concesionario autorizado Triumph la revisión de la motocicleta antes de circular de nuevo con ella.

Los cojinetes de la dirección (pipa de dirección) deben lubricarse e inspeccionarse de acuerdo con los requisitos de mantenimiento planificado. Compruebe también el estado de los cojinetes de las ruedas al mismo tiempo que el de los cojinetes de la dirección.

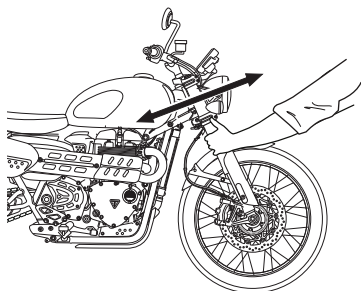

Inspección de la holgura de la dirección

Para inspeccionar la dirección:

- Sitúe la motocicleta en posición vertical y sobre terreno llano.
- Levante la rueda delantera del suelo y apoye la motocicleta.
- Sitúese delante de la motocicleta, a continuación sujete el extremo inferior de la horquilla delantera y trate de moverlas hacia delante y hacia atrás.
- Si detecta cualquier holgura en los cojinetes de la dirección (cabezal), solicite a su concesionario autorizado Triumph la comprobación y corrección de cualquier anomalía antes de volver a circular con la motocicleta.
- Retire el soporte y apoye la motocicleta sobre su caballete lateral.

Comprobación de los cojinetes de las ruedas

⚠ Advertencia

La conducción de la motocicleta con los cojinetes de las ruedas delantera o trasera desgastados o deteriorados es peligrosa y puede afectar negativamente a la estabilidad y maniobrabilidad de la motocicleta, con el consiguiente riesgo de accidente.

Si tiene cualquier duda, solicite a su concesionario autorizado Triumph la revisión de la motocicleta antes de circular de nuevo con ella.

La comprobación de los cojinetes de las ruedas debe efectuarse según los periodos especificados en el cuadro de mantenimiento planificado.

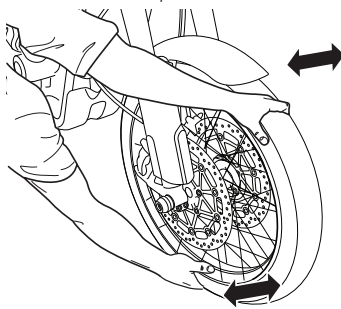

Comprobación de los cojinetes de las ruedas

Para comprobar los cojinetes de las ruedas:

- Sitúe la motocicleta en posición vertical y sobre terreno llano.
- Levante la rueda delantera del suelo y apoye la motocicleta.

Mantenimiento y reglaje

- Sitúese de pie junto a la motocicleta y a continuación mueva la parte superior de la rueda de un lado a otro.
- Si detecta cualquier holgura, solicite a su concesionario autorizado Triumph la comprobación y corrección de cualquier anomalía antes de volver a circular con la motocicleta.
- Coloque el soporte de elevación en la rueda trasera y repita el procedimiento sobre dicha rueda.
- Retire el soporte y apoye la motocicleta sobre su caballete lateral.

Nota:

Si los cojinetes de alguna de las dos ruedas presentan holgura en el cubo de la rueda o chirrían, o si las ruedas no giran con suavidad, solicite a su concesionario autorizado Triumph la revisión de los cojinetes de las ruedas.

Suspensión delantera

Advertencia

Asegúrese de que los reguladores se ajustan a la misma posición en ambas unidades de suspensión delantera.

Una diferencia de reglaje entre los reguladores izquierdo y derecho puede afectar a la maniobrabilidad y la estabilidad de la motocicleta, con el riesgo de pérdida del control de la motocicleta y de accidente.

Advertencia

Asegúrese de que se mantiene el correcto equilibrio entre las suspensiones trasera y delantera.

Un desequilibrio de la suspensión puede interferir en gran medida en las características de conducción de la motocicleta, con el consiguiente riesgo de pérdida de control y de accidente.

Consulte la tabla para obtener más información, o consulte a su concesionario autorizado Triumph.

El ajuste estándar de la suspensión proporciona una conducción cómoda y unas buenas características de maniobrabilidad para la conducción en solitario y en condiciones normales. Las siguientes tablas muestran los valores de ajuste recomendados para la suspensión delantera.

Reglaje de la suspensión delantera

La motocicleta se entrega de fábrica con el reglaje de la suspensión ajustado a los valores estándar, tal como se muestra en las tablas de la suspensión correspondientes.

Los valores mostrados en las tablas son solo una guía. Los requisitos de ajuste pueden ser diferentes en función del peso del conductor y el pasajero y las preferencias personales.

Todos los modelos

Reglaje de precarga de la suspensión		
Condición de carga		Precarga del muelle ¹
Conducción en solitario	Estándar	Mínimo
	Confort (más blanda)	Mínimo
	Deportiva (más firme)	Mínimo
Conductor y pasajero		Máximo

¹ Número de vueltas hacia la derecha del regulador partiendo de la posición de todo a la izquierda.

Scrambler 1200 XC

Ajustes de suspensión de amortiguación			
Condición de carga		Amortiguación del rebote ¹	Amortiguación de la compresión ¹
Conducción en solitario	Estándar	1,5	1,5
	Confort (más blanda)	4 (mínimo)	4 (mínimo)
	Deportiva (más firme)	0,25	0,25
Conductor y pasajero		1,5	1,5

¹ Número de vueltas del regulador hacia la izquierda desde la posición totalmente hacia la derecha.

Scrambler 1200 Steve McQueen Edition y Scrambler 1200 XE

Ajustes de suspensión de amortiguación			
Condición de carga		Amortiguación del rebote ¹	Amortiguación de la compresión ¹
Conducción en solitario	Estándar	2	2
	Confort (más blanda)	4 (mínimo)	4 (mínimo)
	Deportiva (más firme)	0,25	0,25
Conductor y pasajero		2	2
Todo terreno	Terreno liso	1	2
	Terreno desigual	4 (mínimo)	4 (mínimo)

¹ Número de vueltas del regulador hacia la izquierda desde la posición totalmente hacia la derecha.

Mantenimiento y reglaje

Ajuste de la precarga del muelle de suspensión delantera

El regulador de la precarga de muelle está ubicado en la parte superior de cada horquilla.

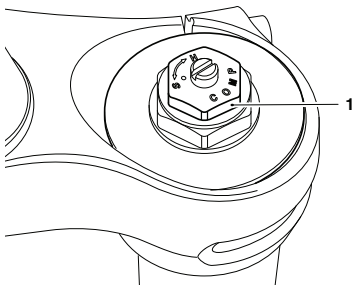

1. Regulador de la precarga del muelle de la suspensión delantera

Para cambiar el ajuste de la precarga del muelle:

- Gire el regulador de la precarga del muelle hacia la derecha para aumentar la precarga o bien hacia la izquierda para disminuirla.
- Cuente siempre el número de vueltas hacia la derecha desde la posición de máxima tensión del regulador (todo a la izquierda) y ponga los reguladores de ambas horquillas en la misma posición.

Ajuste de la amortiguación de la compresión y el rebote de la suspensión delantera

Reglaje de la amortiguación de la compresión

El regulador de la amortiguación de la compresión se encuentra únicamente en la parte superior de la horquilla del lado derecho.

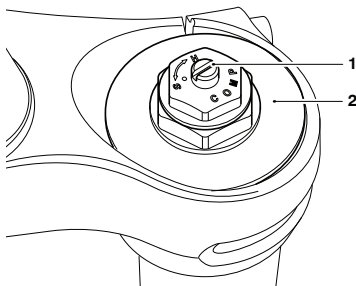

1. Regulador de la amortiguación de la compresión

2. Cubierta superior de la horquilla

Para ajustar la amortiguación de la compresión:

- Gire el regulador estriado COMP hacia la derecha para aumentar (H = suspensión más dura), o hacia la izquierda para disminuir (S = suspensión más blanda).
- Cuente siempre el número de vueltas partiendo de la posición de todo a la derecha.

Reglaje de la amortiguación del rebote

El regulador de la amortiguación del rebote se encuentra únicamente en la parte superior de la horquilla del lado izquierdo.

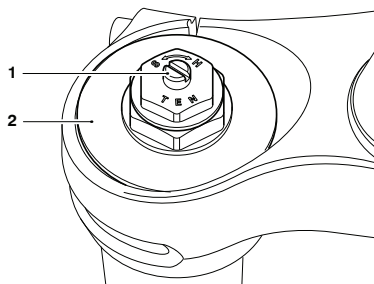

1. Regulador de la amortiguación del rebote
2. Cubierta superior de la horquilla

Para ajustar la amortiguación del rebote:

- Gire el regulador estriado TEN hacia la derecha para aumentar (H = suspensión más dura), o hacia la izquierda para disminuir (S = suspensión más blanda).
- Cuente siempre el número de vueltas partiendo de la posición de todo a la derecha.

Inspección de la horquilla delantera

⚠ Advertencia

La conducción de la motocicleta con una suspensión defectuosa o dañada es peligrosa y podría ocasionar la pérdida del control de la motocicleta y provocar un accidente.

⚠ Advertencia

Nunca intente desmontar ninguna pieza de las unidades de suspensión.

Todas las unidades de suspensión contienen aceite presurizado.

El contacto con el aceite a presión puede ocasionar daños en ojos y piel.

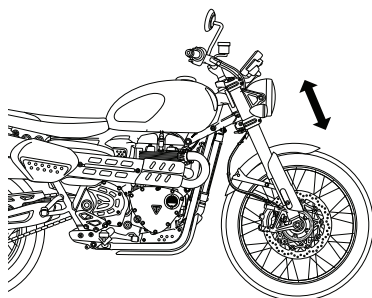

Revisión de la horquilla delantera

Para inspeccionar las horquillas:

- Coloque la motocicleta sobre terreno llano.
- Sujete el manillar, accione el freno delantero y sacuda la horquilla de arriba a abajo varias veces.
- Si detecta un excesivo agarrotamiento o rigidez, consulte a su concesionario autorizado Triumph.
- Compruebe que la horquilla no presente signos de deterioro, rasguños en la superficie de la corredera o fugas de aceite.
- En caso de detectar cualquiera de estas anomalías, consulte a un concesionario autorizado Triumph.

Suspensión trasera

Advertencia

Asegúrese de que los reguladores se ajustan a la misma posición en ambas unidades de suspensión trasera.

Una diferencia de reglaje entre los reguladores izquierdo y derecho puede afectar a la maniobrabilidad y la estabilidad de la motocicleta, con el riesgo de pérdida del control de la motocicleta y de accidente.

Advertencia

Asegúrese de que se mantiene el correcto equilibrio entre las suspensiones trasera y delantera.

Un desequilibrio de la suspensión puede interferir en gran medida en las características de conducción de la motocicleta, con el consiguiente riesgo de pérdida de control y de accidente.

Consulte la tabla para obtener más información, o consulte a su concesionario autorizado Triumph.

El ajuste estándar de la carga previa de la suspensión trasera proporciona una conducción cómoda y unas buenas características de maniobrabilidad para la conducción en solitario y en condiciones normales. Las siguientes tablas muestran los ajustes sugeridos para la suspensión trasera con distintas condiciones de carga para todos los modelos.

Las unidades de suspensión trasera de la motocicleta están equipadas con guías de muelle de plástico. Estas guías se desgastarán gradualmente. Si la motocicleta se usa en ambientes sucios o polvorientos, este desgaste se acelerará. Las guías de muelle de plástico son un elemento reemplazable y se pueden sustituir en un concesionario autorizado Triumph. El desgaste de la guía de muelle no afectará el rendimiento de la suspensión.

Nota:

Para reducir el desgaste de las guías de muelle de la suspensión trasera, se debe eliminar la suciedad entre ellas después de su uso en ambientes sucios o polvorientos.

Ajustes de la suspensión trasera

La motocicleta se entrega de fábrica con el reglaje de la suspensión ajustado a los valores estándar, tal como se muestra en las tablas de la suspensión correspondientes.

Los datos indicados en las tablas son sólo una guía. Los requisitos de ajuste pueden ser diferentes en función del peso del conductor y el pasajero y las preferencias personales.

Todos los modelos

Reglaje de precarga de la suspensión		
Condición de carga		Precarga del muelle trasero ¹
Conducción en solitario	Estándar	Mínimo
	Confort (más blanda)	Mínimo
	Deportiva (más firme)	Mínimo
Conductor y pasajero		Máximo

¹El mínimo es la posición totalmente a la izquierda y el máximo es la posición totalmente a la derecha.

Scrambler 1200 XC

Ajustes de suspensión de amortiguación			
Condición de carga		Amortiguación de la compresión trasera ¹	Amortiguación del rebote trasero ¹
Conducción en solitario	Estándar	18	30
	Confort (más blanda)	22	35
	Deportiva (más firme)	13	25
Conductor y pasajero		13	23

¹ Número de clics del regulador hacia la izquierda desde la posición completamente hacia la derecha, observando que la primera parada (clic) se cuenta como uno.

Scrambler 1200 Steve McQueen Edition y Scrambler 1200 XE

Ajustes de suspensión de amortiguación			
Condición de carga		Amortiguación de la compresión trasera ¹	Amortiguación del rebote trasero ¹
Conducción en solitario	Estándar	15	18
	Confort (más blanda)	20	25
	Deportiva (más firme)	10	15
Conductor y pasajero		8	13
Todo terreno	Terreno liso	10	13
	Terreno desigual	20	18

¹ Número de clics del regulador hacia la izquierda desde la posición completamente hacia la derecha, observando que la primera parada (clic) se cuenta como uno.

Mantenimiento y reglaje

Ajuste de la precarga del muelle de suspensión trasera

El regulador de la precarga del muelle se encuentra en la parte superior de la unidad de suspensión trasera.

Nota:

No es necesario quitar la cubierta de la unidad de suspensión trasera ni el silenciador para ajustar la suspensión. El acceso al regulador de precarga del muelle trasero se realiza desde la parte trasera de la motocicleta, debajo del asiento.

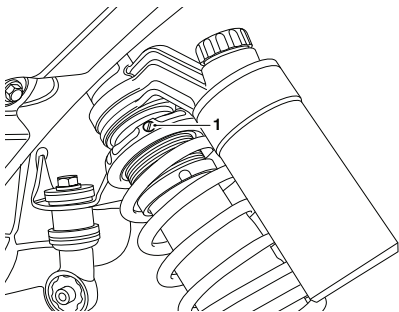

1. Tornillo Allen del regulador

Para ajustar la precarga del muelle trasero:

- Coloque el tornillo Allen en la parte superior de la unidad de suspensión trasera.

Nota:

Asegúrese de que el destornillador tiene un ajuste firme y apretado en la ranura del tornillo Allen antes de aflojar el tornillo Allen, de lo contrario, el tornillo Allen podría dañarse.

- Afloje el tornillo Allen.
- Gire el anillo del regulador hacia la derecha si desea incrementar la carga previa del muelle, y hacia la izquierda si desea reducirla.
- Apriete con cuidado el tornillo Allen a 0,5 Nm.

Ajuste de la amortiguación del rebote de la suspensión trasera

El regulador de la amortiguación del rebote se encuentra en la parte inferior de la unidad de suspensión trasera.

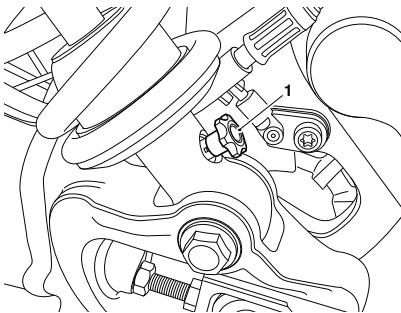

1. Regulador de la amortiguación del rebote de la suspensión trasera

Para ajustar la amortiguación del rebote:

- Gire el regulador de amortiguación del rebote hacia la derecha para aumentarla y hacia la izquierda para disminuirla.
- Cuente siempre el número de clics hacia la izquierda del regulador partiendo de la posición de todo a la derecha.

Ajuste de la amortiguación de la compresión de la suspensión trasera

El regulador de la amortiguación de la compresión se encuentra en la parte superior de la unidad de suspensión trasera.

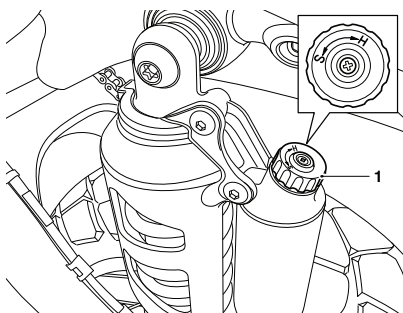

1. Regulador de la amortiguación de la compresión de la suspensión trasera

Para ajustar la amortiguación de la compresión:

- Gire el regulador de amortiguación de la compresión hacia la derecha para aumentar (H = suspensión más dura), o hacia la izquierda para disminuir (S = suspensión más blanda).
- Cuente siempre el número de clics hacia la izquierda del regulador partiendo de la posición de todo a la derecha.

Indicadores del ángulo de inclinación

⚠ Advertencia

Sustituya siempre las clavijas de los indicadores del ángulo de inclinación antes de que se desgasten hasta alcanzar su límite máximo.

Si los indicadores del ángulo de inclinación están desgastados más allá del límite máximo, la motocicleta se inclinará hasta alcanzar un ángulo inseguro.

La inclinación de la motocicleta en un ángulo inseguro puede ocasionar inestabilidad, la pérdida del control de la motocicleta y provocar un accidente.

Los indicadores del ángulo de inclinación se encuentran en los reposapiés del conductor.

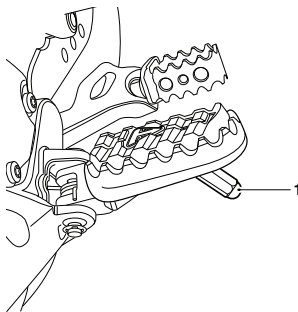

1. Indicador del ángulo de inclinación

Mantenimiento y reglaje

Los indicadores del ángulo de inclinación deben sustituirse al alcanzar el límite de desgaste máximo de 15 mm de longitud. El límite de desgaste máximo se muestra mediante una ranura en el indicador de ángulo de inclinación.

Compruebe regularmente si los indicadores del ángulo de inclinación están desgastados.

Neumáticos



Esta motocicleta está equipada con neumáticos, válvulas y llantas de radios.

Advertencia

Las cámaras internas deben utilizarse únicamente en motocicletas equipadas con ruedas con radios y neumáticos con la leyenda 'TUBE TYPE'.

Algunas marcas de neumáticos con el distintivo 'TUBELESS' (sin cámara) pueden resultar adecuadas para el uso con cámara interna. Si este es el caso, la pared del neumático estará marcada con texto que permitirá la instalación de una cámara interna.

⚠ Advertencia (continuación)

El uso de una cámara interna con un neumático con el distintivo 'TUBELESS', en el que NO se indique que es apropiado para ser utilizado con una cámara interna, o el uso de una cámara interna en una rueda de aleación con la leyenda 'SUITABLE FOR TUBELESS TYRES' dará lugar a que el neumático se desinfla, con el consiguiente riesgo de pérdida de control de la motocicleta y de accidente.

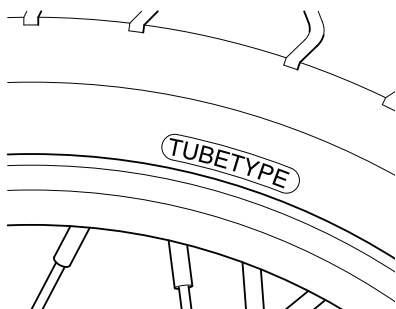

Marcado típico de los neumáticos

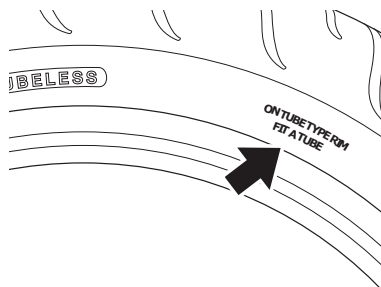

Marcado típico de los neumáticos -
Neumáticos sin cámara apropiados para
su uso con cámara interna

Presiones de inflado de neumáticos

⚠ Advertencia

Un inflado incorrecto de los neumáticos causará un desgaste anómalo de la banda de rodadura del neumático y problemas de estabilidad que pueden ocasionar la pérdida del control del vehículo y provocar un accidente.

Unos neumáticos poco inflados pueden provocar derrapes o incluso que el neumático se salga de la llanta. Un inflado excesivo causará inestabilidad y desgastará antes la banda de rodadura.

Ambos supuestos son peligrosos y pueden ocasionar la pérdida del control de la motocicleta y provocar un accidente.

⚠ Advertencia

Reducir las presiones de inflado de los neumáticos para la conducción todo terreno pondrá en peligro la estabilidad de la conducción en carretera.

Asegúrese siempre de que las presiones de inflado de los neumáticos para uso en carretera estén ajustadas según lo indicado en la sección Especificaciones.

La conducción de la motocicleta con los neumáticos inflados a presiones incorrectas puede resultar en la pérdida del control de la motocicleta y un accidente.

Mantenimiento y reglaje

Una presión de neumáticos correcta proporcionará la máxima estabilidad y comodidad de conducción, y además prolongará la vida de los neumáticos. En caso de que los neumáticos estén fríos, compruebe siempre su presión antes de iniciar la marcha. Compruebe a diario la presión de los neumáticos y ajústela en caso necesario. Si desea detalles sobre las presiones de inflado correctas, consulte la sección de especificaciones.

Sistema de supervisión de la presión de inflado de neumáticos (TPMS) (si está instalado)

Precaución

Una etiqueta adherida a la llanta indica la posición del sensor de la presión del neumático.

Es preciso tener cuidado de no dañar los sensores de presión de inflado al sustituir los neumáticos.

Deje la sustitución de los neumáticos en manos de su concesionario autorizado Triumph y hágale saber que las ruedas incorporan sensores de presión de inflado.

Precaución

No utilice líquido antipinchazos ni ningún otro elemento que pueda obstruir el flujo de aire hacia los orificios del sensor del TPMS. Cualquier bloqueo en el orificio de presión de aire del sensor de TPMS durante el funcionamiento causará el bloqueo del sensor, produciendo daños irreparables en el conjunto del sensor del TPMS.

Los daños causados por el uso de líquido antipinchazos o un mantenimiento incorrecto no se consideran un defecto de fabricación y no serán cubiertos por la garantía.

Deje la sustitución de los neumáticos en manos de su concesionario autorizado Triumph y hágale saber que las ruedas incorporan sensores de presión de inflado.

Las presiones de inflado de los neumáticos que muestran sus instrumentos indican la presión de inflado real de los neumáticos en el momento de seleccionar la pantalla. Es posible que este dato difiera del dato mostrado cuando los neumáticos estaban fríos, porque durante la conducción los neumáticos se calientan y hacen que el aire en su interior se expanda y la presión de inflado aumente. Las presiones de inflado en frío especificadas por Triumph tienen en cuenta este hecho.

Ajuste únicamente la presión de los neumáticos cuando estén fríos y utilizando un manómetro preciso. No utilice la pantalla de presión de inflado de los neumáticos de los instrumentos.

Desgaste de los neumáticos

A medida que la banda de rodadura del neumático se va borrando, el neumático se vuelve más vulnerable a los pinchazos y los fallos. Se calcula que el 90% de todos los problemas relacionados con los neumáticos se producen durante el último 10% de su vida (90% de desgaste). Se recomienda cambiar los neumáticos antes de que se desgasten hasta la profundidad mínima de la banda de rodadura.

Profundidad mínima recomendada de la banda de rodadura

Advertencia

La conducción de la motocicleta con los neumáticos desgastados en exceso es arriesgada y afectará negativamente a la tracción, la estabilidad y la maniobrabilidad, lo cual puede ocasionar la pérdida del control del vehículo y provocar un accidente.

Cuando un neumático sin cámara, utilizado sin una cámara, sufre un pinchazo, normalmente se desinfla muy lentamente. Compruebe siempre con atención que los neumáticos no presenten pinchazos. Compruebe asimismo que no tengan cortes ni clavos u otros objetos punzantes clavados. La conducción de la motocicleta con los neumáticos pinchados o deteriorados afectará negativamente a la tracción, la estabilidad y la manejabilidad, lo cual puede ocasionar la pérdida del control del vehículo y provocar un accidente.

Advertencia (continuación)

Compruebe que las llantas no presenten abolladuras o deformaciones. La conducción de la motocicleta con llantas o neumáticos defectuosos o dañados es peligrosa y podría ocasionar la pérdida del control de la motocicleta y provocar un accidente.

Póngase en contacto con su concesionario autorizado Triumph para la sustitución de los neumáticos o para una revisión segura de su estado.

De acuerdo con el cuadro de mantenimiento periódico, proceda a la medición de la profundidad de la banda de rodadura con un calibre de profundidad y sustituya cualquier neumático que presente una profundidad igual o inferior a la mínima permitida según la siguiente tabla:

Por debajo de 130 km/h	2 mm
A más de 130 km/h	Delantero 2 mm Trasero 3 mm

Sustitución de neumáticos

Todas las motocicletas Triumph se prueban concienzudamente y con el máximo cuidado en muy diversas condiciones de circulación para garantizar que se homologa la combinación de neumáticos más adecuada a las características de cada modelo. Cuando adquiera nuevos neumáticos, es esencial que se trate de neumáticos y cámaras internas (si están instaladas) homologados y en

Mantenimiento y reglaje

las combinaciones homologadas. El uso de cámaras internas o neumáticos no homologados o bien homologados pero en combinaciones no homologadas puede ocasionar la pérdida del control de la motocicleta y provocar un accidente.

Se dispone de una lista de neumáticos y cámaras homologados específicos de su motocicleta en su concesionario autorizado Triumph, o en Internet en www.triumph.co.uk. Deje siempre en manos del personal de su concesionario autorizado Triumph la colocación y equilibrado de los neumáticos y las cámaras internas, ya que es quien dispone de los conocimientos y las habilidades necesarias para garantizar una instalación segura y eficaz.

Cuando precise sustituir los neumáticos o las cámaras internas, solicite consejo a su concesionario autorizado Triumph, quien determinará qué combinación de neumáticos y cámaras internas debe escoger de la lista homologada, y los instalará de acuerdo con las instrucciones del fabricante del neumático y la cámara interna.

Inicialmente, los nuevos neumáticos y las cámaras internas no producirán las mismas características de manejabilidad que los neumáticos desgastados y las cámaras internas, y el conductor debe dejar una distancia de conducción adecuada (aproximadamente 160 km) para acostumbrarse a las nuevas características de manejabilidad.

Transcurridas 24 horas de su instalación, deberá comprobarse y ajustarse la presión de los neumáticos y las cámaras internas, así como verificar su correcto asentamiento. En caso necesario deberá procederse a la correspondiente rectificación. Deben llevarse a cabo las mismas comprobaciones y ajuste cuando se hayan recorrido 160 km desde la instalación.

Advertencia

Las cámaras internas deben utilizarse únicamente en motocicletas equipadas con ruedas con radios y neumáticos con la leyenda 'TUBE TYPE'.

Algunas marcas de neumáticos con el distintivo 'TUBELESS' (sin cámara) pueden resultar adecuadas para el uso con cámara interna. Si este es el caso, la pared del neumático estará marcada con texto que permitirá la instalación de una cámara interna.

El uso de una cámara interna con un neumático con el distintivo 'TUBELESS', en el que NO se indique que es apropiado para ser utilizado con una cámara interna, o el uso de una cámara interna en una rueda de aleación con la leyenda 'SUITABLE FOR TUBELESS TYRES' dará lugar a que el neumático se desinfe, con el consiguiente riesgo de pérdida de control de la motocicleta y de accidente.

Advertencia

No instale neumáticos con cámara en llantas sin cámara.

El talón no se asentará y los neumáticos podrían deslizarse en las llantas, desinflándose con rapidez, con el consiguiente riesgo de pérdida del control de la motocicleta y de accidente.

Nunca instale una cámara en el interior de un neumático sin cámara sin la leyenda apropiada. Se generaría fricción en el interior del neumático; el calentamiento resultante podría hacer explotar la cámara y el neumático se desinflaría rápidamente, lo cual ocasionaría la pérdida de control de la motocicleta y provocaría un accidente.

Advertencia

Si alguno de los neumáticos o cámaras internas presenta un pinchazo, se debe sustituir tanto el neumático como la cámara interna.

De lo contrario, incluso aunque se haya reparado el pinchazo, la estabilidad del vehículo puede verse comprometida, con el consiguiente riesgo de pérdida de control y de accidente.

Advertencia

Si se sospecha que un neumático puede estar dañado, por ejemplo tras chocar contra un bordillo, solicite a un concesionario autorizado Triumph que revise tanto el interior como el exterior del neumático.

Los daños en los neumáticos no siempre son visibles desde el exterior.

La conducción de la motocicleta con los neumáticos dañados puede ocasionar la pérdida del control del vehículo y provocar un accidente.

Advertencia

El uso de una motocicleta con neumáticos o cámaras internas mal asentados, con presiones de inflado incorrectas, o sin que el conductor se haya familiarizado con su comportamiento puede ocasionar la pérdida del control del vehículo y provocar un accidente.

Advertencia

El sistema del ABS funciona comparando la velocidad relativa de las ruedas delantera y trasera.

El uso de neumáticos no recomendados puede afectar a la velocidad de las ruedas y causar una anomalía de funcionamiento del ABS, lo cual podría suponer la pérdida de control del vehículo y provocar un accidente en condiciones en las que el ABS funcionaría con normalidad.

Mantenimiento y reglaje

Advertencia

Es necesario equilibrar con precisión las ruedas para garantizar la seguridad y estabilidad de la motocicleta. No retire ni sustituya ninguno de los contrapesos de las ruedas. Un equilibrado de ruedas incorrecto puede ocasionar inestabilidad y pérdida del control del vehículo, y provocar un accidente.

Cuando sea necesario equilibrar las ruedas, por ejemplo después de la sustitución de los neumáticos o de la cámara interna, acuda a su concesionario autorizado Triumph.

Utilice únicamente pesos autoadhesivos. Los pesos con sujeción por grapa pueden dañar tanto la rueda como el neumático o la cámara interna, provocando su desinflado con el consiguiente riesgo de pérdida de control del vehículo y de accidente.

Advertencia

Los neumáticos y las cámaras internas utilizados en un dinamómetro de rodillos pueden haber sufrido daños. En algunos casos, puede que el daño no sea visible en la superficie externa del neumático.

Si los neumáticos y las cámaras internas se han utilizado en un dinamómetro de rodillos es necesario sustituirlos, ya que el uso continuado de unos neumáticos o cámaras internas dañados puede ocasionar inestabilidad y pérdida del control de la motocicleta, con riesgo de provocar un accidente.

Batería

Advertencia

La batería contiene ácido sulfúrico (ácido de la batería). El contacto de esta sustancia con la piel o los ojos puede provocar graves quemaduras. Utilice prendas de protección y una careta facial protectora.

Si el ácido de la batería entra en contacto con su piel, lávese inmediatamente con agua.

Si el ácido de la batería penetra en sus ojos, lávelos con agua durante un período mínimo de 15 minutos y SOLICITE INMEDIATAMENTE ATENCIÓN MÉDICA.

Si traga ácido de la batería, beba grandes cantidades de agua y SOLICITE INMEDIATAMENTE ATENCIÓN MÉDICA.

MANTENGA EL ÁCIDO DE LA BATERÍA FUERA DEL ALCANCE DE LOS NIÑOS.

⚠ Advertencia

Bajo ciertas circunstancias, la batería puede liberar gases explosivos. Asegúrese de mantener chispas, llamas y cigarrillos lejos de la batería.

No conecte cables puente a la batería, ni ponga en contacto los polos o invierta su polaridad, puesto que cualquiera de esas acciones puede originar una chispa que podría inflamar los gases de la batería, con el consiguiente riesgo de lesiones personales.

Cuando recargue o utilice la batería en un lugar cerrado, asegúrese de disponer de la ventilación adecuada.

⚠ Advertencia

La batería contiene materiales nocivos. Mantenga a los niños y las mascotas alejados de la batería en todo momento.

Retirada de la batería

⚠ Advertencia

Asegúrese de que los terminales de la batería no toquen el bastidor de la motocicleta.

Esto puede causar un cortocircuito o una chispa que encendería los gases de la batería, causando riesgo de lesiones personales.

Para retirar la batería:

- Retire el sillín (consulte página 96).
- Suelte las tres fijaciones y desprenda con cuidado la bandeja de almacenamiento.

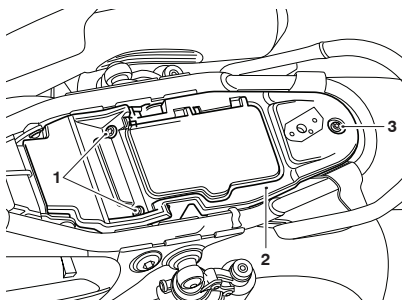

1. Fijaciones delanteras
2. Bandeja de almacenamiento
3. Fijación trasera

Nota:

Tome nota de la posición y el enrutamiento del conector USB y de los cables de la antena de baja frecuencia (LF) para volver a instalarlos.

Mantenimiento y reglaje

- Con cuidado, invierta la bandeja de almacenamiento y desprenda el conector USB y los cables de la antena de baja frecuencia (LF) de la bandeja de almacenamiento.

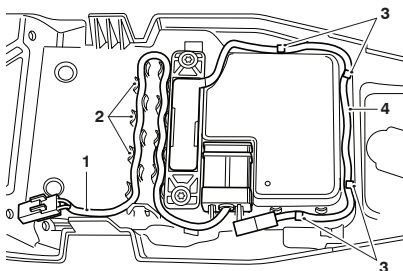

1. Cable del conector USB
2. Abrazaderas de retención del cable del conector USB
3. Abrazaderas de retención del cable de la antena de baja frecuencia (LF)
4. Cable de la antena de baja frecuencia (LF)

- Coloque la bandeja de almacenamiento para permitir el acceso a la batería.

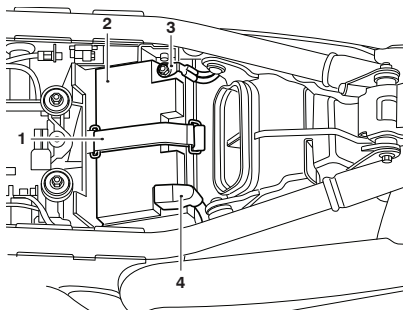

1. Correa de sujeción de la batería
2. Batería
3. Terminal negativo (-)
4. Terminal positivo (+)

- Desconecte los polos de la batería, empezando por el polo negativo (negro).
- Retire la correa de sujeción de la batería.
- Extraiga la batería de su alojamiento.

Eliminación de la batería

En caso de que precise sustituir la batería, deberá entregar la batería sustituida a una planta de reciclaje que asegure que las sustancias peligrosas contenidas en la batería no causan daño al medio ambiente.

Mantenimiento de la batería

⚠ Advertencia

El ácido de la batería es corrosivo y venenoso, y provocará lesiones en la piel en caso de contacto directo.

Nunca trague el ácido de la batería o permita que entre en contacto con la piel.

Para prevenir posibles lesiones, proteja siempre ojos y piel cuando manipule la batería.

La batería es de tipo sellado y no requiere más mantenimiento que la comprobación de la tensión y la recarga rutinaria si es necesario, como por ejemplo tras un periodo de inactividad prolongada.

Limpie la batería con un paño limpio y seco. Asegúrese de que los puntos de conexión de los cables estén limpios.

No es posible ajustar el nivel de ácido en la batería; la tira de sellado no se debe retirar.

Descarga de la batería



Precaución

El nivel de carga de la batería se debe mantener para maximizar la vida de la batería.

Si el nivel de carga de la batería no se mantiene, se podrían producir graves daños internos en la batería.

En condiciones normales, el sistema de carga de la motocicleta mantendrá la batería completamente cargada. Sin embargo, si la motocicleta no se utiliza, la batería se descargará gradualmente debido a un proceso normal denominado autodescarga; el reloj, la memoria del módulo de control del motor (ECM), una temperatura ambiente elevada, o la adición de sistemas eléctricos de seguridad u otros accesorios eléctricos aumentarán esta velocidad de descarga de la batería. Desconectar la batería de la motocicleta durante los periodos de inactividad reducirá la velocidad de descarga.

Descarga de la batería durante los periodos de inactividad y de uso poco frecuente de la motocicleta

Durante los periodos de inactividad o de uso poco frecuente de la motocicleta, compruebe la tensión de la batería semanalmente con un multímetro. Siga las instrucciones del fabricante proporcionadas junto con el multímetro.

Si el voltaje de la batería cae por debajo de 12,7 V, es necesario cargar la batería.

Si la batería se descarga o permanece descargada incluso durante un corto periodo de tiempo, se producirá la sulfatación de las placas de plomo. La sulfatación es una parte normal de la reacción química dentro de la batería, sin embargo con el tiempo el sulfato puede cristalizarse en las placas dificultando o imposibilitando la recuperación. Este daño permanente no está cubierto por la garantía de la motocicleta, ya que no se debe a un defecto de fabricación.

Mantener la batería completamente cargada reduce la probabilidad de que se congele en entornos fríos. Si la batería se congela se producirán graves daños internos en la misma.

Mantenimiento y reglaje

Carga de la batería

Advertencia

La batería emite gases explosivos; evite la proximidad de chispas, llamas y cigarrillos encendidos. Cuando recargue o utilice la batería en un lugar cerrado, asegúrese de que dispone de la ventilación adecuada.

La batería contiene ácido sulfúrico (ácido de la batería). El contacto de esta sustancia con la piel o los ojos puede provocar graves quemaduras. Utilice prendas de protección y una careta facial protectora.

Si el ácido de la batería entra en contacto con su piel, lávese inmediatamente con agua.

Si el ácido de la batería entra en sus ojos, lávelos con agua durante un periodo mínimo de 15 minutos y SOLICITE INMEDIATAMENTE ATENCIÓN MÉDICA.

Si traga ácido de la batería, beba grandes cantidades de agua y SOLICITE INMEDIATAMENTE ATENCIÓN MÉDICA.

MANTENGA EL ÁCIDO DE LA BATERÍA FUERA DEL ALCANCE DE LOS NIÑOS.

Precaución

No utilice un cargador rápido para baterías de automóviles, ya que podría sobrecargar la batería y dañarla.

Para ayudarle a seleccionar un cargador de batería, a comprobar la tensión de la batería o a cargar la batería, póngase en contacto con su concesionario autorizado Triumph local.

Si la tensión de la batería cae por debajo de 12,7 V, será necesario cargar la batería utilizando un cargador de baterías homologado por Triumph. Retire siempre la batería de la motocicleta y siga las instrucciones proporcionadas junto con el cargador de baterías.

Para periodos de inactividad mayores (superiores a dos semanas), se debe retirar la batería de la motocicleta y mantenerla cargada utilizando un cargador de mantenimiento homologado de Triumph.

De igual modo, si la carga de la batería cae hasta un nivel en el que la motocicleta no arranca, retire la batería de la motocicleta antes de cargarla.

Instalación de la batería

Advertencia

Asegúrese de que los terminales de la batería no toquen el bastidor de la motocicleta.

Esto puede causar un cortocircuito o una chispa que encendería los gases de la batería, causando riesgo de lesiones personales.

Para instalar la batería:

- Coloque la batería en su alojamiento.
- Asegúrela con la correa de la batería.
- Vuelva a conectar la batería, empezando por el polo positivo (rojo).

Mantenimiento y reglaje

- Apriete los terminales de la batería a 4,5 Nm.
- Aplique una ligera capa de grasa a los terminales para evitar la corrosión.
- Cubra el terminal positivo con la tapa protectora.
- Vuelva a acoplar el conector USB y los cables de la antena de baja frecuencia (LF) a la bandeja de almacenamiento de la manera observada en la retirada.

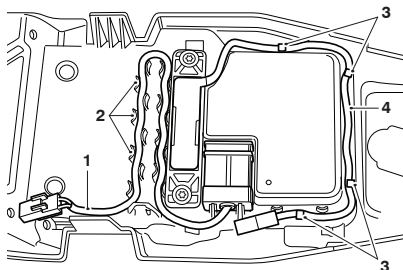

1. Cable del conector USB
2. Abrazaderas de retención del cable del conector USB
3. Abrazaderas de retención del cable de la antena de baja frecuencia (LF)
4. Cable de la antena de baja frecuencia (LF)

- Vuelva a colocar la bandeja de almacenamiento y apriete las dos fijaciones delanteras a 5 Nm y la fijación trasera a 3 Nm.

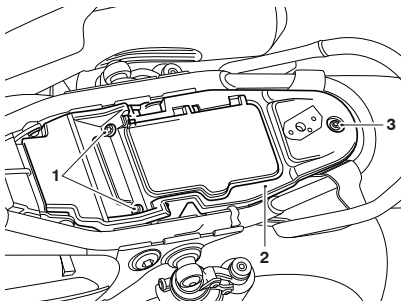

1. Fijaciones delanteras
2. Bandeja de almacenamiento
3. Fijación trasera

- Vuelva a colocar el sillín (consulte página 96).

Mantenimiento y reglaje

Fusibles

Advertencia

Sustituya siempre los fusibles fundidos por fusibles nuevos del amperaje correcto (tal como se indica en la cubierta de la caja de fusibles).

Nunca reemplace un fusible fundido con un fusible de un amperaje diferente.

El uso de un fusible con un amperaje inadecuado puede provocar fallos eléctricos que ocasionen daños en la motocicleta, la pérdida de su control y un accidente.

Nota:

Sabrà que se ha fundido un fusible cuando los sistemas a los cuales protege dejen de funcionar. Utilice la siguiente tabla para identificar el fusible fundido.

La caja de fusibles està situada detràs del panel lateral izquierdo. Para acceder a ella, deberà retirar previamente el panel lateral (consulte página 94).

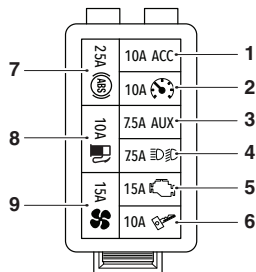

Caja de fusibles

Posición	Circuito protegido	Amperaje
1	Enchufe de accesorios, puños calefactados	10
2	Instrumentos	10
3	Auxiliar (alarma, claxon)	7,5
4	Iluminación	7,5
5	EMS	15
6	Encendido	10
7	ABS	25
8	Bomba de combustible	10
9	Ventilador	15

Nota:

El fusible principal de 30 A està en una caja de fusibles independiente que tambièn se encuentra detràs del panel izquierdo.

Faros delanteros



⚠ Advertencia

Adecue la velocidad de la motocicleta a las condiciones climatológicas y de visibilidad de la conducción.

Asegúrese de que el haz del faro delantero esté reglado de manera que ilumine la superficie de la carretera de forma suficiente sin deslumbrar a los conductores que circulan en sentido contrario.

Un faro reglado de forma incorrecta puede afectar negativamente a la visibilidad y ser causa de accidente.

⚠ Advertencia

Nunca trate de reglar el haz de un faro con la motocicleta en marcha.

En caso contrario podría perder el control del vehículo y sufrir un accidente.

⚠ Precaución

No cubra el faro delantero o la lente con ningún objeto que pueda obstruir la libre circulación de aire o la disipación del calor.

Si cubre la lente del faro delantero durante el uso con prendas, equipaje, cinta adhesiva, dispositivos destinados a alterar o ajustar el haz de luz del faro delantero o cubiertas de lente de faro delantero no originales, provocará el calentamiento y la distorsión de la lente del faro delantero, lo que causará daños irreparables en el conjunto del faro delantero.

Los daños causados por sobrecalentamiento no se consideran un defecto de fabricación y no serán cubiertos por la garantía.

Si el faro delantero debe cubrirse durante el uso (por ejemplo, la colocación de cinta en la lente del faro delantero en condiciones de circuito cerrado), deberá desconectar el faro delantero.

Faros delanteros

La unidad del faro delantero es una unidad LED sellada y que no requiere mantenimiento. La unidad del faro delantero debe sustituirse en caso de fallo del faro.

Mantenimiento y reglaje

Reglaje de los faros delanteros

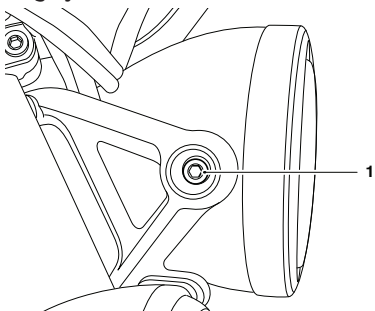

1. Perno de montaje del conjunto del faro delantero

Para ajustar el haz del faro delantero:

- Siempre asegúrese de que el manillar esté en posición recta.
- El reglaje vertical del faro delantero se controla aflojando los pernos de montaje del conjunto del faro delantero y modificando la posición del conjunto del faro delantero.
- Vuelva a apretar los pernos de montaje del conjunto del faro delantero después de ajustar a 10 Nm.

Luz trasera

La luz trasera es una unidad LED sellada y que no requiere mantenimiento. Las unidades de las luces traseras deben sustituirse en caso de fallo de la luz trasera.

Luces traseras multifunción (si están instaladas)

Las unidades de luz trasera multifunción funcionan como luz de posición trasera, luz de freno e indicadores de dirección.

Las unidades de luz trasera multifunción son unidades LED selladas y libres de mantenimiento, y deben sustituirse en caso de fallo de las luces traseras.

Indicadores luminosos de dirección

Las unidades de las luces de los indicadores de dirección son unidades LED selladas que no requieren mantenimiento. La unidad de las luces de los indicadores de dirección debe sustituirse en caso de fallo del indicador de dirección.

Luz de placa de matrícula

La luz de la placa de matrícula es una unidad LED sellada y que no requiere mantenimiento. La unidad de la luz de la placa de matrícula debe sustituirse en caso de fallo de la luz de la placa de matrícula.

Esta página se ha dejado en blanco de forma intencionada

Limpeza y almacenamiento

Índice

Limpeza.....	176
Preparación para el lavado.....	176
Cuidados especiales.....	177
Lavado.....	178
Tras el lavado.....	178
Cuidado de la pintura brillante.....	179
Cuidado de la pintura mate.....	179
Componentes de aluminio - Sin lacar ni pintar.....	180
Limpeza de componentes de acero inoxidable y cromo.....	180
Cromo negro.....	181
Limpeza del sistema de escape.....	181
Cuidado del sillín.....	182
Limpeza del parabrisas (si está instalado).....	183
Cuidado de los productos de cuero.....	184
Inactividad prolongada.....	185

Limpieza y almacenamiento

Limpieza

La limpieza frecuente y en periodos regulares es una parte esencial del mantenimiento de su motocicleta. Si limpia con regularidad la motocicleta, su buen aspecto se conservará durante muchos años.

Es muy importante lavar la motocicleta con agua fría que incorpore un limpiador especial para automóviles, y hacerlo sobre todo cuando el vehículo se haya expuesto a la brisa o el agua marina o haya circulado por carreteras polvorientas o con barro, y en invierno, cuando las carreteras pueden presentar hielo o nieve.

No utilice detergente doméstico, puesto que su uso puede facilitar la aparición de corrosión.

Aunque los términos de la garantía de su motocicleta cubren la corrosión de ciertas partes, se recomienda al propietario seguir estos consejos, que no sólo evitarán la aparición de corrosión sino que mejorarán el aspecto del vehículo.

Preparación para el lavado

Antes del lavado, deben tomarse una serie de precauciones para evitar que el agua entre en contacto con ciertas partes.

Apertura trasera del sistema de escape: Cubrir con una bolsa de plástico sujeta con gomas elásticas.

Palancas de embrague y freno, alojamientos de los conmutadores en el manillar: Cubrir con bolsas de plástico.

Conmutador de encendido y bloqueo de la dirección: Cubrir el ojo de la cerradura con cinta adhesiva.

Retire cualquier tipo de joya, como anillos, relojes, cremalleras o hebillas de cinturones, ya que podrían rayar o incluso dañar las superficies pintadas o pulidas.

Utilice esponjas o paños de limpieza independientes para lavar las superficies pintadas/pulidas y las zonas del chasis. Las zonas del chasis (como por ejemplo las ruedas y la zona bajo el guardabarros) estarán expuestas a suciedad y polvo de la carretera más abrasivos, lo cual podría rayar las superficies pintadas o pulidas si se utilizan las mismas esponjas o paños de limpieza.

Cuidados especiales

Precaución

No utilice productos de limpieza a alta presión ni limpiadores a vapor.

El uso de productos de limpieza a alta presión y limpiadores de vapor puede dañar los sellos y hacer que penetre agua o vapor en los cojinetes y otros componentes, causando un desgaste prematuro por corrosión y pérdida de lubricación.

Precaución

Nunca rociar con agua la parte cercana al conducto de toma de aire.

El conducto de toma de aire normalmente se encuentra bajo el sillín del conductor, bajo el depósito de combustible o cerca de la pipa de la dirección.

El agua rociada en esta zona podría penetrar en la caja de admisión y en el motor, dañando ambos.

No tome agua cerca de los siguientes lugares:

- Conducto de toma de aire
- Cualquier componente eléctrico visible
- Cilindros de freno y mordazas de freno
- Carcasas de los interruptores del manillar
- Cojinetes del cabezal
- Instrumentos
- Tapón de llenado de aceite

- Respiradero de caja cónica trasera (si está instalado)
- Trasera de los faros
- Sillines
- Sellos y cojinetes de la suspensión
- Bajo el depósito de combustible
- Cojinetes de las ruedas.

Nota:

El uso de jabones muy alcalinos puede dejar residuos sobre las superficies pintadas así como provocar la aparición de manchas provocadas por el agua.

Utilice siempre un jabón poco alcalino para el lavado del vehículo.

Limpieza y almacenamiento

Lavado

Para lavar la motocicleta, haga lo siguiente:

- Asegúrese de que el motor de la motocicleta esté frío.
- Prepare una mezcla de agua fría y un producto de limpieza suave para automóviles. No use los jabones de alto contenido alcalino usualmente disponibles en el mercado puesto que dejan residuos.
- Lave la motocicleta con una esponja o un paño suave. No utilice un estropajo de cocina o metálico, ya que dañará los acabados.
- Aclare la motocicleta con agua fría en abundancia.

Tras el lavado

Advertencia

Nunca lubrique o aplique cera sobre los discos de freno.

Limpie siempre el disco de freno con un limpiador patentado de discos de freno que no contenga aceite.

Los discos de freno encerados o lubricados pueden causar la pérdida de potencia de frenado y un accidente.

Después de lavar la motocicleta, haga lo siguiente:

1. Retire las bolsas de plástico y la cinta adhesiva, y despeje las tomas de aire.
2. Lubrique los pivotes, pernos y tuercas.
3. Compruebe el funcionamiento de los frenos antes de circular con la motocicleta.
4. Utilice un paño seco o una gamuza para absorber el agua sobrante. Seque siempre la motocicleta para evitar la aparición de corrosión.
5. Arranque el motor y déjelo en marcha unos 5 minutos. Asegúrese de que la ventilación sea adecuada para los humos de escape.

Cuidado de la pintura brillante

La pintura brillante debe lavarse y secarse de la manera explicada anteriormente, y después debe protegerse con un producto de pulido para automoción de alta calidad. Siga siempre las instrucciones del fabricante y repitalas regularmente para mantener el buen aspecto externo de su motocicleta.

Cuidado de la pintura mate

La pintura mate no requiere muchos más cuidados que los ya recomendados para la pintura brillante.

- No utilice producto para pulir ni cera sobre la pintura mate.
- No intente pulir las rozaduras.

Limpieza y almacenamiento

Componentes de aluminio - Sin lacar ni pintar

Los elementos tales como las palancas de freno y de embrague, ruedas, cubiertas del motor, aletas de refrigeración del motor, horquillas inferiores y superiores y cuerpos del acelerador de algunos modelos deben limpiarse correctamente para conservar su aspecto. Póngase en contacto con su concesionario si no está seguro de cuáles componentes de su motocicleta son piezas de aluminio que no están protegidas por pintura o laca, y para obtener directrices sobre cómo limpiar dichos componentes.

Utilice un limpiador para aluminio de una marca propietaria que no contenga elementos abrasivos o cáusticos.

Limpie las partes de aluminio con regularidad, y sobre todo tras haber circulado en condiciones meteorológicas inclementes; en estas circunstancias hay que limpiar y secar a mano los componentes cada vez que se utiliza el vehículo.

El periodo de garantía no cubre reclamaciones sobre daños derivados de un mantenimiento inadecuado.

Limpieza de componentes de acero inoxidable y cromo

Deberá limpiar con regularidad todas las piezas de acero inoxidable y cromo de su motocicleta para evitar que su aspecto se deteriore.

Lavado

Lave tal como se ha descrito anteriormente.

Secado

Seque las piezas de acero inoxidable y cromo todo lo posible con un paño suave o una gamuza.

Protección



Precaución

El uso de productos que contienen silicona provocará la decoloración de las piezas de acero inoxidable y cromo, por lo que debe evitarse.

De forma similar, el uso de limpiadores abrasivos dañará el acabado, por lo que su uso debe evitarse.

Cuando el acero inoxidable y el cromo esté seco, aplique un limpiador apropiado para cromo propietario sobre la superficie, siguiendo las instrucciones del fabricante.

Se recomienda aplicar regularmente protector a la motocicleta, ya que de esta manera se protegerá y realizará su aspecto.

Cromo negro

Los elementos tales como las carcasas de los faros delanteros y los espejos de algunos modelos deben limpiarse correctamente para conservar su aspecto. Póngase en contacto con su concesionario si no está seguro de qué componentes de su motocicleta son de cromo negro. Conserve el aspecto de los elementos cromados en negro frotando una pequeña cantidad de aceite ligero sobre la superficie.

Limpieza del sistema de escape

Deberá limpiar con regularidad todas las piezas del sistema de escape de su motocicleta para evitar que su aspecto se deteriore. Estas instrucciones se pueden aplicar a los componentes de cromo, acero inoxidable pulido y fibra de carbono; los sistemas de escape con pintura mate se deben limpiar de la manera descrita más arriba, observando las instrucciones de cuidado indicadas en la sección Pintura mate anterior.

Nota:

Antes de proceder al lavado del sistema de escape asegúrese de que está frío para evitar la aparición de manchas de agua.

Lavado

Lave tal como se ha descrito anteriormente.

Asegúrese de que no entra agua o jabón en los escapes.

Secado

Seque el máximo posible el sistema de escape con un paño suave o una gamuza. No seque el sistema de escape encendiendo el motor ya que aparecerán manchas de agua.

Limpieza y almacenamiento

Protección

Precaución

El uso de productos que contienen silicona provocará la decoloración de las piezas de acero inoxidable y cromo, por lo que debe evitarse.

De forma similar, el uso de limpiadores abrasivos dañará el acabado, por lo que su uso debe evitarse.

Cuando el sistema de escape esté seco, aplique un spray de protección de motocicletas propietario apropiado sobre la superficie, siguiendo las instrucciones del fabricante.

Se recomienda aplicar regularmente protector al sistema, ya que de esta manera se protegerá y realzará su aspecto.

Cuidado del sillín

Modelos Scrambler 1200 XC y Scrambler 1200 XE únicamente

Precaución

No utilice productos químicos ni productos de limpieza a alta presión para limpiar el sillín,

ya que tales productos podrían dañar el cubresillín.

Para ayudar a mantener su aspecto, limpie el sillín con cuidado utilizando una esponja o un paño de limpieza con agua y jabón.

Limpieza del parabrisas (si está instalado)



Advertencia

Nunca limpie el parabrisas con la motocicleta en marcha ya que al soltar el manillar puede perder el control de la motocicleta y sufrir un accidente.

Conducir la motocicleta con un parabrisas rallado o deteriorado reducirá peligrosamente la visibilidad frontal del conductor, pudiendo provocar la pérdida del control de la motocicleta y un accidente.

Precaución

Los agentes químicos corrosivos tales como el ácido de la batería deterioran el parabrisas. No permita nunca que dichos agentes entren en contacto con el parabrisas.

Precaución

Los productos tales como limpiacristales, insecticidas, repelentes de lluvia, esponjas metálicas, el petróleo o los disolventes fuertes como el alcohol, la acetona, el tetracloruro de carbono, etc., dañarán el parabrisas.

No permita nunca que dichos productos entren en contacto con el parabrisas.

Limpe el parabrisas con una solución en agua fría de detergente o jabón suave.

A continuación, enjuáguelo bien y séquelo con un paño suave y sin pelusas.

Si la transparencia del parabrisas se ve reducida por causa de arañazos u óxido que no pueden ser eliminados, deberá sustituir el parabrisas.

Limpieza y almacenamiento

Cuidado de los productos de cuero

Se recomienda limpiar periódicamente los productos de cuero con un paño húmedo y dejarlos secar naturalmente a temperatura ambiente. De esta manera se mantendrá el buen aspecto del cuero y se garantizará una larga vida del producto.

Su producto de cuero Triumph es un producto natural, y la falta de cuidado puede conllevar daños y un desgaste permanente.

Siga estas sencillas instrucciones para prolongar la vida útil del producto de cuero:

- No utilice productos de limpieza domésticos, lejía, detergentes con lejía ni ningún tipo de disolvente para limpiar su producto de cuero.
- No sumerja en agua su producto de cuero.
- Evite el calor directo de fuegos y radiadores, que pueden secar y deformar el cuero.
- No deje su producto de cuero bajo la luz directa del sol durante períodos de tiempo largos.
- No seque su producto de cuero aplicándole calor directamente.
- Si su producto de cuero se moja, absorba el exceso de agua con un paño limpio y suave, y después deje que el producto se seque naturalmente a temperatura ambiente.
- Evite exponer su producto de cuero a altos niveles de sal, por ejemplo, el agua salada del mar o las carreteras tratadas contra el hielo y la nieve durante el invierno.

- Si no es posible evitar la exposición a la sal, limpie su producto de cuero inmediatamente tras cada exposición utilizando un paño húmedo y deje que el producto se seque naturalmente a temperatura ambiente.
- Limpie suavemente las marcas leves con un paño húmedo y deje que el producto se seque naturalmente a temperatura ambiente.
- Coloque su producto de cuero en una bolsa de tela o en una caja de cartón para protegerlo cuando lo almacene. No utilice una bolsa de plástico.

Inactividad prolongada

Preparación para periodos de inactividad prolongada

Para preparar la motocicleta para periodos de inactividad prolongada, haga lo siguiente:

- Limpie y seque concienzudamente todo el vehículo.
- Llene el depósito de combustible con combustible sin plomo de la clasificación correcta y añada un estabilizador de combustible adecuado (si disponible), siguiendo las instrucciones del fabricante del estabilizador de combustible.

Advertencia

La gasolina es altamente inflamable y puede explotar en determinadas circunstancias.

Ponga el conmutador de encendido en posición de apagado. No fume.

Asegúrese de que la zona en donde va a guardar la motocicleta esté bien ventilada y alejada de cualquier fuente de llamas o chispas, incluido cualquier aparato que disponga de llama piloto.

- Retire una de las bujías de cada cilindro y vierta unas gotas (5 ml) de aceite de motor en cada cilindro. Cubra los orificios de las bujías con un trozo de tela o un trapo. Con el conmutador de parada del motor en la posición de funcionamiento (RUN), pulse el botón de arranque durante unos segundos para cubrir las paredes del cilindro con aceite. Instale las bujías, apretando a 12 Nm.
- Cambie el aceite del motor y el filtro (consulte página 126).
- Compruebe y corrija en caso necesario la presión de los neumáticos (consulte página 159).
- Coloque la motocicleta sobre un soporte, de manera que las ruedas no se apoyen en el suelo. (Si esto no es posible, coloque tablas bajo las ruedas delantera y trasera para evitar que se humedezcan.)
- Rocíe aceite inhibidor de óxido (hay una gran variedad de productos en el mercado y en su concesionario autorizado Triumph podrán aconsejarle) en todas las superficies de metal sin pintar para evitar la oxidación. Evite que el aceite entre en contacto con las partes de caucho, los discos de freno o las mordazas de freno.
- Asegúrese de que el sistema de refrigeración se llena con una mezcla al 50% de refrigerante (teniendo en cuenta que el refrigerante OAT híbrido HD4X proporcionado por Triumph está mezclado previamente y no es necesario diluirlo) y una solución de agua destilada (consulte página 129).
- Retire la batería y guárdela evitando la exposición directa a la luz solar y al abrigo de la humedad y temperaturas demasiado bajas. Durante el periodo de inactividad, deberá realizarse una carga lenta (un amperio o menos) aproximadamente una vez cada dos semanas (consulte página 168).
- Guarde la motocicleta en una zona limpia y seca, alejada de la luz del sol, y con una variación diaria de temperatura mínima.

Limpieza y almacenamiento

- Coloque una cubierta porosa adecuada sobre la motocicleta para evitar la acumulación de polvo y suciedad. No utilice materiales cubiertos de plástico o similares no transpirables, que impiden el flujo de aire y permiten que se acumule calor y humedad.
- Compruebe si el funcionamiento de los frenos es correcto.
- Realice una prueba en carretera de la motocicleta a bajas velocidades.

Preparación tras un periodo de inactividad prolongada

Para preparar la motocicleta para la conducción después de un periodo de inactividad prolongada, haga lo siguiente:

- Instale la batería (si se ha retirado) (consulte página 168).
- Si la motocicleta ha estado inactiva durante más de cuatro meses, cambie el aceite del motor (consulte página 126).
- Verifique todos los puntos listados en la sección de comprobaciones diarias de seguridad.
- Antes de arrancar el motor, retire las bujías de cada cilindro.
- Baje el caballete lateral.
- Haga girar el motor accionando el motor de arranque varias veces hasta que el indicador luminoso de presión de aceite se apague.
- Sustituya las bujías, apretando a 12 Nm, y arranque el motor.
- Compruebe y corrija en caso necesario la presión de los neumáticos (consulte página 159).
- Compruebe y si es necesario ajuste la tensión de la correa de transmisión (consulte página 137).
- Limpie concienzudamente todo el vehículo.

Especificaciones - Scrambler 1200 XC y XE

Especificaciones - Scrambler 1200 XC y XE

Dimensiones, pesos y rendimiento

Se dispone de una lista de dimensiones específicas de los modelos, pesos y valores de rendimiento en su concesionario autorizado Triumph, o en Internet en www.triumph.co.uk.

Carga	Scrambler 1200 XC	Scrambler 1200 XE
Carga máxima	210 kg	210 kg

Motor	Scrambler 1200 XC	Scrambler 1200 XE
Tipo	Dos cilindros con refrigeración por líquido y ángulo de encendido de 270°	Dos cilindros con refrigeración por líquido y ángulo de encendido de 270°
Desplazamiento	1200 cc	1200 cc
Diámetro x carrera	97,6 x 80 mm	97,6 x 80 mm
Relación de compresión	11:1	11:1
Numeración de los cilindros	De izquierda a derecha	De izquierda a derecha
Secuencia de cilindros	1-2	1-2
Orden de encendido	1-2	1-2
Sistema de encendido	Sistema de arranque eléctrico	Sistema de arranque eléctrico

Lubricación	Scrambler 1200 XC	Scrambler 1200 XE
Sistema de lubricación	Cárter húmedo	Cárter húmedo

Capacidades del aceite de motor:

Llenado en seco	3,8 litros	3,8 litros
Cambio de aceite y filtro	3,4 litros	3,4 litros
Solo cambio de aceite	3,2 litros	3,2 litros

Especificaciones - Scrambler 1200 XC y XE

Refrigeración	Scrambler 1200 XC	Scrambler 1200 XE
Tipo de refrigerante	OAT híbrido HD4X de Triumph	OAT híbrido HD4X de Triumph
Proporción agua/ refrigerante	50/50 (mezclado previamente tal y como lo proporciona Triumph)	50/50 (mezclado previamente tal y como lo proporciona Triumph)
Capacidad de líquido refrigerante	1,89 litros	1,89 litros
El termostato se abre	88°C +/- 2°C	88°C +/- 2°C

Sistema de combustible	Scrambler 1200 XC	Scrambler 1200 XE
Tipo	Inyección electrónica de combustible	Inyección electrónica de combustible
Bomba de combustible	Electrónica sumergida	Electrónica sumergida
Presión de combustible (nominal)	3,5 bar	3,5 bar

Combustible	Scrambler 1200 XC	Scrambler 1200 XE
Tipo	91 RON sin plomo	91 RON sin plomo
Capacidad del depósito	16,0 litros	16,0 litros

Encendido	Scrambler 1200 XC	Scrambler 1200 XE
Sistema de encendido	Digital inductivo	Digital inductivo
Bujía	NGK LMAR8A-9	NGK LMAR8A-9
Calibrado de la bujía	0,9 mm +0,0/-0,1 mm	0,9 mm +0,0/-0,1 mm

Transmisión	Scrambler 1200 XC	Scrambler 1200 XE
Tipo de transmisión	6 velocidades, engranaje constante	6 velocidades, engranaje constante
Tipo de embrague	Húmedo, multiplato	Húmedo, multiplato
Cadena de transmisión final	EK 525 ZVX3, 110 eslabones	EK 525 ZVX3, 114 eslabones
Relación de transmisión primaria	93/74 (1,26)	93/74 (1,26)

Especificaciones - Scrambler 1200 XC y XE

Transmisión	Scrambler 1200 XC	Scrambler 1200 XE
Relación de marchas:		
1ª	49/14 (3,5)	49/14 (3,5)
2ª	45/18 (2,5)	45/18 (2,5)
3ª	37/20 (1,85)	37/20 (1,85)
4ª	37/25 (1,48)	37/25 (1,48)
5ª	35/27 (1,3)	35/27 (1,3)
6ª	34/29 (1,17)	34/29 (1,17)
Relación de transmisión final	44/16 (2,75)	44/16 (2,75)

Neumáticos homologados

Se dispone de una lista de neumáticos homologados específicos de estos modelos en su concesionario autorizado Triumph, o en Internet en www.triumph.co.uk.

Neumáticos de doble uso/barro y nieve homologados

Se dispone de una lista de neumáticos de doble uso/barro y nieve homologados específicos de estos modelos en su concesionario autorizado Triumph, o en Internet en www.triumph.co.uk.



Advertencia

El uso de neumáticos de doble uso/barro y nieve reducirá la estabilidad de la motocicleta.

Utilice siempre una motocicleta equipada con neumáticos de doble uso/barro y nieve a velocidades bajas. La velocidad máxima permitida es 100 km/h. También se muestra en una pegatina de advertencia en la motocicleta.

Conducir la motocicleta por encima de la velocidad máxima permitida puede causar la pérdida del control de la motocicleta y un accidente.

Especificaciones - Scrambler 1200 XC y XE

Advertencia

Reducir las presiones de inflado de los neumáticos para la conducción todo terreno pondrá en peligro la estabilidad de la conducción en carretera.

Asegúrese siempre de que las presiones de inflado de los neumáticos para uso en carretera estén ajustadas según lo indicado en la sección Especificaciones.

La conducción de la motocicleta con los neumáticos inflados a presiones incorrectas puede resultar en la pérdida del control de la motocicleta y un accidente.

Advertencia

Utilice los neumáticos recomendados ÚNICAMENTE en las combinaciones especificadas.

No combine neumáticos de diferentes fabricantes o de un mismo fabricante pero con diferentes especificaciones ya que ello podría ocasionar la pérdida del control de la motocicleta y provocar un accidente.

Neumáticos	Scrambler 1200 XC	Scrambler 1200 XE
Dimensiones de los neumáticos:		
Delantero	90/90-21 54H	90/90-21 54H
Trasero	150/70R17 69V	150/70R17 69V
Presión de los neumáticos (en frío): todos excepto Pirelli Scorpion™ Rally:		
Delantero	2,5 bar	2,5 bar
Trasero	2,9 bar	2,9 bar
Presión de los neumáticos (en frío): solo Pirelli Scorpion™ Rally:		
Delantero	2,5 bar	2,5 bar
Trasero	2,62 bar	2,62 bar
Aparatos eléctricos		
Scrambler 1200 XC		
Scrambler 1200 XE		
Tipo de batería	YTZ10S	YTZ10S
Voltaje y capacidad de la batería	12 Volt, 8,6 Ah	12 Volt, 8,6 Ah
Alternador	18 A a 1.000 rpm	18 A a 1.000 rpm
	33 A a 6.000 rpm	33 A a 6.000 rpm
Faro delantero	LED	LED

Especificaciones - Scrambler 1200 XC y XE

Aparatos eléctricos	Scrambler 1200 XC	Scrambler 1200 XE
Luz trasera de posición/ frenos	LED	LED
Indicadores luminosos de dirección	LED	LED
Luz de placa de matrícula	LED	LED

Bastidor	Scrambler 1200 XC	Scrambler 1200 XE
Inclinación	25,8°	26,9°
Cola	121 mm	129 mm

Pares de apriete	
Terminales de la batería	4,5 Nm
Contratuercas del regulador de la cadena	20 Nm
Protector de cadena - Fijación delantera	4 Nm
Protector de cadena - Fijación trasera	9 Nm
Tuerca de la palanca del embrague	3,4 Nm
Filtro de aceite	10 Nm
Bujía	12 Nm
Fijaciones delanteras de la caja de almacenamiento	5 Nm
Fijación trasera de la caja de almacenamiento	3 Nm
Tapón del cárter inferior	25 Nm
Tuerca del husillo de la rueda trasera	110 Nm

Especificaciones - Scrambler 1200 XC y XE

Líquidos y lubricantes	
Cojinetes y pivotes	Grasa conforme a norma NLGI 2
Líquido de frenos	Líquido de frenos DOT 4
Refrigerante	Refrigerante OAT híbrido HD4X de Triumph (mezclado previamente)
Cadena de transmisión	Spray lubricante de cadenas apto para cadenas en anillo XW
Aceite de motor	Aceite de motor de motocicletas sintético o semisintético 10W/40 o 10W/50 que cumpla la especificación API SH (o superior) y JASO MA, como por ejemplo aceite de motor Castrol Power 1 Racing 4T 10W-40 (sintético), vendido como Castrol Power RS Racing 4T 10W-40 (sintético) en algunos países.

Especificaciones - Scrambler Steve McQueen Edition

Especificaciones - Scrambler Steve McQueen Edition

Dimensiones, pesos y rendimiento	
Se dispone de una lista de dimensiones específicas de los modelos, pesos y valores de rendimiento en su concesionario autorizado Triumph, o en Internet en www.triumph.co.uk .	
Carga	Scrambler 1200 Steve McQueen Edition
Carga máxima	210 kg
Motor	Scrambler 1200 Steve McQueen Edition
Tipo	Dos cilindros con refrigeración por líquido y ángulo de encendido de 270°
Desplazamiento	1200 cc
Diámetro x carrera	97,6 x 80 mm
Relación de compresión	11:1
Numeración de los cilindros	De izquierda a derecha
Secuencia de cilindros	1-2
Orden de encendido	1-2
Sistema de encendido	Sistema de arranque eléctrico
Lubricación	Scrambler 1200 Steve McQueen Edition
Sistema de lubricación	Cárter húmedo
Capacidades del aceite de motor:	
Llenado en seco	3,8 litros
Cambio de aceite y filtro	3,4 litros
Solo cambio de aceite	3,2 litros
Refrigeración	Scrambler 1200 Steve McQueen Edition
Tipo de refrigerante	OAT híbrido HD4X de Triumph
Proporción agua/refrigerante	50/50 (mezclado previamente tal y como lo proporciona Triumph)
Capacidad de líquido refrigerante	1,89 litros
El termostato se abre	88°C +/- 2°C

Especificaciones - Scrambler Steve McQueen Edition

Sistema de combustible	Scrambler 1200 Steve McQueen Edition
Tipo	Inyección electrónica de combustible
Bomba de combustible	Electrónica sumergida
Presión de combustible (nominal)	3,5 bar

Combustible	Scrambler 1200 Steve McQueen Edition
Tipo	91 RON sin plomo
Capacidad del depósito	16,0 litros

Encendido	Scrambler 1200 Steve McQueen Edition
Sistema de encendido	Digital inductivo
Bujía	NGK LMARBA-9
Calibrado de la bujía	0,9 mm +0,0/-0,1 mm

Transmisión	Scrambler 1200 Steve McQueen Edition
Tipo de transmisión	6 velocidades, engranaje constante
Tipo de embrague	Húmedo, multiplato
Cadena de transmisión final	EK 525 ZVX3, 114 eslabones
Relación de transmisión primaria	93/74 (1,26)
Relación de marchas:	
1ª	49/14 (3,5)
2ª	45/18 (2,5)
3ª	37/20 (1,85)
4ª	37/25 (1,48)
5ª	35/27 (1,3)
6ª	34/29 (1,17)
Relación de transmisión final	44/16 (2,75)

Neumáticos homologados

Se dispone de una lista de neumáticos homologados específicos de estos modelos en su concesionario autorizado Triumph, o en Internet en www.triumph.co.uk.

Neumáticos de doble uso/barro y nieve homologados

Se dispone de una lista de neumáticos de doble uso/barro y nieve homologados específicos de estos modelos en su concesionario autorizado Triumph, o en Internet en www.triumph.co.uk.

Especificaciones - Scrambler Steve McQueen Edition

Advertencia

El uso de neumáticos de doble uso/barro y nieve reducirá la estabilidad de la motocicleta.

Utilice siempre una motocicleta equipada con neumáticos de doble uso/barro y nieve a velocidades bajas. La velocidad máxima permitida es 100 km/h. También se muestra en una pegatina de advertencia en la motocicleta.

Conducir la motocicleta por encima de la velocidad máxima permitida puede causar la pérdida del control de la motocicleta y un accidente.

Advertencia

Reducir las presiones de inflado de los neumáticos para la conducción todo terreno pondrá en peligro la estabilidad de la conducción en carretera.

Asegúrese siempre de que las presiones de inflado de los neumáticos para uso en carretera estén ajustadas según lo indicado en la sección Especificaciones.

La conducción de la motocicleta con los neumáticos inflados a presiones incorrectas puede resultar en la pérdida del control de la motocicleta y un accidente.

Advertencia

Utilice los neumáticos recomendados ÚNICAMENTE en las combinaciones especificadas.

No combine neumáticos de diferentes fabricantes o de un mismo fabricante pero con diferentes especificaciones ya que ello podría ocasionar la pérdida del control de la motocicleta y provocar un accidente.

Neumáticos	Scrambler 1200 Steve McQueen Edition
Dimensiones de los neumáticos:	
Delantero	90/90-21 54H
Trasero	150/70R17 69V
Presión de los neumáticos (en frío): todos excepto Pirelli Scorpion™ Rally:	
Delantero	2,5 bar
Trasero	2,9 bar

Especificaciones - Scrambler Steve McQueen Edition

Neumáticos	Scrambler 1200 Steve McQueen Edition
Presión de los neumáticos (en frío): solo Pirelli Scorpion™ Rally:	
Delantero	2,5 bar
Trasero	2,62 bar
Aparatos eléctricos	Scrambler 1200 Steve McQueen Edition
Tipo de batería	YTZ10S
Voltaje y capacidad de la batería	12 Volt, 8,6 Ah
Alternador	18 A a 1.000 rpm
	33 A a 6.000 rpm
Faro delantero	LED
Luz trasera de posición/frenos	LED
Indicadores luminosos de dirección	LED
Luz de placa de matrícula	LED
Bastidor	Scrambler 1200 Steve McQueen Edition
Inclinación	26,9°
Cola	129 mm
Pares de apriete	Scrambler 1200 Steve McQueen Edition
Terminales de la batería	4,5 Nm
Contratuercas del regulador de la cadena	20 Nm
Protector de cadena - Fijación delantera	4 Nm
Protector de cadena - Fijación trasera	9 Nm
Tuerca de la palanca del embrague	3,4 Nm
Filtro de aceite	10 Nm
Bujía	12 Nm
Fijaciones delanteras de la caja de almacenamiento	5 Nm

Especificaciones - Scrambler Steve McQueen Edition

Pares de apriete	Scrambler 1200 Steve McQueen Edition
Fijación trasera de la caja de almacenamiento	3 Nm
Tapón del cárter inferior	25 Nm
Tuerca del husillo de la rueda trasera	110 Nm

Líquidos y lubricantes	Scrambler 1200 Steve McQueen Edition
Cojinetes y pivotes	Grasa conforme a norma NLGI 2
Líquido de frenos	Líquido de frenos DOT 4
Refrigerante	Refrigerante OAT híbrido HD4X de Triumph (mezclado previamente)
Cadena de transmisión	Spray lubricante de cadenas apto para cadenas en anillo XW
Aceite del motor	Aceite de motor de motocicletas sintético o semisintético 10W/40 o 10W/50 que cumpla la especificación API SH (o superior) y JASO MA, como por ejemplo aceite de motor Castrol Power 1 Racing 4T 10W-40 (sintético), vendido como Castrol Power RS Racing 4T 10W-40 (sintético) en algunos países.

Esta página se ha dejado en blanco de forma intencionada

Índice

A	
Accesorios.....	115
Aceite de motor.....	125
Cambio del filtro de aceite.....	127
Comprobación del nivel.....	126
Eliminación del aceite de motor y los filtros.....	128
Especificación y clasificación.....	128
Luz de advertencia de baja presión de aceite.....	30
Advertencias.....	3
Etiquetas de advertencia.....	3
Luces de advertencia.....	30
Mantenimiento.....	4
Manual del propietario.....	5
Sistema de control de ruidos.....	4
Ubicación de las etiquetas de advertencia.....	16, 17
Aparatos eléctricos.....	
Especificaciones.....	190, 196
B	
Bastidor.....	
Especificaciones.....	191, 196
Batería.....	165
Carga.....	168
Descarga.....	167
Eliminación.....	166
Inactividad prolongada.....	167
Instalación.....	168
Mantenimiento.....	166
Retirada.....	165
Botón de INICIO.....	71
Botón del claxon.....	73
Botón MODO.....	72
Botón Palanca de mando.....	73
C	
Caballete.....	
Caballete central.....	94
Caballete lateral.....	93
Cadena de transmisión.....	136
Ajuste del movimiento.....	137
Comprobación del desgaste.....	139
Inspección del movimiento.....	137
Lubricación.....	136
Carga.....	116
Especificaciones.....	187, 193
Clave.....	65
Cojinetes de las ruedas.....	
Inspección.....	149
Combustible.....	
Clasificación del combustible.....	89
Especificaciones.....	188, 194
Especificaciones del sistema.....	188, 194
Indicador.....	35
Información del estado.....	44
Llenado del depósito de combustible.....	92
Luz de advertencia de bajo nivel de combustible.....	34
Repostaje.....	90
Tapón del depósito de combustible.....	91
Comprobaciones de seguridad diarias.....	99
Conducción a alta velocidad.....	112
Conector de bus serie universal (USB).....	97
Conmutador de arranque/parada del motor.....	
Posición de ACTIVACIÓN/DESACTIVACIÓN del encendido.....	70
Posición de ARRANQUE RÁPIDO.....	71
Posición de funcionamiento (RUN).....	70
Posición de parada (STOP).....	70
Conmutador de encendido maestro (si está instalado).....	69
Conmutadores del lado derecho del manillar.....	70
Conmutador de las luces de emergencia.....	33
Conmutadores del lado izquierdo del manillar.....	71
Contadores parciales.....	43
Activación/desactivación del contador parcial 2.....	55
Configuración.....	53

Índice

Reinicio automático	54	Ajuste del pedal de freno trasero	145
Reinicio manual	54	Compensación del desgaste de las pastillas de freno	141
Control de crucero	76	Comprobación del desgaste de los frenos	140
Activación	77	Conmutadores de las luces	146
Botón	74	Frenada	105
Desactivación	77	Inspección del nivel del líquido de freno delantero	142
Control de tracción (TC)	78	Inspección del nivel del líquido de freno trasero	143
Activar/desactivar	52	Líquido de frenos de disco	142
Ajustes	80	Regulador de la palanca de freno	86, 87
Control de tracción con giro optimizado	79	Rodaje de las nuevas pastillas y discos de frenos	140
Indicador luminoso	32	Sistema Antibloqueo de frenos (ABS)	108
Luz de advertencia desactivada	33		
Control del acelerador	88, 133	Fusibles	
Inspección	134	Identificación de los fusibles	170
Cuentakilómetros	45	Ubicación de la caja de fusibles	170
D		I	
Dirección		Identificación de las piezas	18
Inspección	149	Vista del conductor	20
E		Inactividad prolongada	
Embrague	134	Preparación para periodos de inactividad prolongada	185
Ajuste	134	Preparación tras un periodo de inactividad prolongada	186
Ajuste de la palanca	87, 88	Indicadores de dirección	
Inspección	134	Conmutador	72
Encendido		Luces	173
Encendido	68	Luces de advertencia	33
Especificaciones	188, 194	Selección de modo	51
Llave inteligente	66	Indicadores del ángulo de inclinación	157
Encendido sin llaves	68	Inmovilizador	
Especificaciones	187, 193	Indicador luminoso	31
Especificaciones de par	191, 196	Instrumentos	
Espejos retrovisores	146	Advertencias y mensajes	40
Estacionamiento	111	Ajuste del panel	65
F		Bandeja de información	40
Faros delanteros	171, 171	Bandeja visible	57
Ajuste	172	Brillo de la pantalla	57
Fluidos		Configuración de la pantalla	56
Especificaciones	192, 197	Contadores parciales	43
Frenos		Contraste	41
ABS con giro optimizado	109		
Ajuste del líquido de freno delantero	142		
Ajuste del líquido de freno trasero	144		

Cuentakilómetros.....	45	Secado.....	181
Detalles.....	42	Sistema de escape.....	181
Estado del combustible.....	44	Tras el lavado.....	178
Indicador de cambio de marcha.....	58	Zonas cromadas de color negro.....	181
Indicador de mantenimiento.....	45	Llave inteligente.....	66
Indicador de nivel de combustible.....	35	Sustitución de la pila.....	67
Luces de advertencia.....	30	Lubricación	
Menú Principal.....	46	Especificaciones.....	187, 193
Modos de conducción.....	36	Luces	
Opciones de idioma.....	60	Indicadores de dirección.....	173
Pantalla de Fecha.....	63	Luces de emergencia.....	33
Pantalla de nombre del conductor.....	59	Luz trasera.....	172
Pantalla de unidades.....	61	Luces anti-niebla	
Pantalla del panel.....	28	Conmutador.....	74
Pantalla del reloj.....	62	Luces de conducción diurna (DRL)	
Reiniciar a los valores predeterminados.....	64	Conmutador.....	71
Sistema de supervisión de la presión de inflado de neumáticos (TPMS).....	46	Luces de emergencia	
Tacómetro.....	34	Botón de las luces de advertencia.....	70
Temas.....	42, 56	Luces de advertencia.....	33
Temperatura del refrigerante.....	44	Luces traseras multifunción.....	172
Velocímetro.....	34	Luz de carretera	
Visor de la posición del cambio de marchas.....	36	Botón.....	74
		Indicador luminoso.....	33
		Luz de placa de matrícula.....	173
		Luz trasera.....	172
J		M	
Juego de herramientas.....	95	Manillar	
		Ajuste.....	147
L		Mantenimiento	
Limpieza		Aviso del indicador.....	45
Acero inoxidable y cromo.....	180	Configuración del intervalo.....	53
Componentes de aluminio - Sin lacar ni pintar.....	180	Mantenimiento planificado.....	121
Cuidado de los productos de cuero.....	184	Marchas	
Cuidados del sillín.....	182	Cambio.....	104
Cuidados especiales.....	177	Pantalla de indicador de cambio de marcha.....	58
Frecuencia de la limpieza.....	176	Visor de la posición del cambio de marchas.....	36
Lavado.....	178	Modos de conducción.....	36
Lavado del escape.....	181	Ajustes.....	47
Parabrisas.....	183	Configuración.....	48
Pintura brillante.....	179	Selección.....	37
Pintura mate.....	179		
Preparación para el lavado.....	176		
Protección.....	182		

Índice

Motor	
Especificaciones	187, 193
Inicio de la marcha	103
Número de serie	21
Parada del motor	102
Puesta en marcha del motor	103
N	
Neumáticos	158, 206
Desgaste de los neumáticos	161
Especificaciones	190, 195
Presiones de inflado de neumáticos	160
Presiones de neumáticos	85
Profundidad mínima de la banda de rodadura	161
Sustitución	85, 161
Número de Identificación de Vehículo (VIN)	21
P	
Paneles laterales	94
Reinstalación	94
Retirada	94
Parabrisas	
Limpieza	183
Pasajeros	117
Puños calefactados	73
Conmutador	73
R	
Rodaje	98
S	
Seguridad	
Casco e indumentaria	9
Combustible y gases de escape	8
Conducción	12
Estacionamiento	10
La motocicleta	7
Manillar y reposapiés	13, 14
Mantenimiento y equipo	11
Piezas y accesorios	10
Sillines	
Almacenamiento	97
Cierre del sillín	96
Cuidados del sillín	95, 182
Instalación	97
Retirada	96
Sistema Antibloqueo de frenos (ABS)	108
ABS con giro optimizado	109
Habilitar	80
Luz de advertencia	31
Sistema de refrigeración	129
Agentes anticorrosión	130
Ajuste del nivel	132
Cambio del líquido refrigerante	132
Comprobación del nivel de líquido refrigerante	131
Especificaciones	188, 193
Temperatura del refrigerante	44
Sistema de supervisión de la presión de inflado de neumáticos (TPMS)	82
Fallo del sistema	84
Instrumentos	46
Luz de advertencia de la presión de inflado	83
Neumáticos de recambio	85
Número de serie del sensor	82
Pilas del sensor	84
Presiones de neumáticos	85, 160
Suspensión	
Ajuste de la amortiguación de la compresión delantera	152
Ajuste de la amortiguación de la compresión trasera	157
Ajuste de la amortiguación del rebote delantera	153
Ajuste de la amortiguación del rebote trasera	156
Ajuste de la precarga del muelle trasero	156
Ajuste de la precarga delantera	152
Ajustes traseros	154, 154
Reglaje de la suspensión delantera	151
Revisión de la horquilla delantera	153
T	
Temas	
Configuración	56
Transmisión	
Especificaciones	188, 194

Información de aprobación

Esta sección contiene información de aprobación que debe incluirse en este Manual del propietario.

Directiva UE 2014/53 sobre equipos radioeléctricos

Las motocicletas Triumph están equipadas con una gama de equipos radioeléctricos. Estos equipos radioeléctricos deben cumplir con la Directiva 2014/53/UE de la UE sobre equipos radioeléctricos. El texto completo de la declaración de conformidad de la UE para cada equipo radioeléctrico está disponible en la siguiente dirección:

www.triumphmotorcycles.co.uk/public-content/triumph-radio-device-approvals

La siguiente tabla muestra las frecuencias y niveles de potencia para los equipos radioeléctricos de acuerdo con la Directiva de la UE 2014/53/UE. La tabla muestra todos los equipos radioeléctricos utilizados en toda la gama de motocicletas Triumph. Solo ciertos equipos radioeléctricos en la tabla son aplicables a motocicletas específicas.

Información de aprobación

Equipo radioeléctrico	Rango de frecuencia	Nivel máximo de potencia de transmisión	Fabricante
Unidad de control del chasis	Bandas de recepción: 433,92 MHz, 134,2 kHz Receptor de categoría 2 Bandas de transmisión: 134,2 kHz Transmisor de clase 1 con antena de bobina de bucle inductivo fijo	287 nW ERP	Pektron Alfreton Road, Derby, DE21 4AP Reino Unido
Unidad de control de entrada sin llave	Bandas de recepción: 433,92 MHz, 134,2 kHz Receptor de categoría 2 Bandas de transmisión: 134,2 kHz Transmisor de clase 1 con antena de bobina de bucle inductivo fijo	6,28 uW ERP	
Unidad de control de entrada sin llave 2	Bandas de recepción: 433,92 MHz, 134,2 kHz Receptor de categoría 2 Bandas de transmisión: 134,2 kHz Transmisor de clase 1 con antenas de bobina de bucle inductivo fijo	3,01 uW ERP	
Mando de control remoto sin llave	Bandas de recepción: 134,2 kHz Receptor de categoría 2 Bandas de transmisión: 433,92 MHz, 134,2 kHz Clase: N/A Tipo de antena Antena Fija (PCB)	ERP de 0,019 mW	

Información de aprobación

Equipo radioeléctrico	Rango de frecuencia	Nivel máximo de potencia de transmisión	Fabricante
Inmovilizador (Motocicletas con sistema de llave)	Bandas de recepción: 433,92 MHz, 125 kHz Bandas de transmisión: 120,9 KHz a 131,3 KHz	5 dB A/m a 10 m	Tecnología LDL Parc Technologique Du Canal, 3 Rue Giotto, 31520 Ramonville Saint-Agne, Francia
Sistema de supervisión de la presión de inflado de neumáticos (TPMS)	Bandas de recepción: Ninguna Bandas de transmisión: 433,97 MHz a 433,87 MHz	0,063 mW	
ECU del sistema de alarma accesorio Triumph	Bandas de recepción: 433,92 MHz Bandas de transmisión: Ninguna	N/D	
Llave mando a distancia del sistema de alarma accesorio Triumph	Bandas de recepción: Ninguna Bandas de transmisión: 433,92 MHz	ERP de 10 mW	Scorpion Automotive Ltd Drumhead Road, Chorley North Business Park, Chorley, PR6 7DE Reino Unido
ECU del sistema de alarma accesorio - Triumph Protect+	Bandas de recepción: 433,92 MHz Bandas de transmisión: Ninguna	N/D	
Llave mando a distancia del sistema de alarma accesorio - Triumph Protect+	Bandas de recepción: Ninguna Bandas de transmisión: 433,92 MHz	ERP de 1 mW	

Información de aprobación

Representante dentro de la Unión Europea

Dirección

Triumph Motocicletas España, S.L

C/Cabo Rufino Lazaro

14 - E

28232 - Las Rozas De Madrid

España

Neumáticos

Con referencia a la orden para cámaras y neumáticos para vehículos de automoción (control de calidad), 2009, Cl. n.º 3 (c), Triumph Motorcycles Ltd. declara que los neumáticos instalados en esta motocicleta cumplen los requisitos de IS 15627: 2005 y cumplen los requisitos de la normativa central de vehículos a motor (CMVR), 1989.

Aprobación del sistema inteligente sin llave

El sistema inteligente sin llave cumple IC-RSS-210 de Industria de Canadá. El funcionamiento está sujeto a las condiciones siguientes:

1. Este dispositivo no debe causar interferencias dañinas.
2. Este dispositivo debe aceptar las interferencias recibidas, incluyendo las interferencias que puedan causar un funcionamiento no deseado.

Canadá IC: 10176A-009

Nº de modelo A-0794G01

Bajo la normativa de Industria de Canadá, este transmisor de radio solo puede funcionar utilizando una antena de un tipo y ganancia máxima (o inferior) aprobada para el transmisor por Industria de Canadá.

Para reducir la interferencia radioeléctrica potencial para otros usuarios, el tipo de antena y su ganancia deben elegirse de tal manera que la Potencia isotrópica radiada equivalente (EIRP) no sea mayor que la necesaria para una comunicación correcta.